

M.A.J Le : 14/11/2022
Indice de modif : Ind A
Nom dessinateur : JR



HYUNDAI BAYON HYBRIDE 48V KIT SOCIETE NOTICE DE MONTAGE



Tout intervenant sur ce véhicule doit disposer de la formation et de l'habilitation spécifiques nécessaires (Norme UTE C18-550)

COMPOSITION DU COLIS

REF	DESIGNATION	QTE
TO3205	ARRET DE CHARGES	1
TO3206	SUPPORT ARRET DE CHARGE	1D/1G
TO3207	TRAVERSE CENTRALE ARRIERE	1
TO3208	EQUERRE TRANSVERSALE	1
TO3209	EQUERRE LATERALE	2
B3210	PLANCHER AVANT	1
M3504	MOQUETTE	1
S3213	SACHET DE VISSERIES	1
N3502	NOTICE DE MONTAGE	1

Composition du sachet de visserie

REF ARTICLE	DESIGNATION	QTE	PHOTO
PLOVP616 N	VIS POELIER 6 X 16 N	9	
PLOVP616 Z	VIS POELIER 6 X 16 Z	2	
PLOCL6	ECROU TENSILOCK M6	13	
PLOVH616	VIS HEXAGONALE M6 x 16	4	
PLOMU 6	RONDELLE Ø 6	4	
FOR 925	VIS Autoforante 3,9 x 25	10	
ANNEAU ARRIMAGE	ACIER GALVA	2	
FOR 285	RILSAN	2	
SACHET	SACHET PLASTIQUE	2	
	Plaque autocollante de Transformation VASP	1	

KIT SOCIETE ARRET DE CHARGES

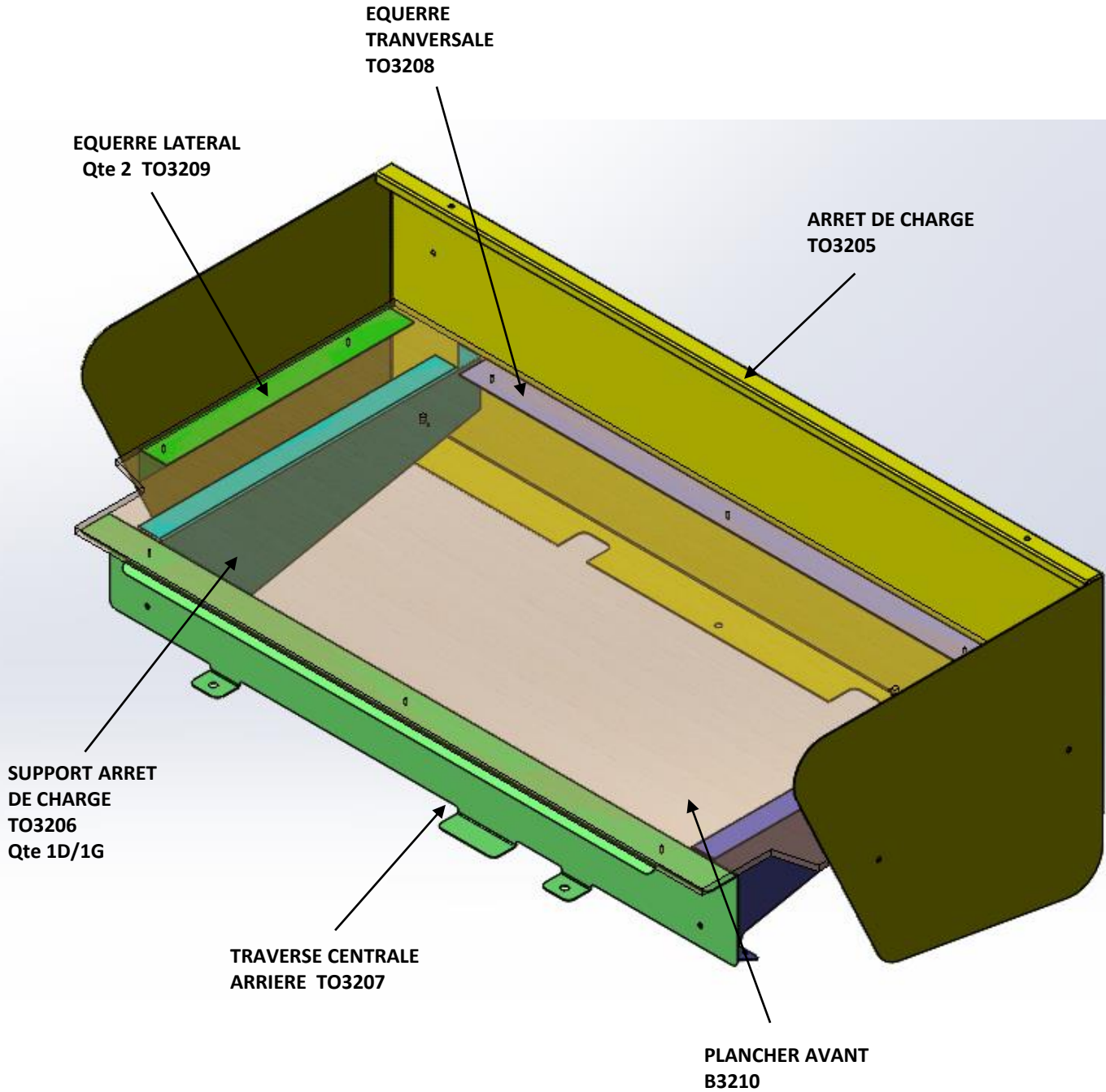

KIT SOCIETE ARRET DE CHARGES

- 1) Réceptionner le véhicule et vérifier le N° de série.
Placer le véhicule sur une aire de travail propre et stable
- 2) Contrôler le kit
- 3) Lire la notice de montage téléchargé sur le site jocquin.com

ATTENTION :

LA BATTERIE DU VEHICULE DOIT IMPERATIVEMENT ETRE DEBRANCHEE
PENDANT LA DUREE DE L'INTERVENTION

- 4) Démontez les équipements dans l'ordre suivant :

- a) Démontez la banquette arrière
et les dossiers



KIT SOCIETE ARRET DE CHARGES

b) Démonter les garnitures latérales

c) Conditionner les ceintures de sécurités



SACHET
PLASTIQUE
QTE : 2



d) Repositionner les garnitures



ATTENTION :

DANS TOUS LES CAS, POUR LE CONDITIONNEMENT DES CEINTURES IL EST IMPERATIF DE LAISSER 50 cm DE GARDE POUR EVITER LE BLOCAGE DEFINITIF DU SYSTEME D'ENROULEUR.

**L' HABITACLE DOIT ETRE DANS CETTE CONFIGURATION
POUR MONTER L' ARRET DE CHARGES**

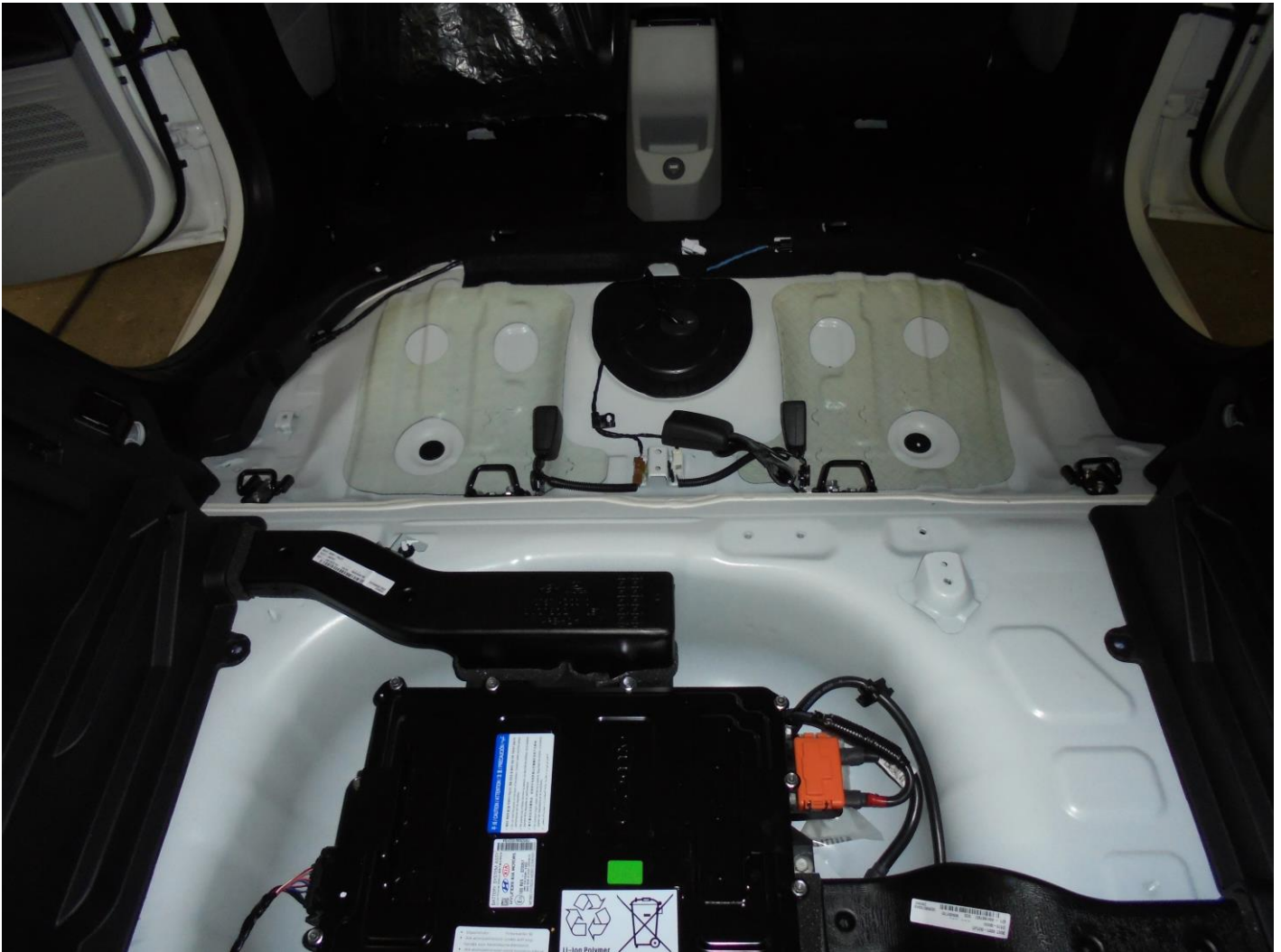

KIT SOCIETE ARRET DE CHARGES

5) Mise en place des équerres transversale et latérale TO3208 et TO3209 sur l'arrêt de charges TO3205

Arrêt de charges
TO3205

Equerre transversale
TO3208

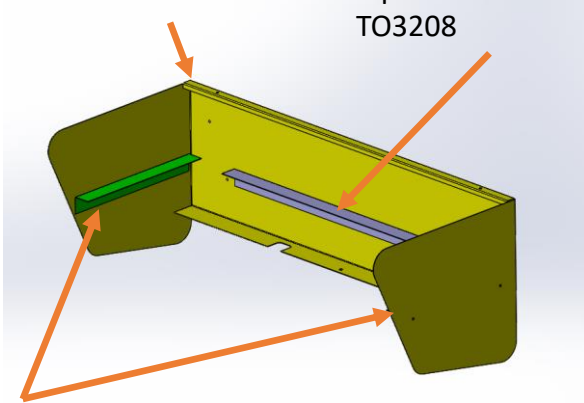

Equerre latérale
TO3209

Ceci a l'aide de 7 Vis poêliers M6
et 7 écrous tansilock M6



REF PLOVP616 N
Qté : 7



REF PLOCL6
Qté : 7

6) Mise en place du support central arrière TO3207

Fixer le support central a l'aide des vis existant

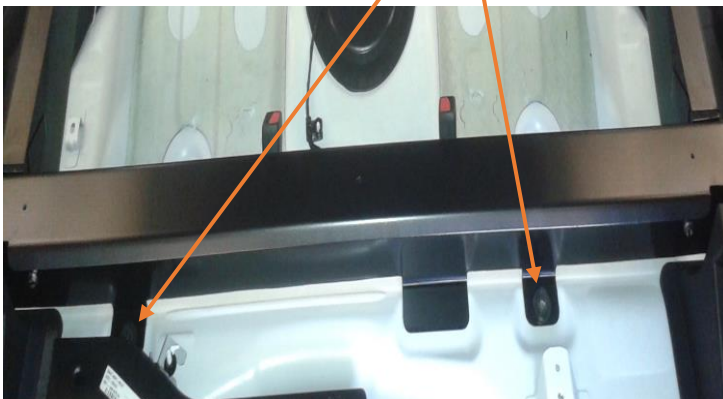

Support central arrière
Réf TO3207



KIT SOCIETE ARRET DE CHARGES

7) Mise en place des support arrêt de charge TO3206

Fixer les supports arrêt de charge a l'aide des vis existant et sur la traverse centrale arrière TO3207 avec les 4 vis hexagonale M6x16 + 4 écrous tensi-lock M6 et 4 rondelles Ø 6



Support arrêt de
charges
Réf TO3206

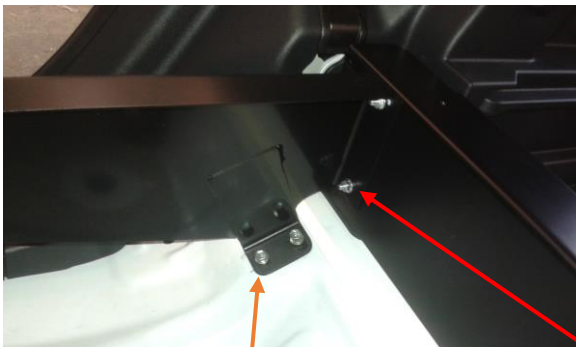

Vis d origine



REF PLOVH 616
Qté : 4



REF PLOCL6
Qté : 4



REF PLOMU6
Qté : 4



KIT SOCIETE ARRET DE CHARGES

8) Mise en place de l'arrêt de charges TO3205

Fixer les arrêt de charges sur les supports arrêt de charges TO3206 à l'aide de 2 vis poêlier M6 x 16 noir et 2 écrous tensilock M6



Pion existant a
Remettre en place

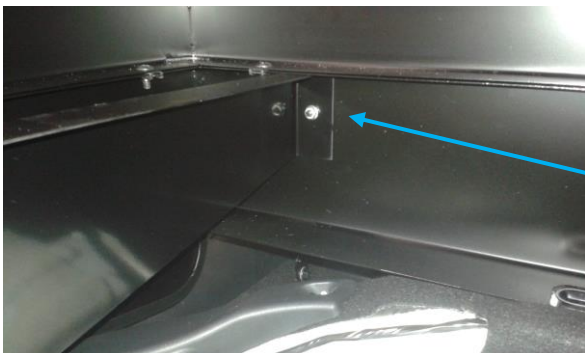
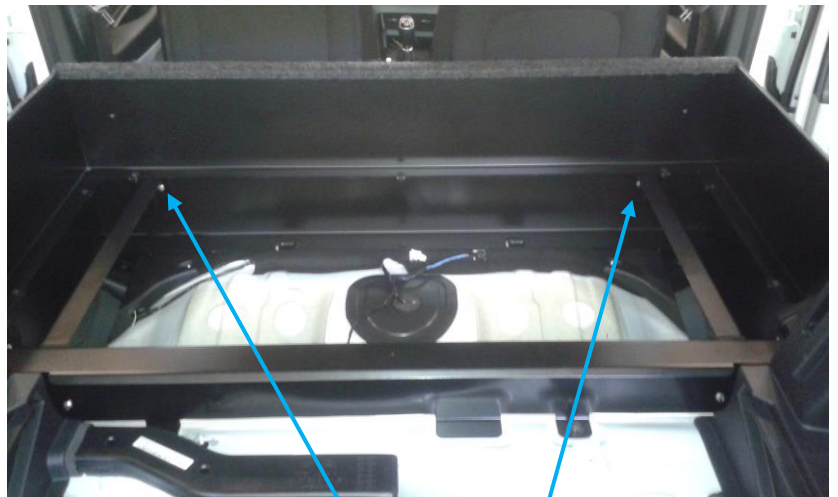

REF PLOVP616 N
Qté : 2



REF PLOCL6
Qté : 2

KIT SOCIETE ARRET DE CHARGES

9) Montage du plancher bois B3210



Vis autoforante
FOR 925
Qté : 10

10) Mise en place du bloc de réparation pneu



Bloc de réparation

11) Mise en place du plancher existant puis de la moquette M3504

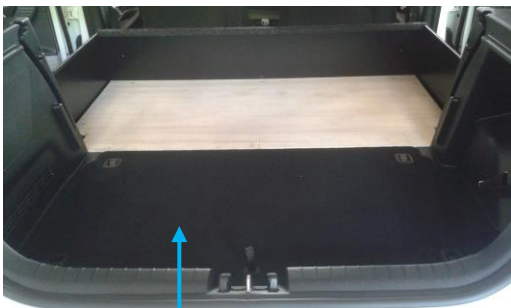

Plancher existant



Moquette M3504

KIT SOCIETE ARRET DE CHARGES

12) Mise en place de 2 anneaux d'arrimage

Fixation des 2 anneaux d'arrimage
avec 2 vis poêlier M6x16

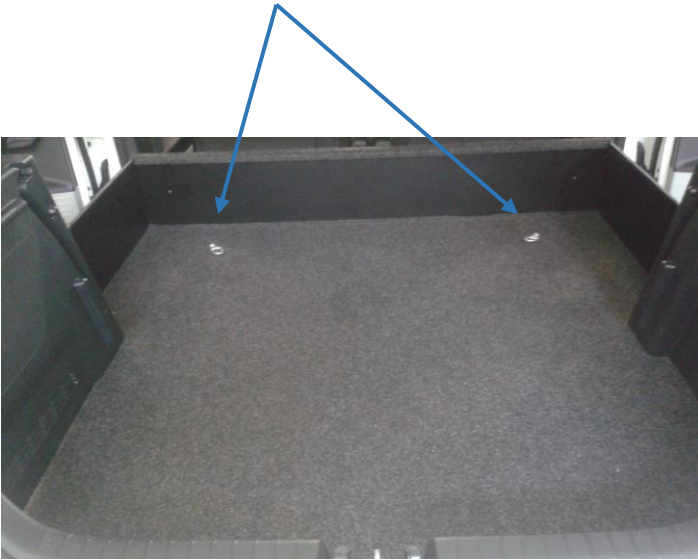

REF PLOVP 616 Z
Qté : 2



Anneaux d'arrimage
Qté : 2

13) Coller la plaque de transformation :

Depuis le 1^{er} Juillet 2015, date d'entrée en vigueur de l'arrêté du 7 Novembre 2014, il n'y a plus ni plaque de tare ni plaque de chargement à apposer sur un véhicule transformé en VASP

KIT SOCIETE ARRET DE CHARGES

**LA PLAQUE AUTOCOLLANTE EST EXPEDIEE AVEC LE KIT.
(DANS LE SACHET DE VISSERIE)**

COLLER LA PLAQUE DE TRANSFORMATION A PROXIMITE DE LA PLAQUE CONSTRUCTEUR

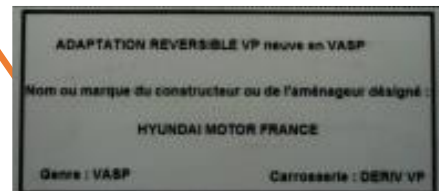

14) Nettoyer le véhicule



MARQUE DU VEHICULE :	
TYPE DU VEHICULE :	
N° de CLEF du VEHICULE :	

IFAB111
INDICE A

	OPERATION	Conforme C	Non conforme NC	OBSERVATIONS
1	RECEPTION DU VEHICULE VERIFIER N° SERIE	C	NC	
2	CONTRÔLE DU KIT	C	NC	
3	PRESENCE NOTICE MONTAGE	C	NC	
4	DEMONTAGE des EQUIPEMENTS SELON MODE OPERATEUR	C	NC	
5	PREPARATION DE L'HABITACLE Ex : vis pastilles joints	C	NC	
6	MONTAGE STRUCTURE METALLIQUE ARRET DE CHARGE	C	NC	
7	FIXATION DU PLANCHER SELON COUPLE DE SERRAGE	C	NC	
8	POSE DE LA MOQUETTE VERIFIER L'ETAT	C	NC	
9	INSTALLATION ELEMENTS FINITION Vérifier : caches, carres de moquette, anneau arrimage	C	NC	
10	POSE DE L'ETIQUETTE VASP	C	NC	
11	NETTOYAGE DU VEHICULE	C	NC	

NOM DU MONTEUR :	
DATE DE L'INTERVENTION :	
SIGNATURE DU MONTEUR :	

CACHET DU CARROSSIER / GARAGISTE :

KIT SOCIETE ARRET DE CHARGES

ATTENTION : Les cotes de chargement sont données
Sans les banquettes arrières

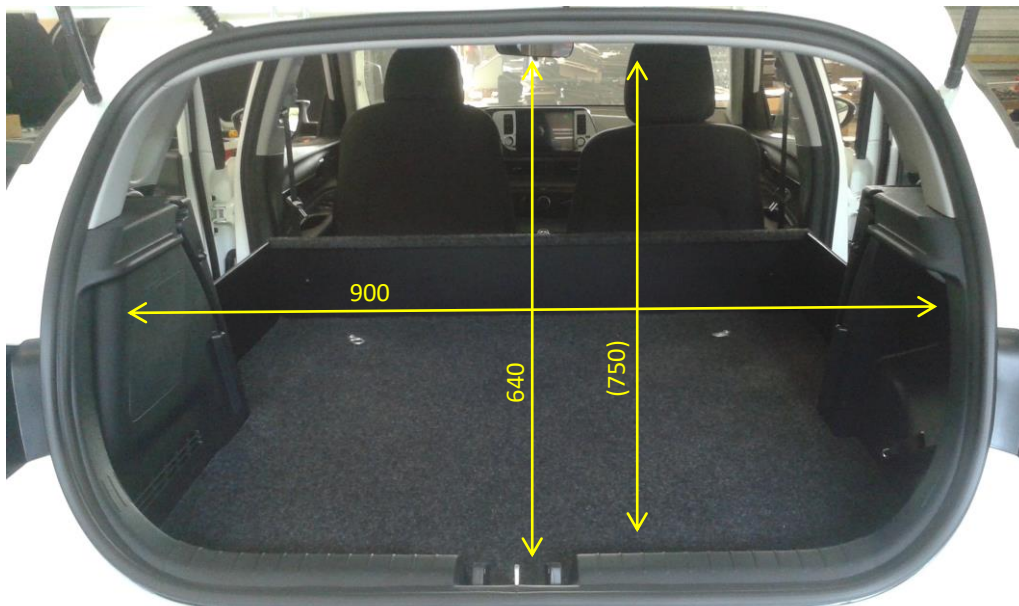
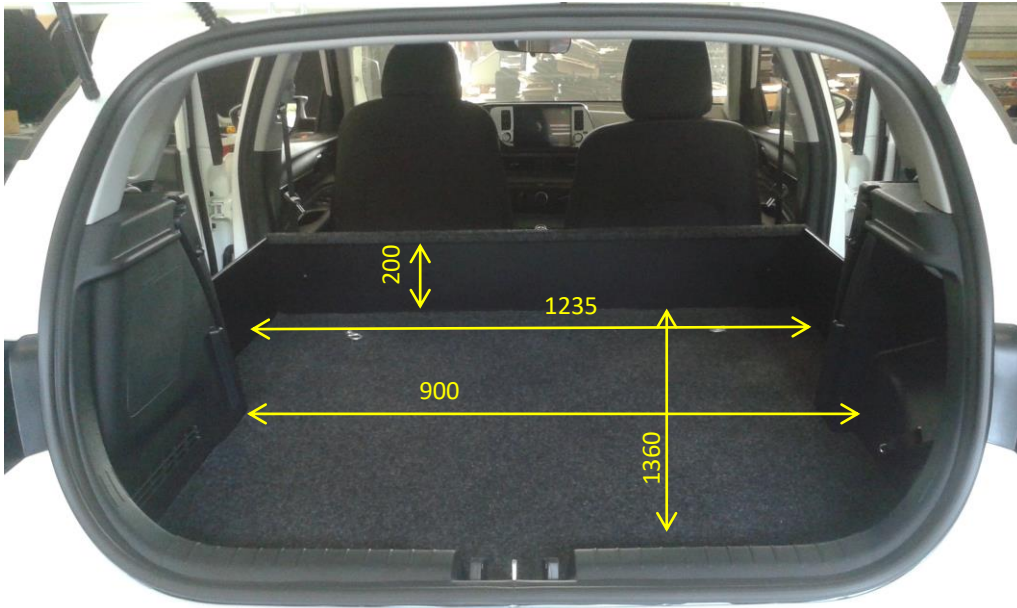

(750) hauteur intérieure plancher / plafond

Masse ensemble banquette : 28 Kg

Masse ensemble Kit société : 27 Kg