

M.A.J Le : 26/01/2026
Indice de modif : Création
Nom dessinateur : JR



SUZUKI e-VITARA 2026

KIT SOCIETE











NOTICE DE MONTAGE



COMPOSITION DU COLIS

REF	DESIGNATION	QTE
TO4944	ARRET DE CHARGES	1
TO4945	EQUERRE TRANSVERSALE	3
TO4946	EQUERRE LATERALE	2
TO4947	TRAVERSE AVANT	1
TO4948	TRAVERSE ARRIERE	1
TO4949	SUPPORT TRAVERSE ARRIERE	2
TO4950	CONSOLE TRAVERSE CENTRALE	2
B4951	PLANCHER BOIS	1
M4952	MOQUETTE	1
V4955	SACHET DE VISSERIES	1

Composition du sachet de visserie

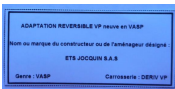
REF ARTICLE	DESIGNATION	QTE	PHOTO
PLOVP616 Z	VIS POELIER 6x16 Z	2	
PLOVP616 N	VIS POELIER 6x16 N	14	
PLOVH616	VIS HEXAGONALE 6x16	12	
PLOCL6	ECROU TENSILOCK M6	26	
PLOMU6	RONDELLE Std Ø6	12	
PLO910	RONDELLE EPAISSE Ø10 X 4	2	
FOR925	Vis Autoforante 3,9 x 25	12	
ANNEAU ARRIMAGE	ACIER GALVA	2	
FOR200	RILSAN	4	
SACHET	SACHET PLASTIQUE	2	
	Plaque autocollante Charge Maxi	1	
	Plaque autocollante de Transformation VASP	1	

KIT SOCIETE ARRET DE CHARGES

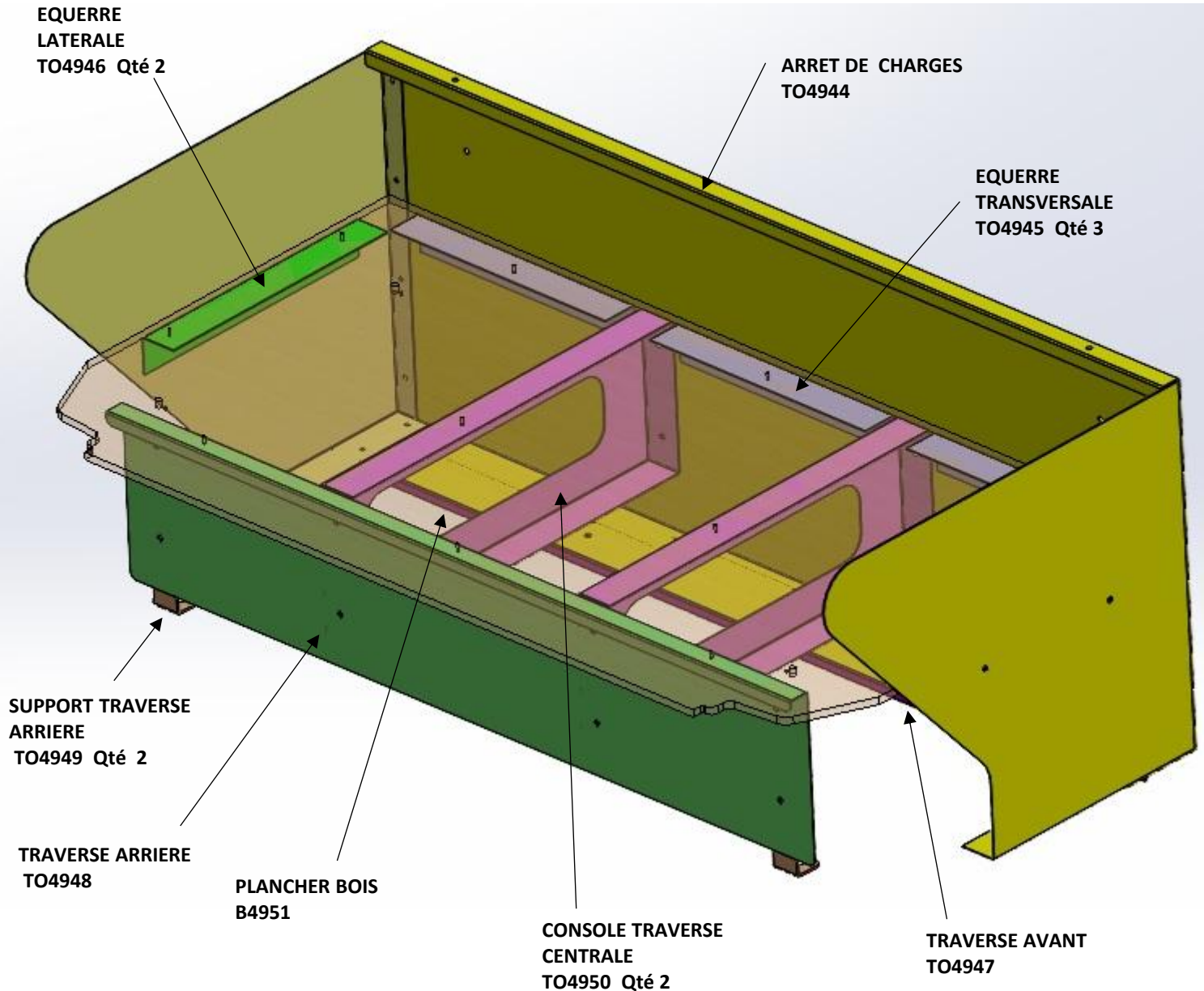

KIT SOCIETE ARRET DE CHARGES

- 1) Réceptionner le véhicule et vérifier le N° de série.
Placer le véhicule sur une aire de travail propre et stable
- 2) Contrôler le kit
- 3) Lire la notice de montage

ATTENTION :

LA BATTERIE DU VEHICULE DOIT IMPERATIVEMENT ETRE DEBRANCHEE
PENDANT LA DUREE DE L'INTERVENTION

- 4) Démonter les équipements dans l'ordre suivant :

- a) Déposer la plage arrière, le plancher du coffre, puis le coffre à outils et la moquette du coffre.

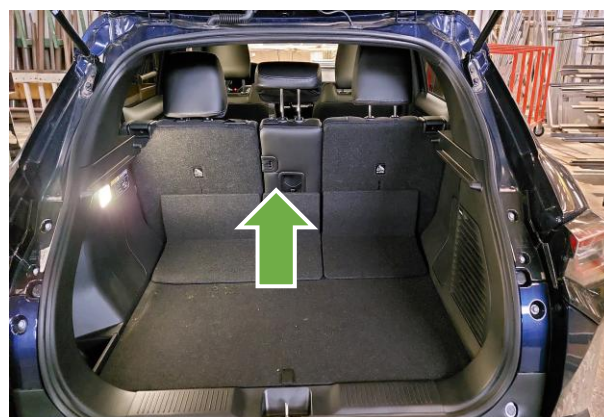

KIT SOCIETE ARRET DE CHARGES

b) Démontage de l'ensemble assise/dossier.

Dans un premier temps, venir retirer les caches vis sur le devant de l'assise



Puis venir dévisser les 4 vis



Puis avant de retirer l'ensemble, débrancher les 2 connexions se trouvant sous l'assise



Dans le deuxième temps, venir dévisser les 5 vis a l'arrière des assises.



KIT SOCIETE ARRET DE CHARGES

c) Dépose des ensembles assise/dossier.



d) Démontage du seuil du coffre arrière.



Dévisser les deux vis, puis ôter le seuil du coffre arrière.



KIT SOCIETE ARRET DE CHARGES

e) Démontage des seuils des portes arrière.

D'éclipser les seuils de porte arrière et enlever sur la partie utile le joint de la portière



f) Démontage des garnitures droite et gauche.

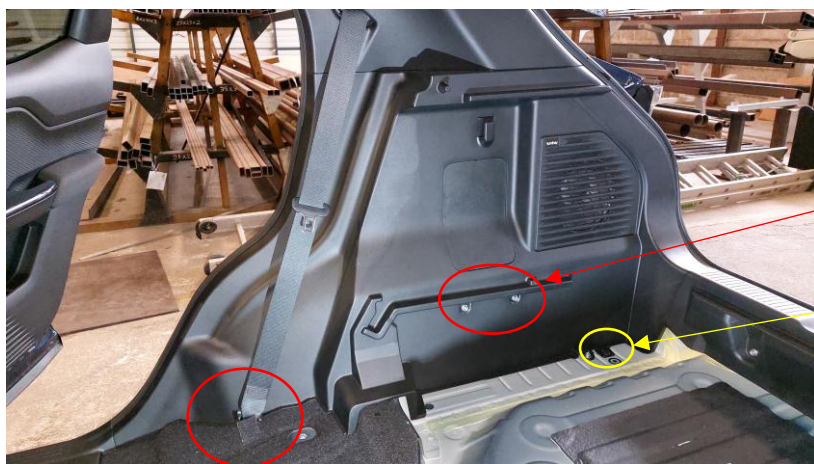

Venir dévisser les 2 vis

et retirer le clip

Puis déclipse la garniture

Dévisser l'ancrage de la ceinture



Attention à la connexion de la lumière sur la garniture gauche



KIT SOCIETE ARRET DE CHARGES

g) Démontage des garnitures supérieures droite et gauche.

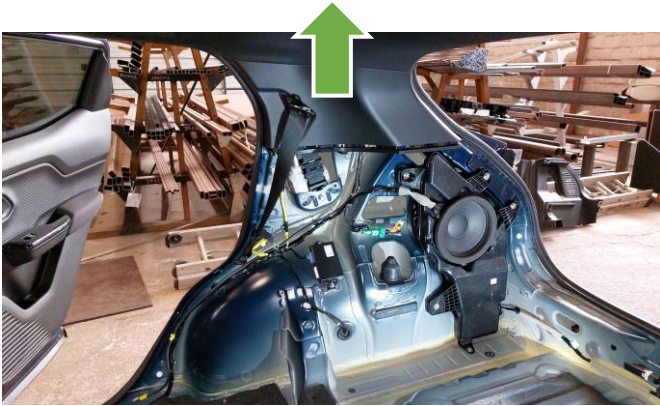

h) Conditionnement des ceintures de sécurité

ATTENTION :

DANS TOUS LES CAS, POUR LE CONDITIONNEMENT DES CEINTURES IL EST IMPERATIF DE LAISSER 50 cm DE GARDE POUR EVITER LE BLOCAGE DEFINITIF DU SYSTEME D'ENROULEUR.

Plier la ceinture, l'envelopper avec un sachet plastique et un rilsan

Coté droite



SACHET PLASTIQUE
QTE : 2

RILSAN Qte : 4



Coté gauche

Puis mettre
l'ensemble dans
l'ossature du
véhicule

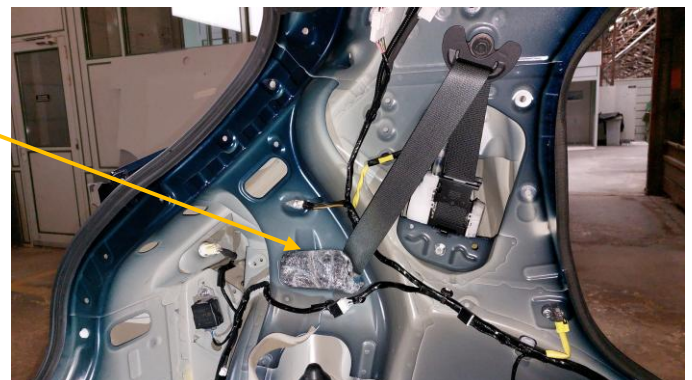

KIT SOCIETE ARRET DE CHARGES

- i) Remontage des garnitures droite et gauche, des seuils de portes arrière et du seuil du coffre et remise en place des joints.

Coté droit



Coté gauche



KIT SOCIETE ARRET DE CHARGES

**L'HABITACLE DOIT ETRE DANS CETTE CONFIGURATION POUR
MONTER L'ARRET DE CHARGES**



**ATTENTION TOUJOURS RESPECTER LE COUPLE DE
SERRAGE PRECONISE PAR LE CONSTRUCTEUR**

KIT SOCIETE ARRET DE CHARGES

5) Mise en place des équerres latérale TO4946 et transversale TO4945 sur l'arrêt de charges TO4944

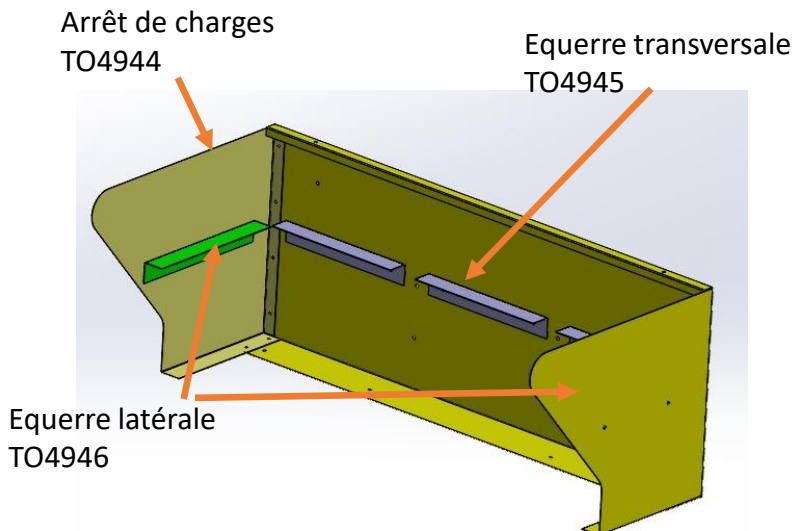

Ceci à l'aide de 10 Vis poêliers M6 et 10 écrous tansilock M6



REF PLOVP616 N
Qté : 10



REF PLOCL6
Qté : 10

6) Mise en place de la traverse avant TO4947

Positionner la traverse avant TO4947 et la fixée à l'aide de 4 vis existantes



Vis Existante



KIT SOCIETE ARRET DE CHARGES

7) Mise en place des supports traverse arrière TO4949

Ceci à l'aide de 2 vis existantes et 2 rondelles épaisse PLO910 mis en dessous des supports

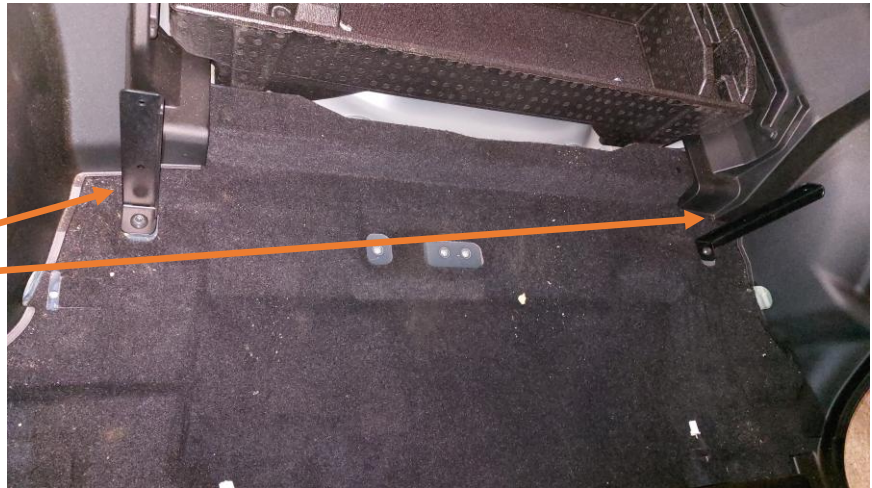

Vis existante
Qté : 2

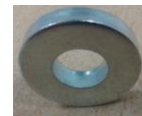

REF PLO910
Qté : 2

8) Mise en place de la traverse arrière TO4948 sur les supports traverse arrière TO4949

Ceci à l'aide de 4 vis hexagonale M6x16 PLOVH616 + 4 rondelles Std \varnothing 6 PLOMU6 et 4 écrous tensilock M6 PLOCL6

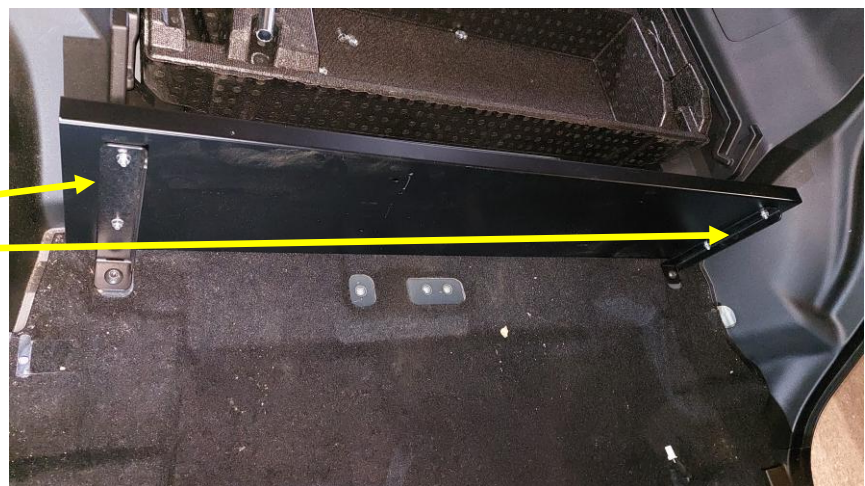

REF PLOVH616
Qté : 4



REF PLOMU6
Qté : 4



REF PLOCL6
Qté : 4

KIT SOCIETE ARRET DE CHARGES

9) Mise en place de l'arrêt de charges TO4944



Venir fixer l'arrêt de charge TO4944 sur la traverse avant TO4947 à l'aide de 4 vis hexagonale M6x16 PLOVH616 + 4 rondelles Std Ø 6 PLOMU6 et 4 écrous tensilock M6 PLOCL6



REF PLOVH616
Qté : 4



REF PLOMU6
Qté : 4



REF PLOCL6
Qté : 4

10) Mise en place des consoles traverse centrale TO4950

Venir fixer les consoles sur l'arrêt de charge, par 4 vis poêlier M6x16N PLOVP616N et 4 écrous tensilock M6 PLOCL6

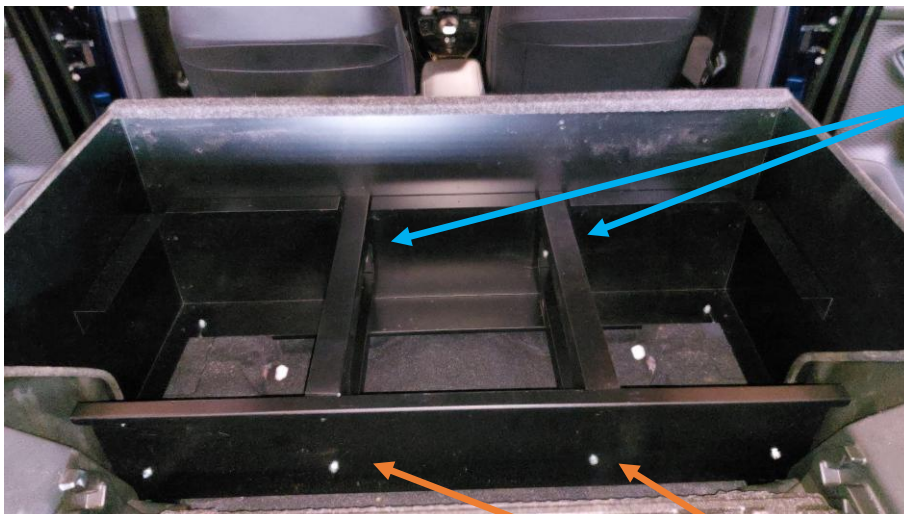

REF PLOVP616 N
Qté : 4



REF PLOCL6
Qté : 8



REF PLOMU6
Qté : 4



REF PLOVH616
Qté : 4

Et sur la traverse arrière, par 4 vis hexagonale M6x16 PLOVH616 + 4 rondelles Std Ø 6 PLOMU6 et 4 écrous tensilock M6 PLOCL6

KIT SOCIETE ARRET DE CHARGES

11) Mise en place du plancher B4951

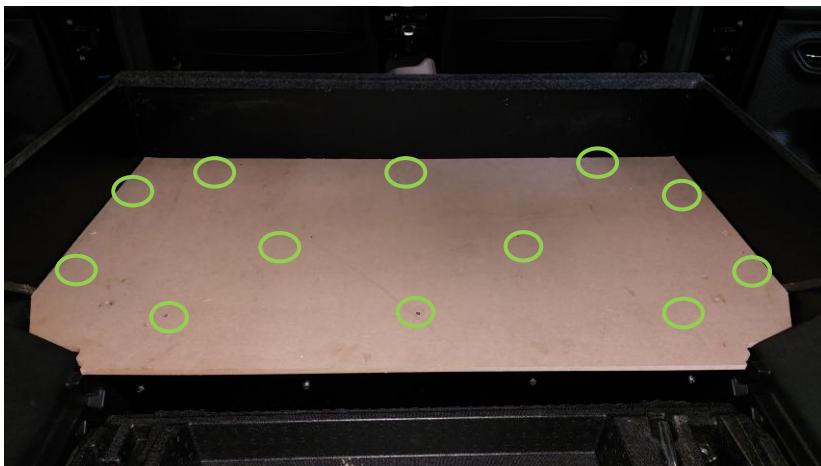

Fixer le plancher à l'aide de
12 vis autoforante 3.9 x 25



REF FOR 925

Qté : 12

12) Mise en place du coffre à outils



13) Mise en place du plancher existant



14) Mise en place de la moquette M4952



KIT SOCIETE ARRET DE CHARGES

15) Mise en place de 2 anneaux d'arrimage et de la plaque indiquant la charge MAXI sur le plancher du kit société

Fixation des 2 anneaux d'arrimage
Avec 2 vis poêlier M6x16



Force de traction
Maxi sur anneau
75 Kg



Anneaux d'arrimage
Qté : 2



PLOVP 616Z
Qté : 2



16) Coller la plaque de transformation :

Depuis le 1^{er} Juillet 2015, date d'entrée en vigueur de l'arrêté du 7 Novembre 2014, il n'y a plus ni plaque de tare ni plaque de chargement à apposer sur un véhicule transformé en VASP

**LA PLAQUE AUTOCOLLANTE EST EXPEDIEE AVEC LE KIT.
(DANS LE SACHET DE VISSERIE)**

COLLER LA PLAQUE DE TRANSFORMATION A PROXIMITE DE LA PLAQUE CONSTRUCTEUR

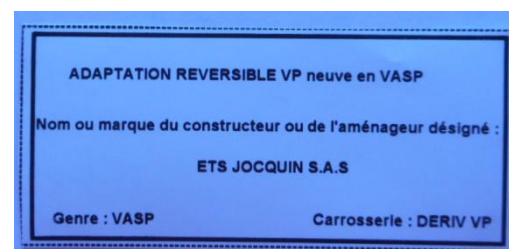
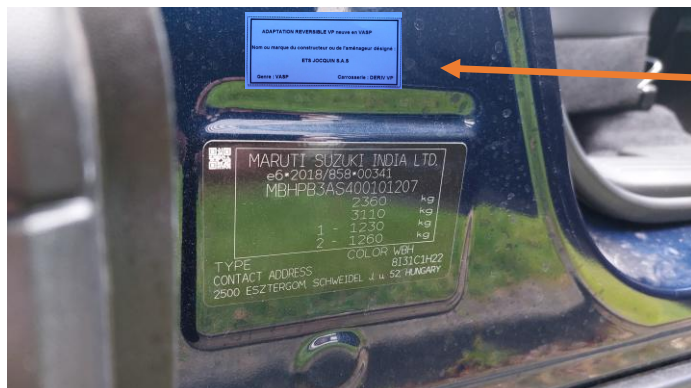

17) Nettoyer le véhicule

	<p>Fiche autocontrôle Montage kit VU</p>	<p>I-FAB-111 Indice D</p>
---	--	-------------------------------

COMMANDE BC _____

	Opérateur	Conforme C	Non conforme NC	Observation
1	Réception du véhicule vérifier N° série	C	NC	
2	Contrôle du kit	C	NC	
3	Démontage des équipements selon le mode opérateur	C	NC	
4	Préparation de l'habitacle Ex : vis pastilles joints	C	NC	
5	Montage structure métallique arrêt de charge	C	NC	
6	Fixation du plancher selon couple de serrage	C	NC	
7	Pose de la moquette, vérifier l'état	C	NC	
8	Installation éléments finition Vérifier : caches, carres de moquette, anneau arrimage	C	NC	
9	Pose de l'étiquette VASP	C	NC	
10	Nettoyage du véhicule	C	NC	

Nom du monteur :	
Date de l'intervention :	
Signature du monteur :	

Cachet du carrossier / garagiste :

KIT SOCIETE ARRET DE CHARGES

**ATTENTION : Les cotes de chargement sont données
Sans les banquettes arrière**



(750) hauteur intérieure plancher / plafond

Masse ensemble banquette : 56 Kg

Masse ensemble Kit société : 28 Kg