

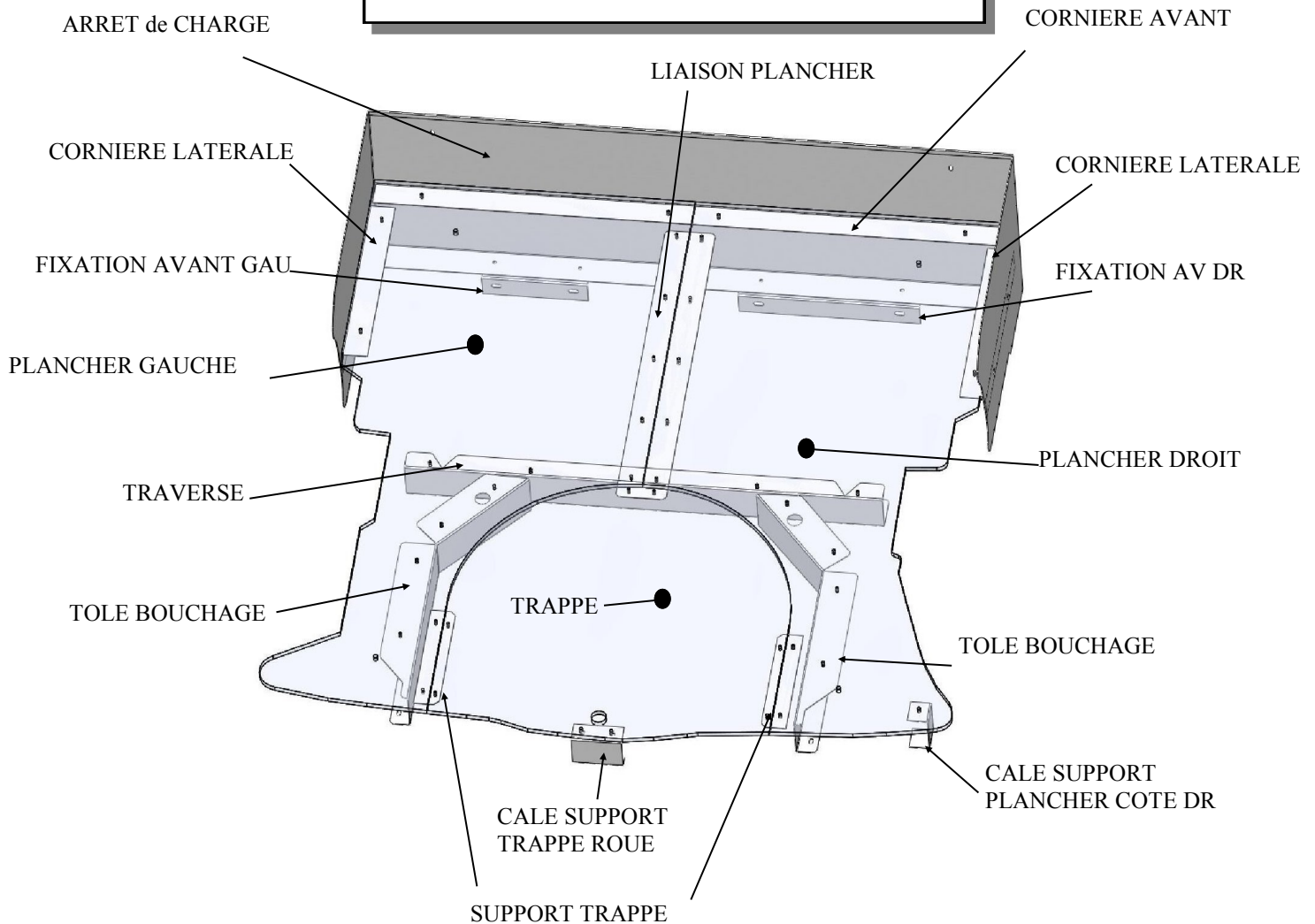

**HYUNDAI I30 5 PORTES  
SOCIETE  
MODELE 2012 REF : 12-HI30-S B**

**NOTICE de MONTAGE  
REF : 12-HI30-S-1000 M1 A**



RAJ 19/12/2012

LE 01 MARS 2012

RAJ 23/06/2015 Indice A

RAJ 27/09/2016 Indice B

**HYUNDAI I30 5 PORTES  
KIT SOCIETE  
ANNEE 2012 REF:12-HI30-S B**

REF	DESIGNATION	NB
12-HI30-S-1000	NOTICE DE MONTAGE	1
12-HI30-S-900	PLANCHER GAUCHE	1
12-HI30-S-901	PLANCHER DROIT	1
12-HI30-S-902	PLANCHER TRAPPE	1
12-HI30-S-904	MOQUETTE DE FOND	1
12-HI30-S-100	FIXATION AV GAU	1
12-HI30-S-101	FIXATION AV DROIT	1
12-HI30-S-102	ARRET de CHARGE	1
12-HI30-S-103	CORNIERE AV	1
12-HI30-S-104	CORNIERES LATERALES	2
12-HI30-S-105	LIAISON PLANCHER	1
12-HI30-S-106	SUPPORT TRAPPE	2
12-HI30-S-107	TOLE BOUCHAGE	2(1d+1g)
12-HI30-S-108	TRAVERSE	1
12-HI30-S-109	CALE SUPPORT PLANCHER COTE DR	1
12-HI30-S-110	CALE SUPPORT TRAPPE ROUE	1
12-HI30-S-1001	KIT FIXATION	1

**COMPRENANT :**

40 RIVETS Ø4.8 lg 20 REF : DEC7320 (fixation plancher)

11 VIS POELIER TETE NOIRE M6 x16 REF: PLO616 N(fix corniere + dessous)

11 RONDELLES Ø6 REF : PLOMU 6

11 ECROUS NYLSTOP M6 REF : PLOEC D6

7 VIS TORX 6x20 REF : BER 863

3 VIS POELIER M5 x 16 REF : PLOVP5-16(fix support cale ar)

3 RONDELLES Ø5 REF : PLOMU 5

3 ECROUS NYLSTOP M5 REF : PLOEC D5

4 VIS POELIERS M6 x 16 REF : PLOVP 6x16 (Pontet)

4 PONTETS RABATTABLES REF : POM 825

2 BOUCHONS NOIRS REF : NIORET 1234

2 SACHETS 200 x 15 (pour ceinture)

4 RILSANS

1 JOINT NOIR MOUSSE 15 x 3 lg 100(cale trappe)



1 PLAQUE TRANSFORMATEUR VASP AUTOCOLLANTE

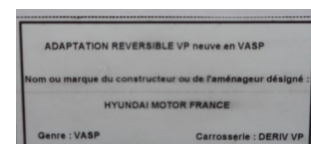

Montage du Kit société livré **sans** couvre-bagage retirer les supports siège (Voir Photo ci-dessus).



Montage du Kit société livré **avec** couvre-bagage ne pas enlever les supports siège .

## NOTICE DE MONTAGE REF : 12-HI30-S-1000 B

---

### A ) PREPARATION

- Réceptionner le véhicule
- Placer le véhicule sur une aire de travail propre et stable
- Déballer le kit et lire la notice

### B ) DEMONTAGE

- Enlever les assises de sièges et leurs supports
- Démontez les dossiers de sièges et leurs supports

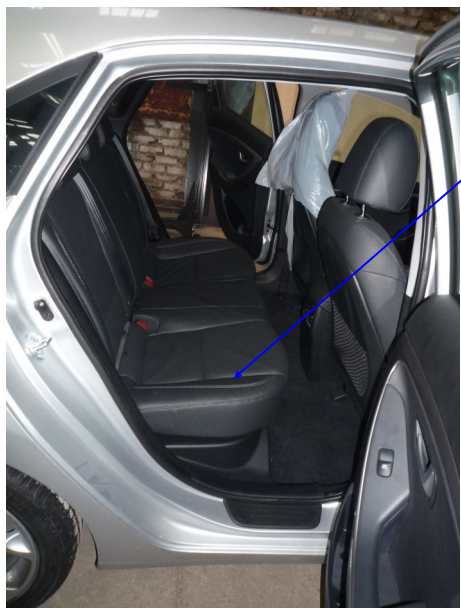

**ATTENTION : POUR LES CEINTURES ARRIERES  
IL EST IMPERATIF DE LAISSER 1M de SORTIE AU NI-  
VEAU DE LA BOUCLE SINON BLOQUAGE POSSIBLE  
DEFINITIF DE LA CEINTURE.**



- Dégarnir et conditionner les ceintures AR avec les colliers RILSAN.



**- VISSER LA TOTALITE DES VIS D'ORIGINE SUR LE PLANCHER  
du VEHICULE SAUF 4 VIS « FIXATION DEVANT SIEGE ARRIERE ».**



2 BOUCHONS A POSITIONNER

NE PAS REMETTRE LE S 4  
BOULONS

ENSACHER les 2 CEINTURES  
+ RILSAN

## PREMONTAGE

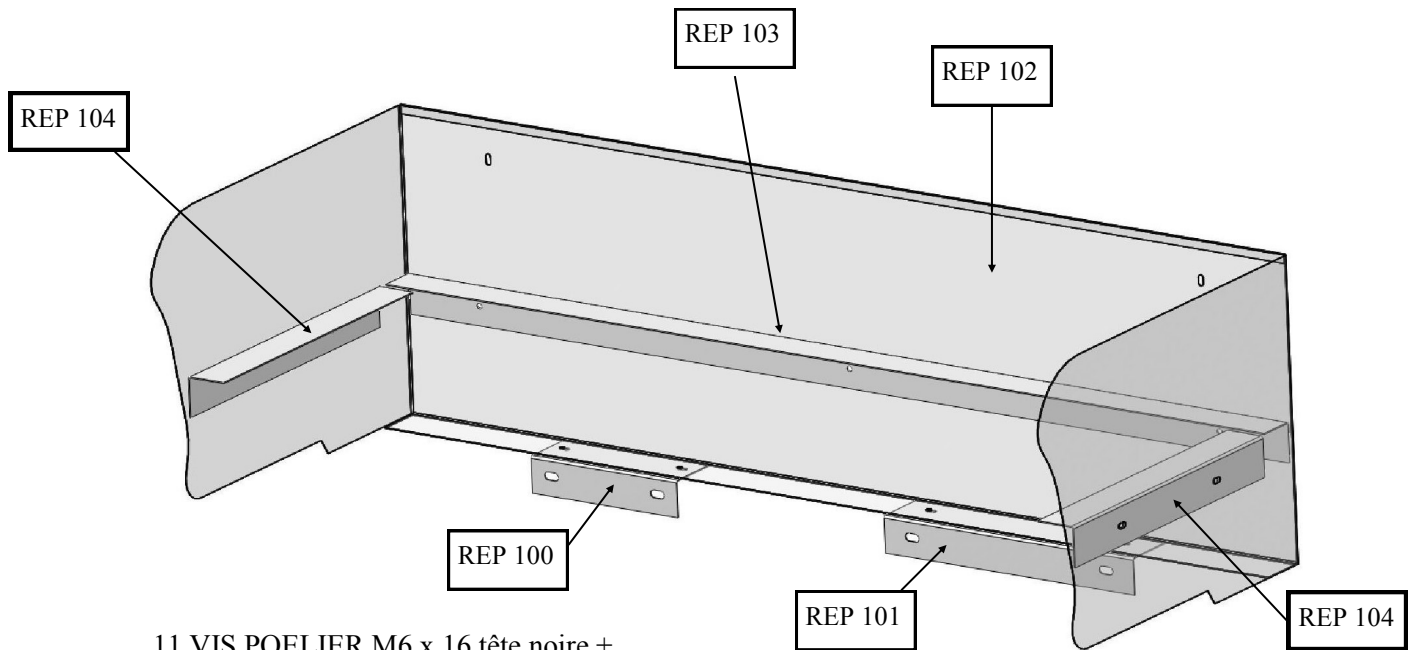

11 VIS POELIER M6 x 16 tête noire +  
rondelles + écrous nylstop

- PREMONTER LES ELEMENTS EN SUIVANT LES INDICATIONS CI-DESSUS

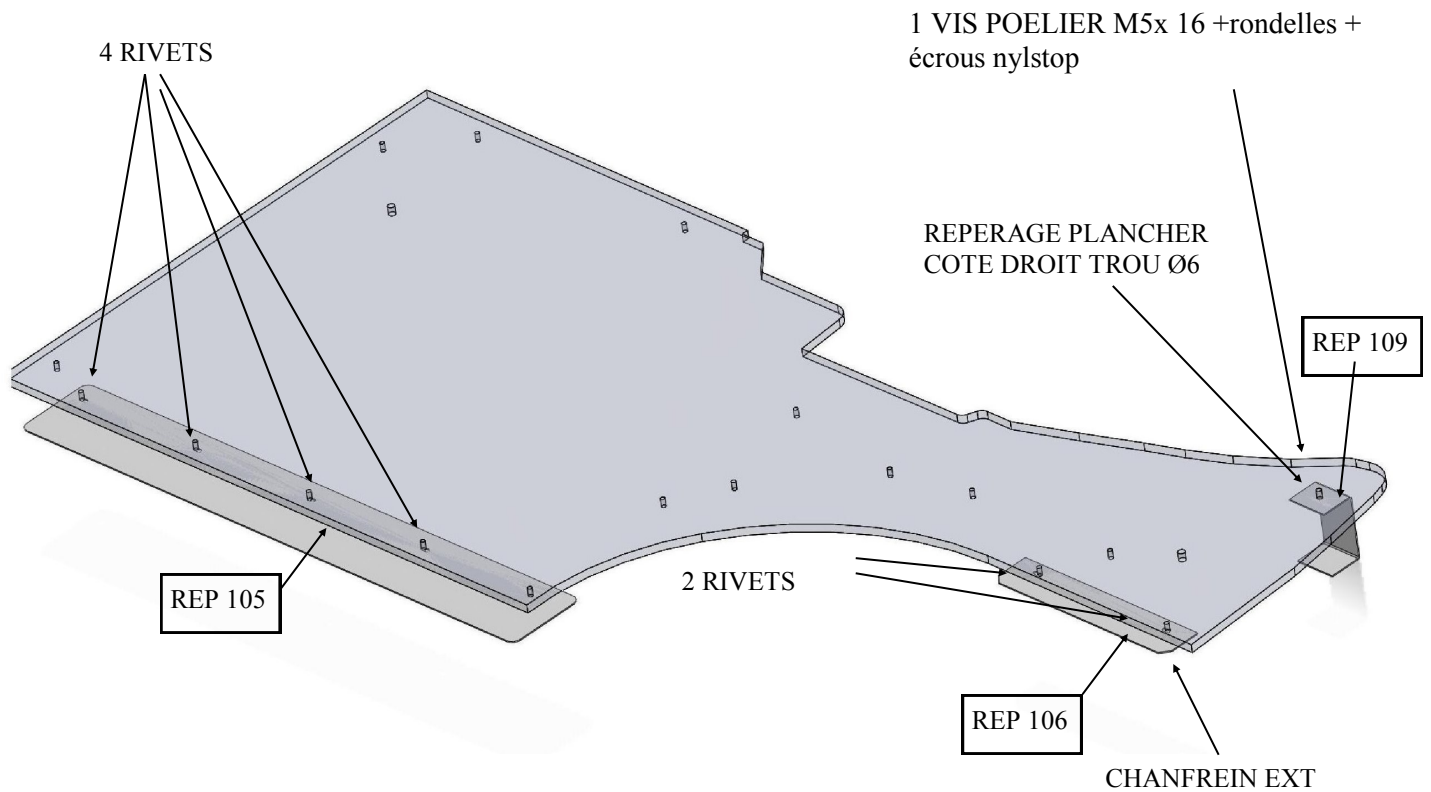

- PREMONTER LES ELEMENTS EN SUIVANT LES INDICATIONS CI-DESSUS

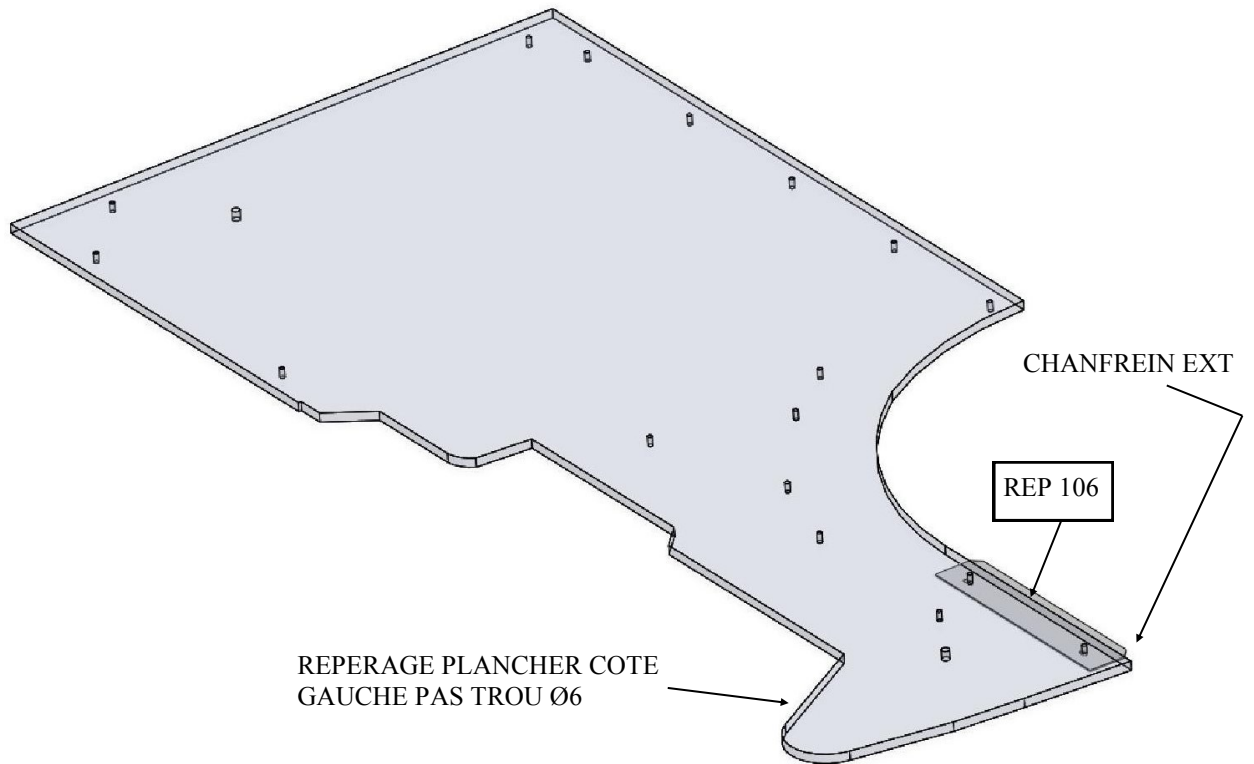

- PREMONTER LES ELEMENTS EN SUIVANT LES INDICATIONS CI-DESSUS

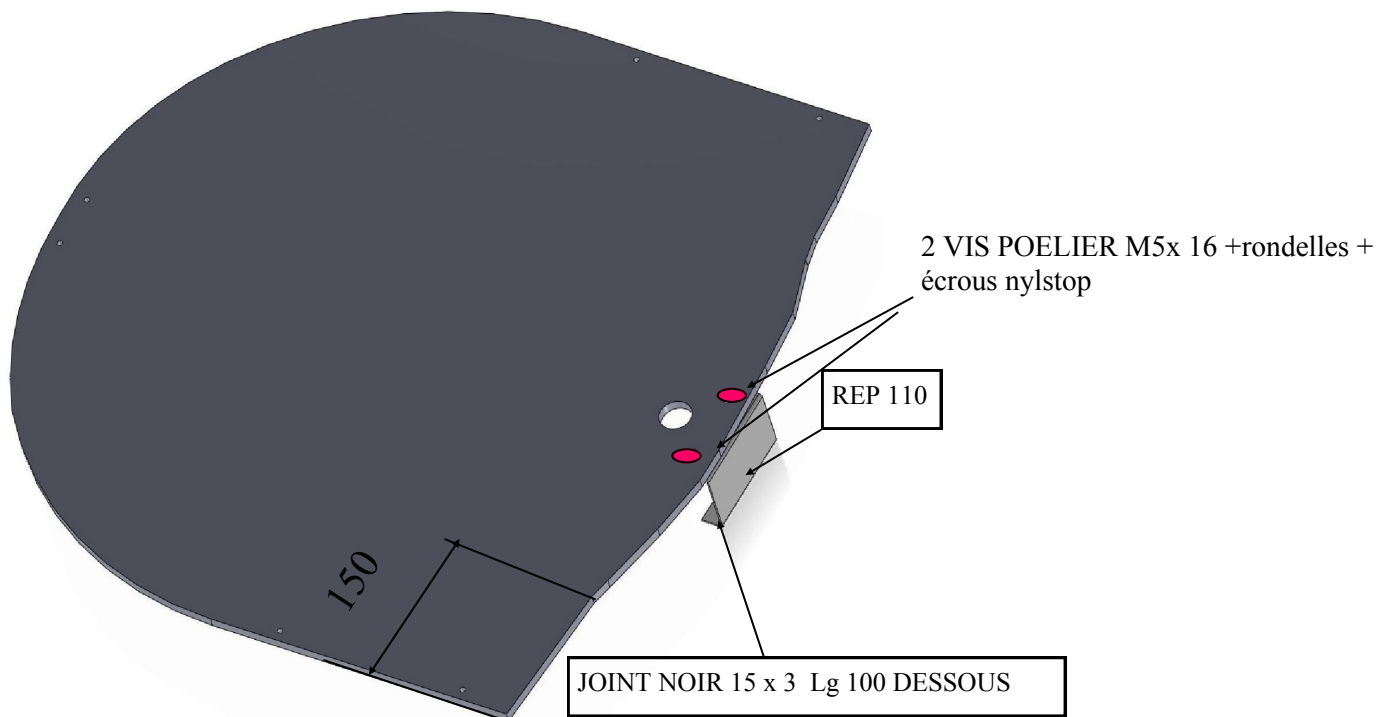

- PREMONTER LES ELEMENTS EN SUIVANT LES INDICATIONS CI-DESSUS



FIXER L'ARRET de  
CHARGE AVEC 4 VIS D'ORIGINE + RON-

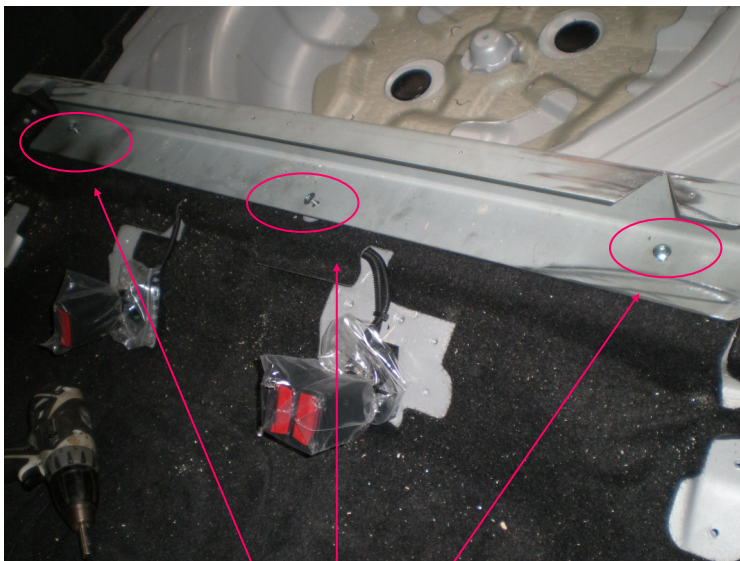
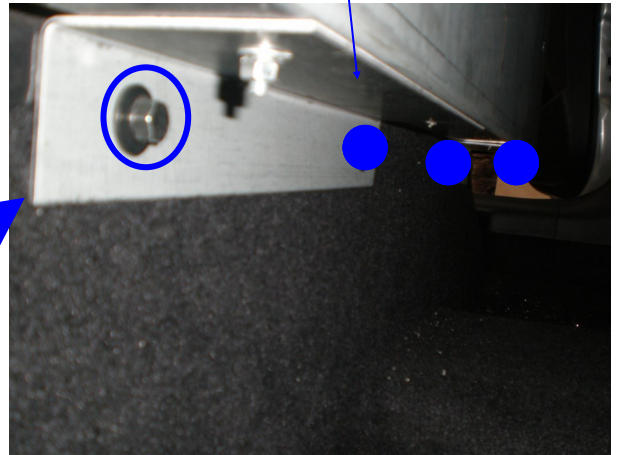

FIXER LA TRAVERSE AVEC 3 VIS TORX Ø6 x 20

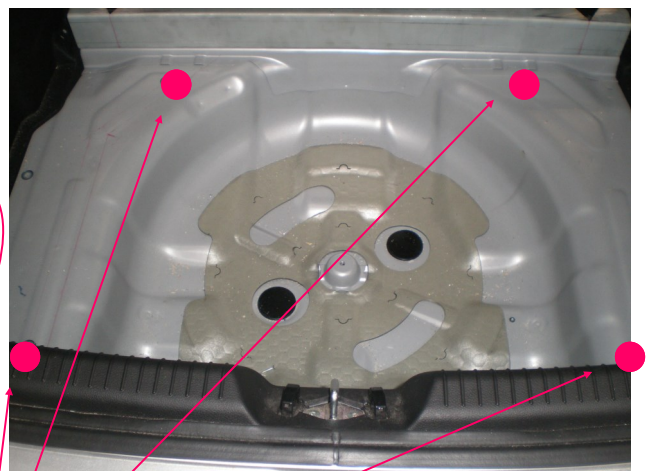

FIXER 2 TOLES BOUCHAGE AVEC 2 x 2 VIS Ø6 x 20 TORX



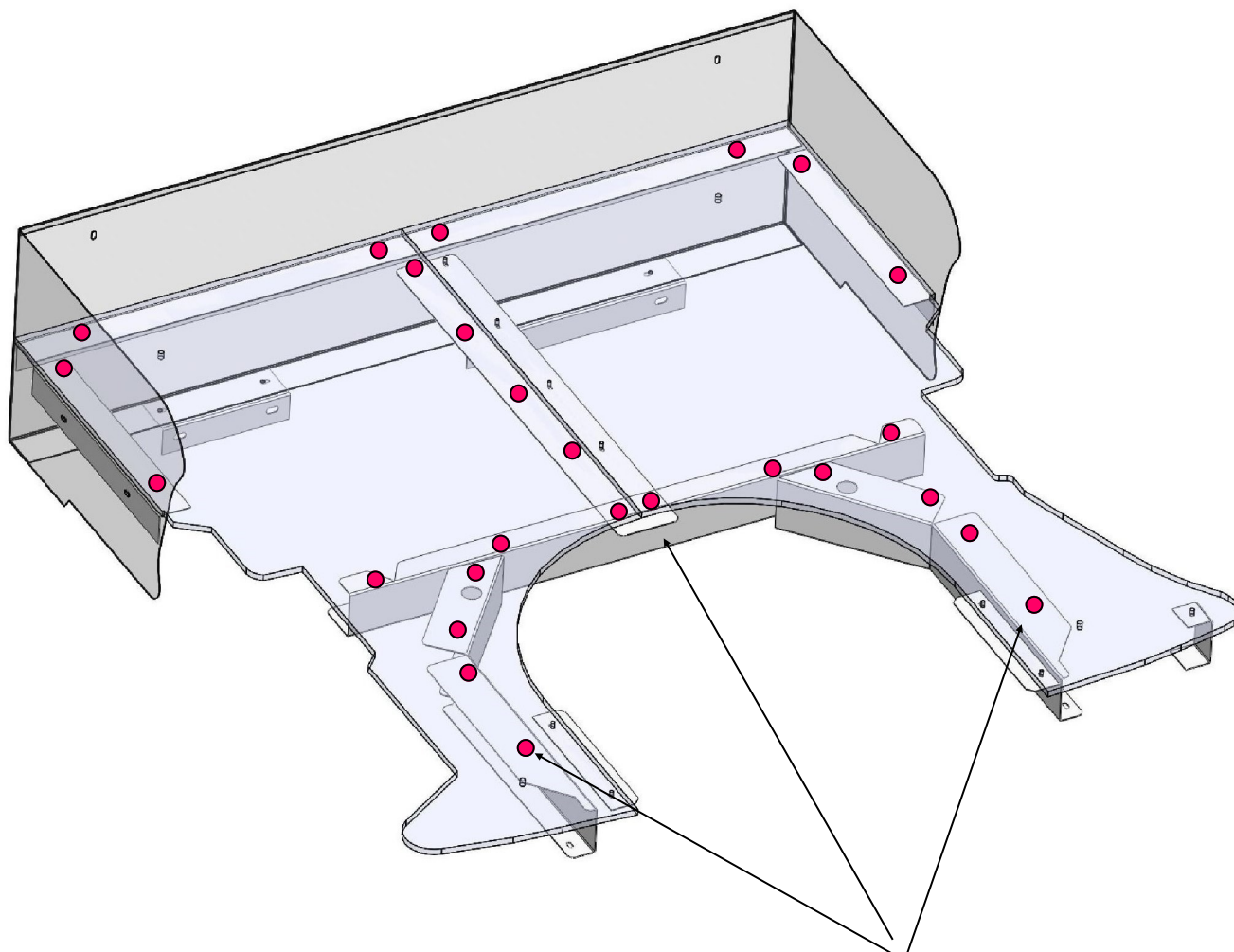

CONTREPERCER LES TOLES POUR FIXER LE PLANCHER AVEC FORET Ø5  
EN SE SERVANT DU PLANCHER COMME GABARIT.  
APRES LE PERCAGE FIXER LE PLANCHER AVEC 26 RIVETS 4.8 x 20

## 2 CAS se PRESENTENT :

### 1 ER CAS : VEHICULE SANS ROUE de SECOURS MAIS AVEC KIT ANTI-CREVAISON

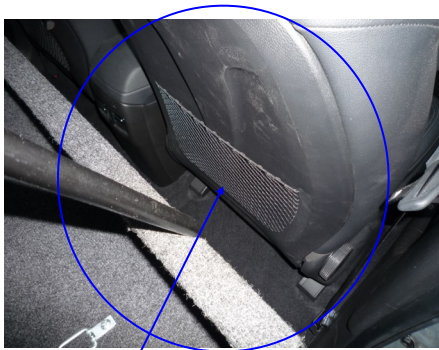

LOGER LA BOMBE ANTI-CREVAISON DANS LE FILET DU SIEGE COTE DROIT

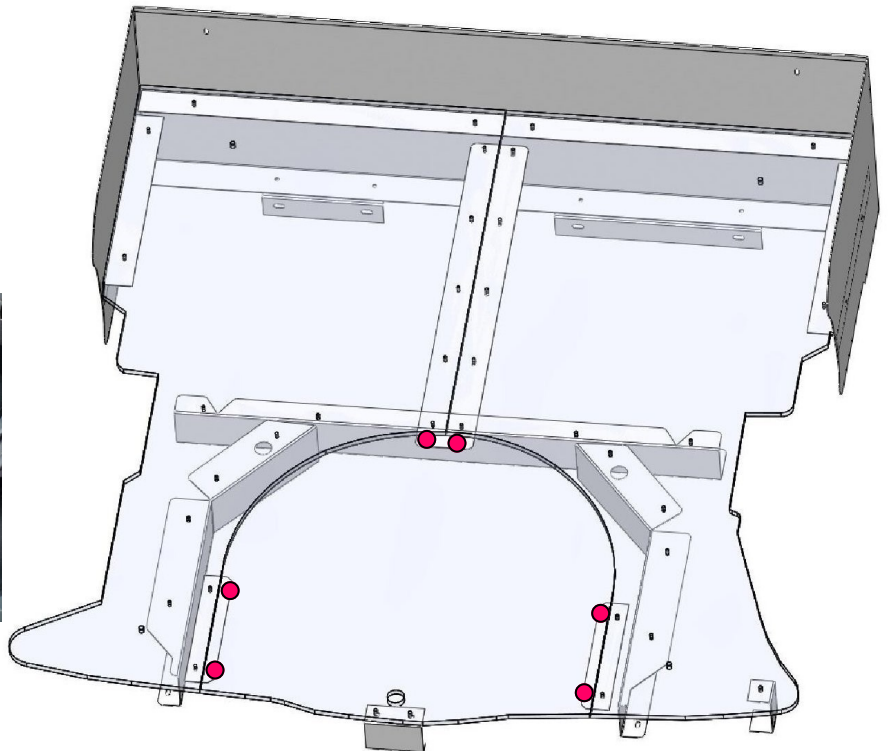

CONTRE PERCER LES TOLES EN SE SERVANT DE LA TRAPPE COMME GABARIT PUIS FIXER CELLE-CI AVEC 6 RIVETS Ø4.8x20

### 2eme CAS : VEHICULE AVEC ROUE de SECOURS



NE PAS FIXER LA TRAPPE ROUE de SECOURS POUR AVOIR ACCES A LA ROUE .

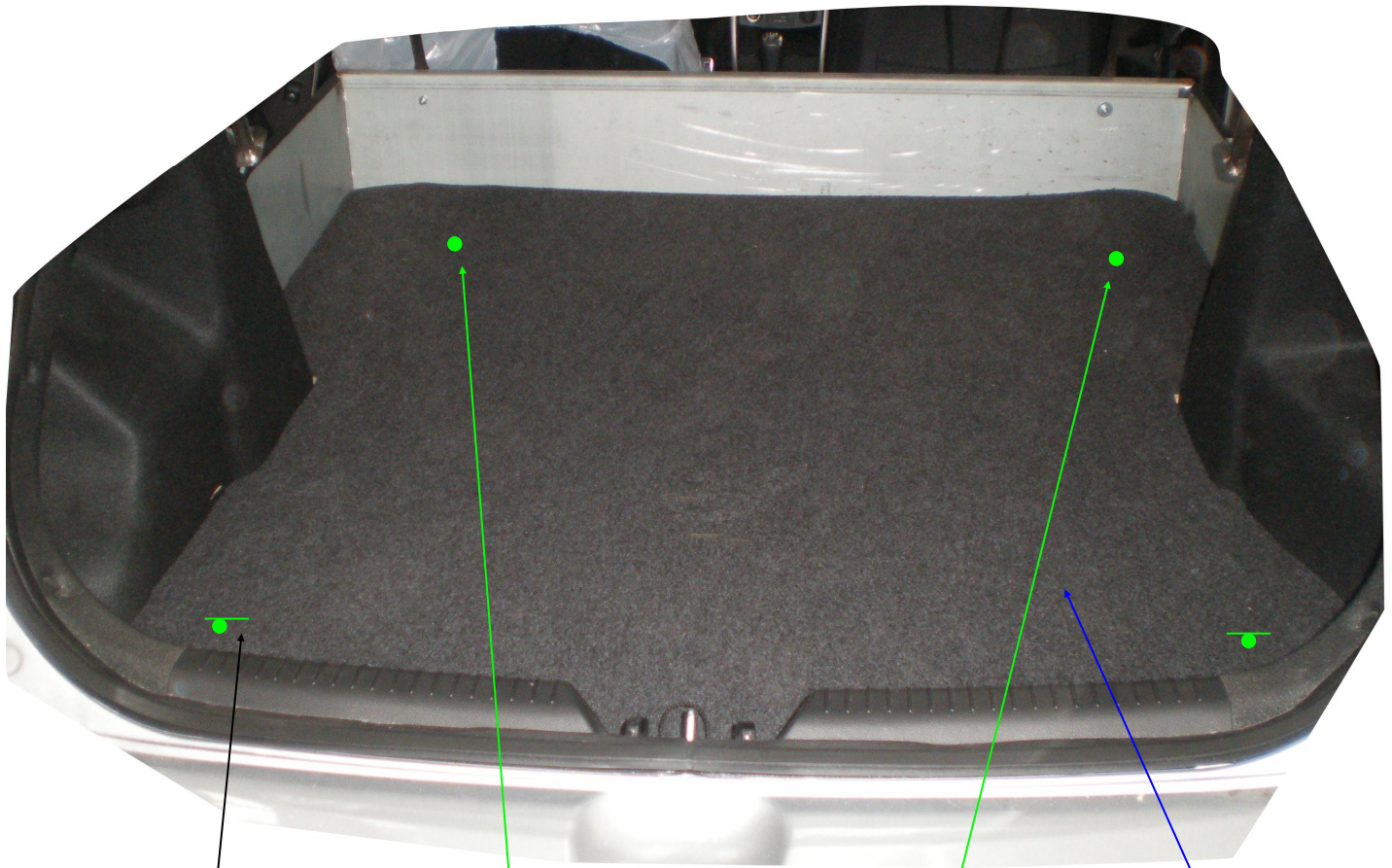

FIXER LES 4 PONTETS D'ARRIMAGE  
AVEC 4 VIS POLIERS M6 x 16

DEROULER LA  
MOQUETTE

REALISER UNE PETITE ENTAILLE DANS LA MOQUETTE  
AU NIVEAU DU PONTET POUR ACCES A LA  
ROUE de SECOURS.

Nota : Si Le véhicule n'a pas de roue de secours ne pas réaliser  
l'entaille dans la moquette.

- Nettoyer le véhicule

Depuis l'entrée en vigueur de l'arrêté du 7 Novembre 2014 , il n'y a plus ni plaque de tare ni plaque de chargement a apposer sur un véhicule transforme en VASP.



COLLER LA PLAQUE TRANSFORMATEUR  
A COTE DE LA PLAQUE CONSTRUCTEUR

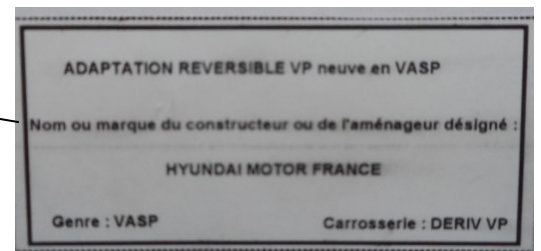

# FICHE AUTO-CONTRÔLE MONTAGE KIT V.U



<b>MARQUE DU VEHICULE :</b>	
<b>TYPE DU VEHICULE :</b>	
<b>N° de CLEF du VEHICULE :</b>	

	<b>OPERATION</b>	<b>Conforme C</b>	<b>Non conforme NC</b>	<b>OBSERVATIONS</b>
1	RECEPTION DU VEHICULE VERIFIER N° SERIE	C	NC	
2	CONTRÔLE DU KIT	C	NC	
3	PRESENCE NOTICE MONTAGE	C	NC	
4	DEMONTAGE des EQUIPEMENTS SELON MODE OPERATEUR	C	NC	
5	PREPARATION DE L'HABITACLE Ex : vis pastilles joints	C	NC	
6	MONTAGE STRUCTURE METALLIQUE ARRET DE CHARGE	C	NC	
7	FIXATION DU PLANCHER SELON COUPLE DE SERRAGE	C	NC	
8	POSE DE LA MOQUETTE VERIFIER L'ETAT	C	NC	
9	INSTALLATION ELEMENTS FINITION Vérifier : caches, carres de moquette, anneau arrimage	C	NC	
10	POSE DE L'ETIQUETTE VASP	C	NC	
11	NETTOYAGE DU VEHICULE	C	NC	

<b>NOM DU MONTEUR :</b>	
<b>DATE DE L'INTERVENTION :</b>	
<b>SIGNATURE DU MONTEUR :</b>	

<b>CACHET DU CARROSSIER / GARAGISTE :</b>