

M.A.J le 23/06/2015  
 Indice de modif A  
 Th Prestaut.

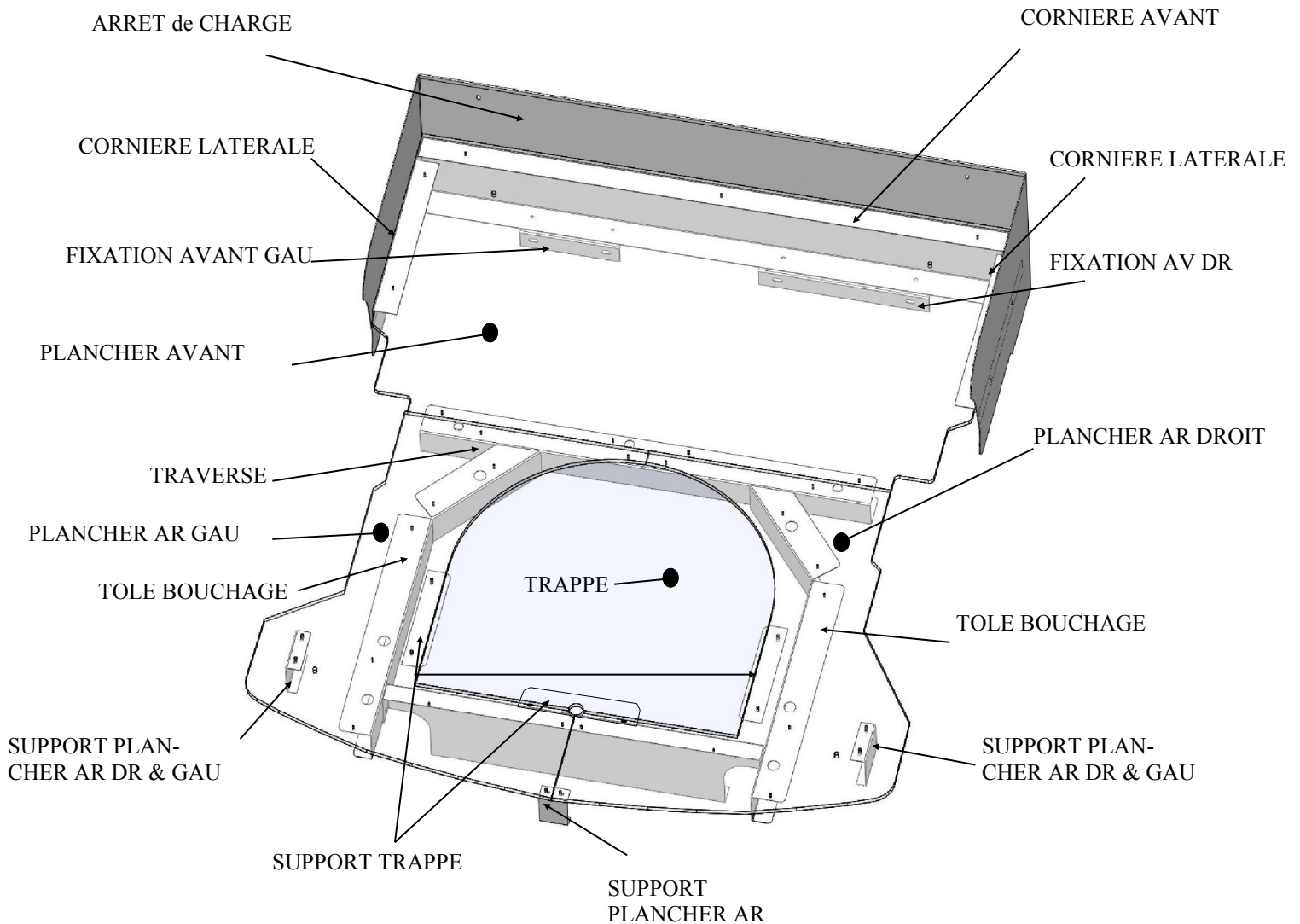

**HYUNDAI I30CW  
 SOCIETE  
 MODELE 2012 REF : 12-HI30CW-S A**

**NOTICE de MONTAGE  
 REF : 12-HI30CW-S-1000 M1 A**



RAJ 19/12/2012

RAJ 23/06/2015

**HYUNDAI I30CW  
KIT SOCIETE  
ANNEE 2012 REF:12-HI30CW-S A**

REF	DESIGNATION	NB
12-HI30CW-S-1000	NOTICE DE MONTAGE	1
12-HI30CW-S-900	PLANCHER COTE DROIT	1
12-HI30CW-S-901	PLANCHER COTE GAUCHE	1
12-HI30CW-S-902	PLANCHER TRAPPE	1
12-HI30CW-S-903	PLANCHER AVANT	1
12-HI30CW-S-904	MOQUETTE DE FOND	1
12-HI30-S-100	FIXATION AV GAU	1
12-HI30-S-101	FIXATION AV DROITE	1
12-HI30-S-102	ARRET de CHARGE	1
12-HI30-S-103	CORNIERE AV	1
12-HI30-S-104	CORNIERES LATERALES	2
12-HI30-S-106	SUPPORT TRAPPE	3
12-HI30CW-S-107	TOLE BOUCHAGE	2(1d+1g)
12-HI30CW-S-108	TRAVERSE	1
12-HI30CW-S-111	CLOISON ROUE SECOURS	1
12-HI30CW-S-112	SUPPORT PLANCHER AR Dr & GAU	2
12-HI30CW-S-113	SUPPORT PLANCHER AR	1
12-HI30CW-S-1001	KIT FIXATION	1

**COMPRENANT :**

29 Vis AUTOFORANTE 3.9 x 25 REF :BER021756 –> (fixation plancher)

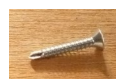

19 RIVETS Ø4.8 GT lg 20 REF : DEC7320

15 VIS POELIER TETE NOIRE M6 x16 REF: PLO616 N(fix corniere + dessous)

15 RONDELLES Ø6 REF : PLOMU 6

15 ECROUS NYLSTOP M6 REF : PLOEC D6

9 VIS TORX 6x20 REF : BER 863

4 VIS POELIERS M6 x 16 REF : PLOVP 6x16 (Pontet)

4 PONTETS RABATTABLES REF : POM 825

2 BOUCHONS NOIRS REF : NIORET 1234

2 SACHETS 200 x 15 (pour ceinture)

4 RILSANS



1 JOINT NOIR MOUSSE 15 x 3 lg 60 (SUPPORT PLANCHER AR)

1 PLAQUE AUTOCOLLANTE TRANSFORMATEUR VASP

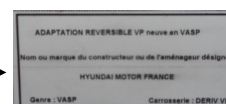

Montage du Kit société livré **sans** couvre-bagage retirer les supports siège (Voir Photo ci-dessus).



Montage du Kit société livré **avec** couvre-bagage ne pas enlever les supports siège .

## NOTICE DE MONTAGE REF : 12-HI30CW-S-1000 A

---

### A ) PREPARATION

- Réceptionner le véhicule
- Placer le véhicule sur une aire de travail propre et stable
- Déballez le kit et lisez la notice

### B ) DEMONTAGE

- Enlever les assises de sièges et leurs supports
- Démontez les dossiers de sièges et leurs supports



**ATTENTION : POUR LES CEINTURES ARRIERES  
IL EST IMPERATIF DE LAISSER 1M de SORTIE AU NI-  
VEAU DE LA BOUCLE SINON BLOQUAGE POSSIBLE  
DEFINITIF DE LA CEINTURE.**

- Dégarnir et conditionner les ceintures de sécurité AR avec les colliers RILSAN



**- VISSER LA TOTALITE DES VIS D'ORIGINE SUR LE PLANCHER  
du VEHICULE SAUF 4 VIS FIXATION DEVANT SIEGE ARRIERE.**



2 BOUCHONS A POSITIONNER

NE PAS REMETTRE LE S 4  
BOULONS

ENSACHER les 3 CEINTURES  
+ RILSAN

## C- PREMONTAGE

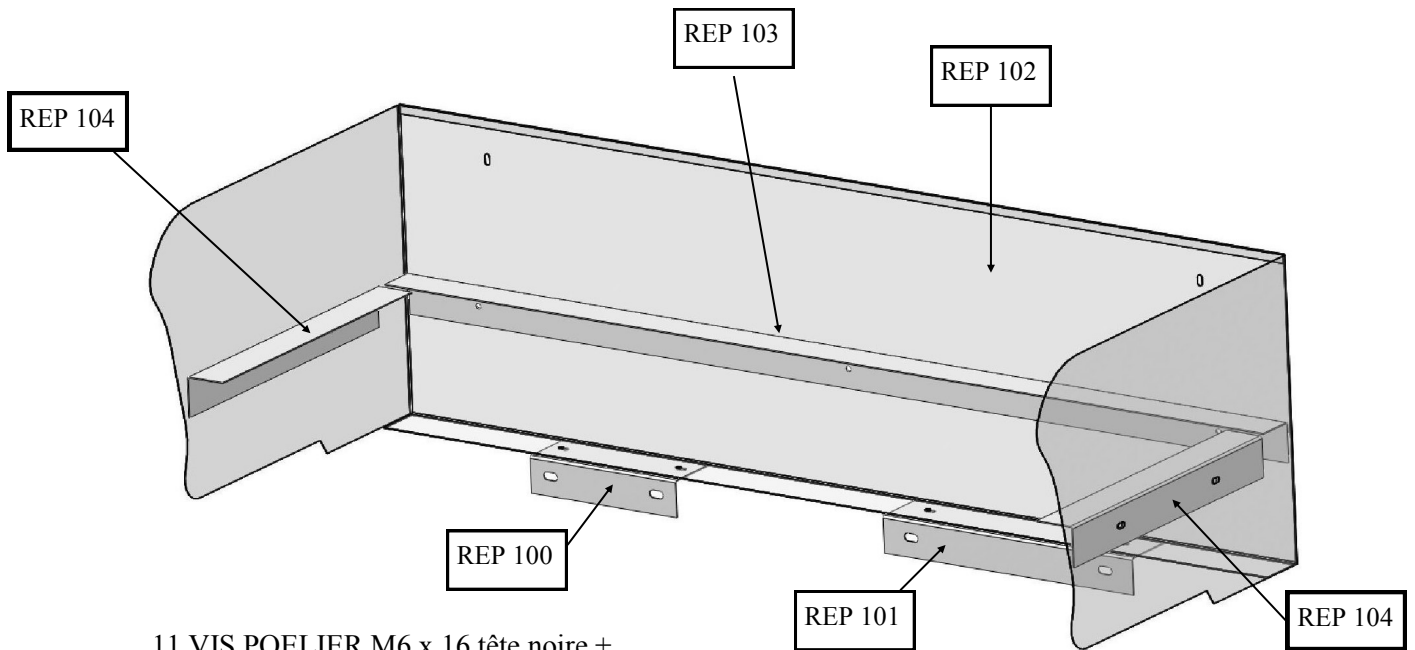

11 VIS POELIER M6 x 16 tête noire +  
rondelles + écrous nylstop

- PREMONTER LES ELEMENTS EN SUIVANT LES INDICATIONS CI-DESSUS

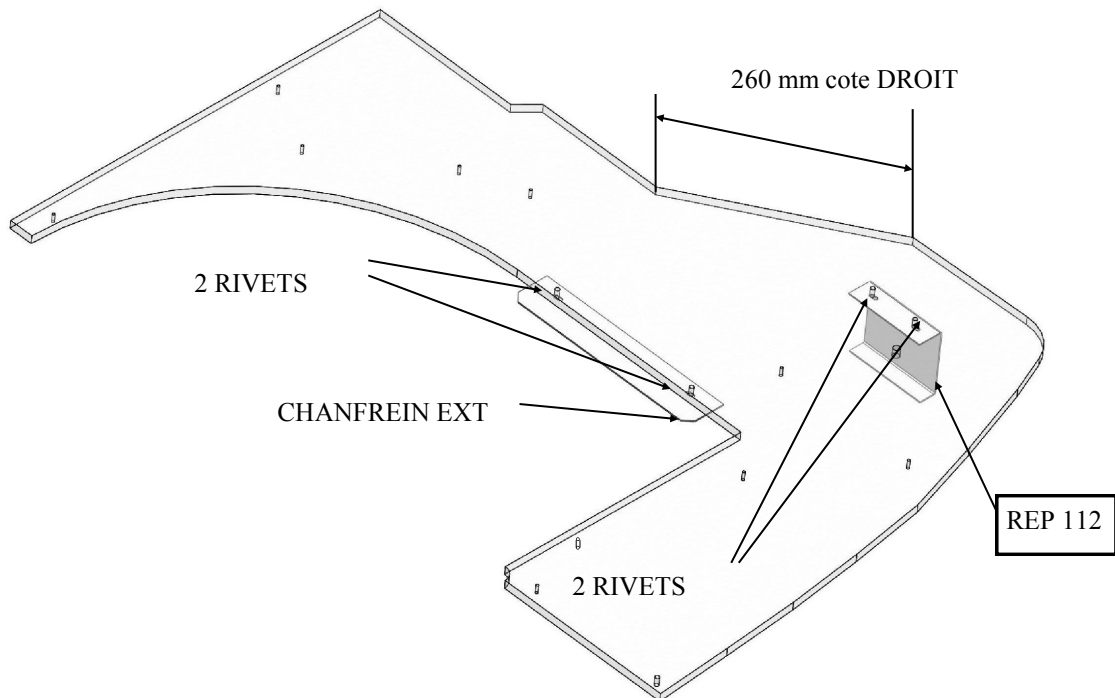

- PREMONTER LES ELEMENTS EN SUIVANT LES INDICATION CI-DESSUS

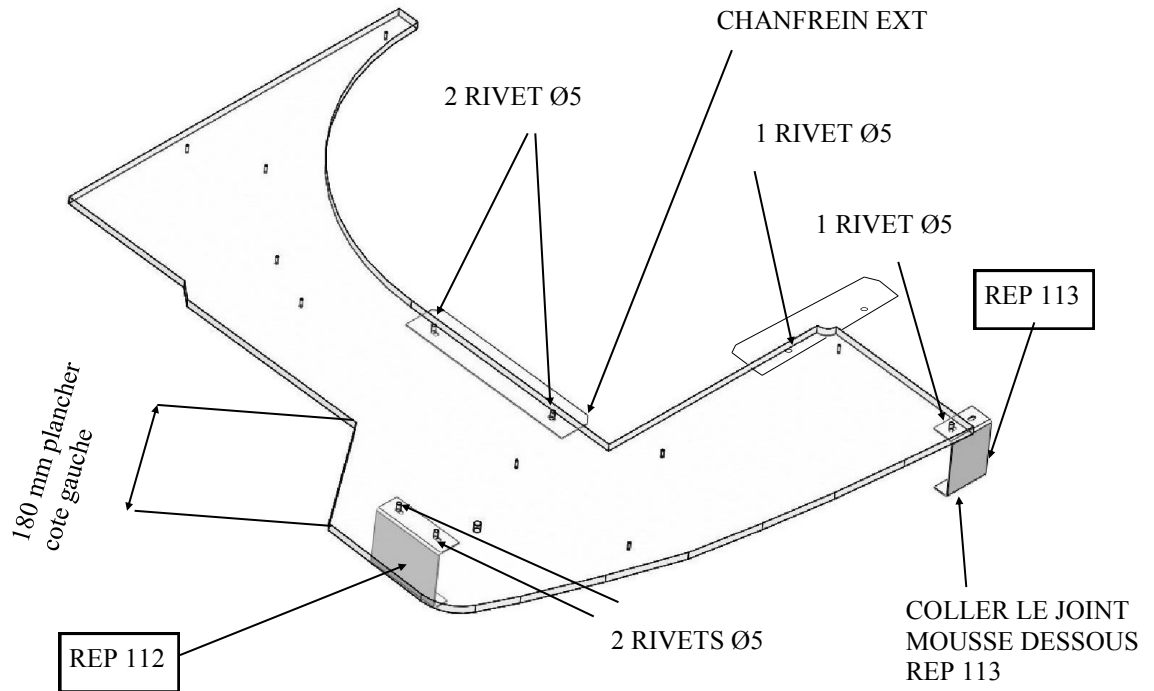

- PREMONTER LES ELEMENTS EN SUIVANT LES INDICATION CI-DESSUS

## D) MONTAGE

RENTRE ARRET de CHARGE DANS LE VEHICULE



**FIXER L'ARRET de CHARGE AVEC 4 VIS D'ORIGINE + RONDELLES**

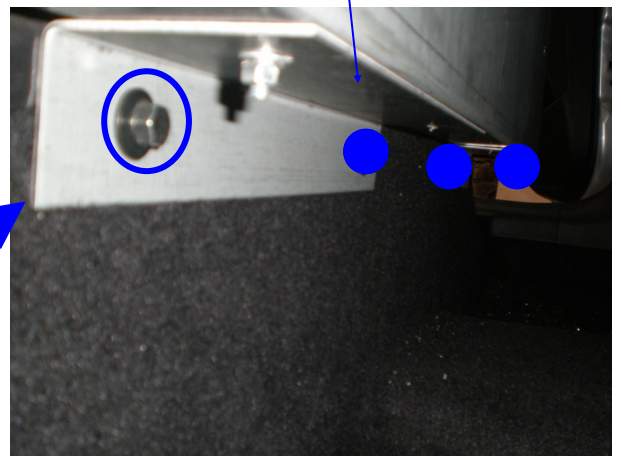

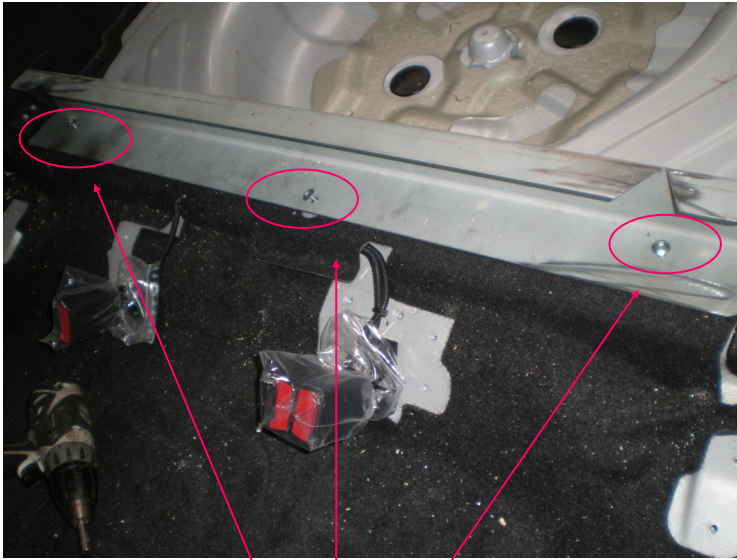

FIXER LA TRAVERSE AVEC 3 VIS TORX Ø6 x 20

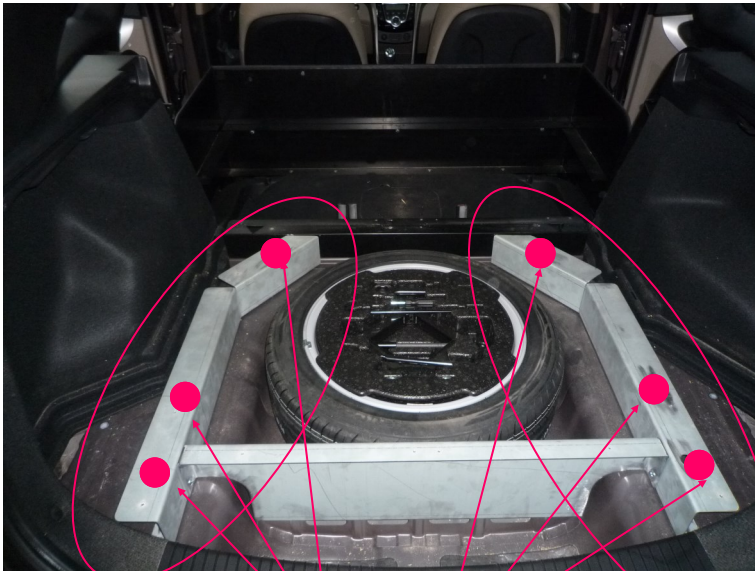

FIXER 2 TOLES BOUCHAGE AVEC 2 x 3 VIS Ø6 x 20 TORX

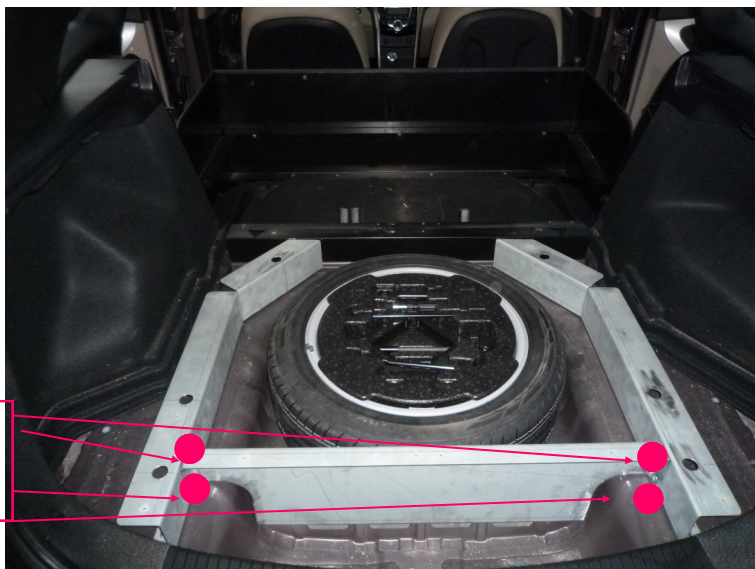

FIXER LA CLOISON ROUE SECOURS AVEC 4 VIS POELIER 6 x 16 NOIRE



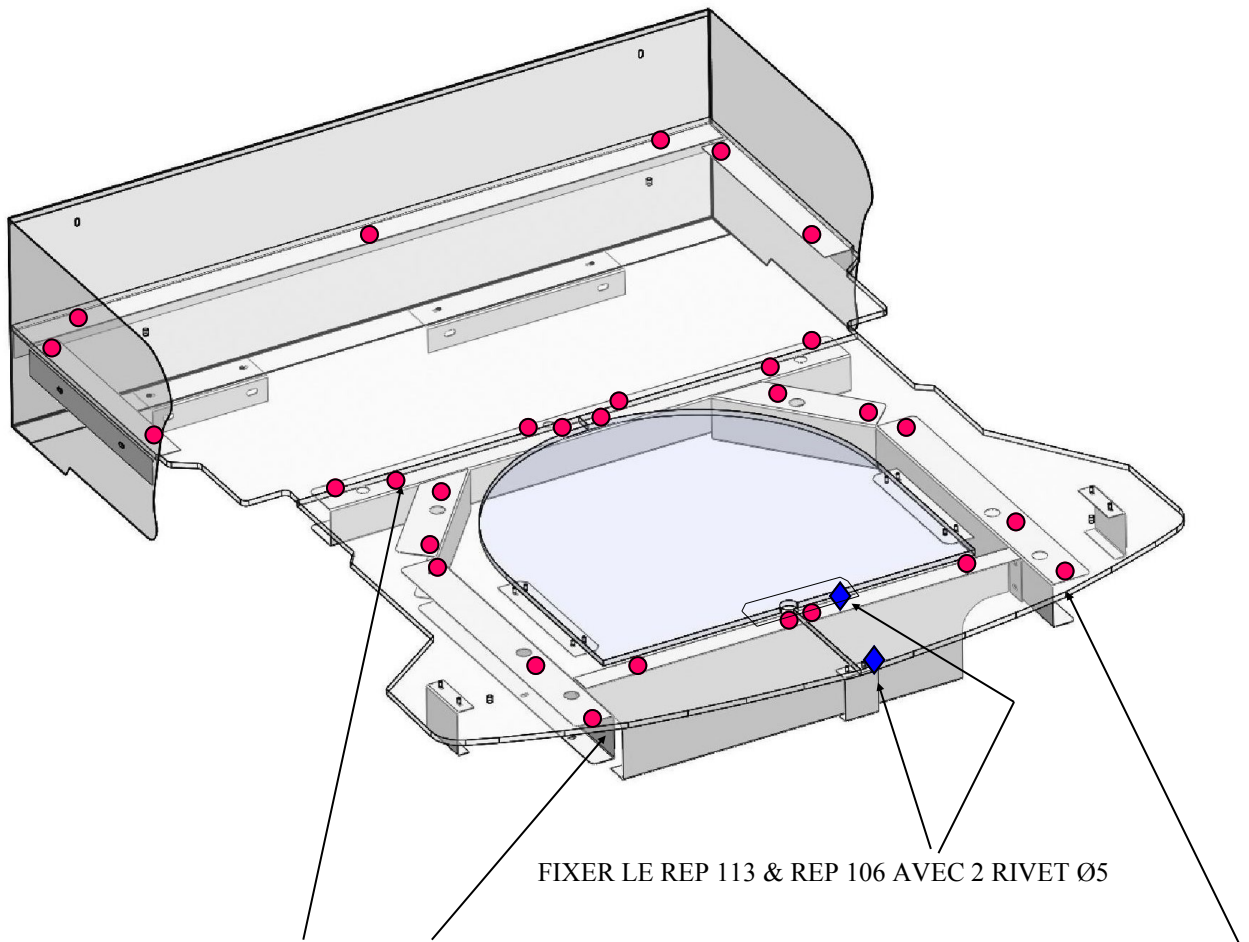

FIXER LE PLANCHER AVEC 29 VIS AUTOFORANTE EN SE SERVANT DES TROUS Ø4 DU PLANCHER COMME GABARIT.

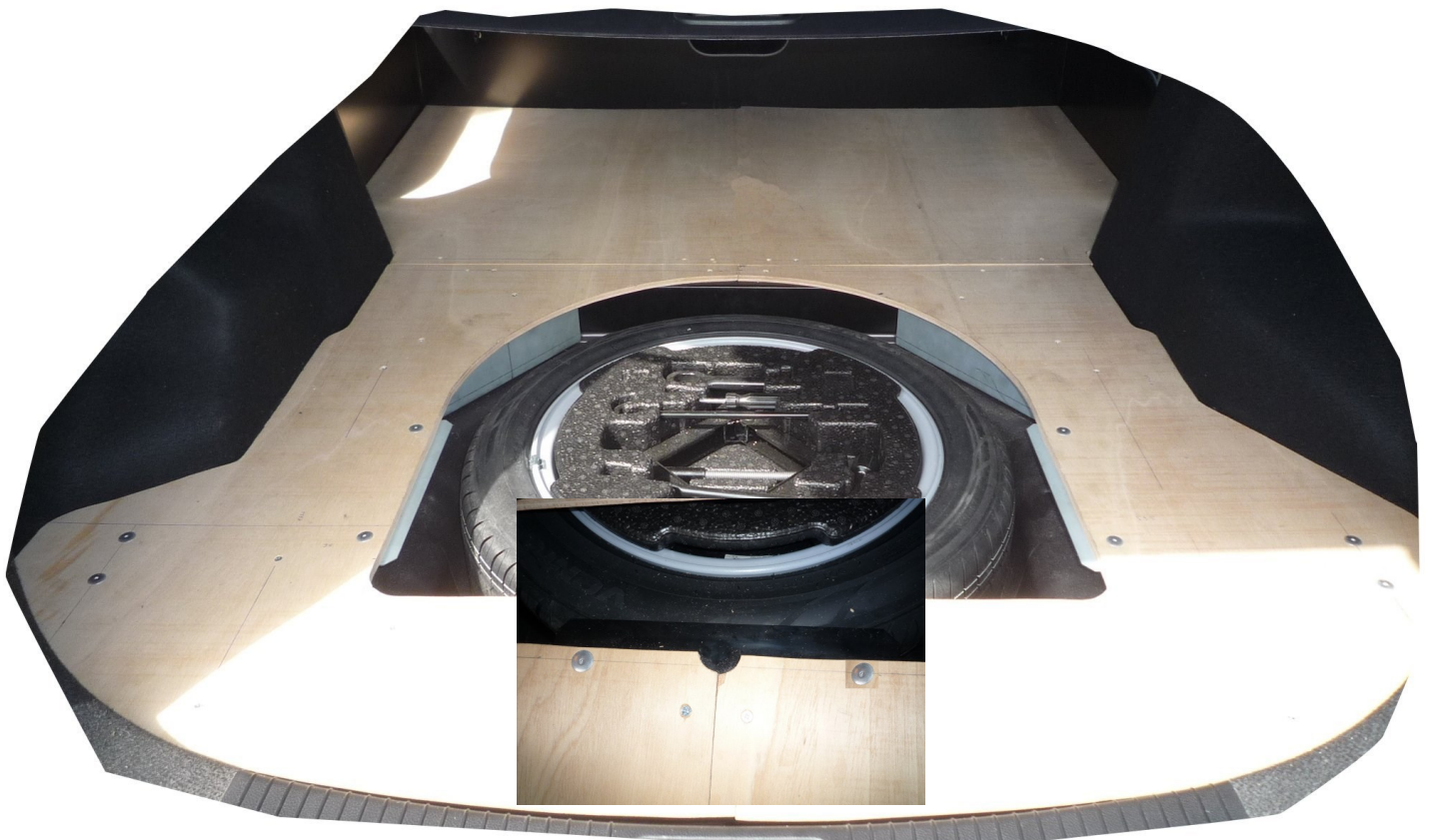

## 2 CAS se PRESENTENT :

### 1 ER CAS : VEHICULE SANS ROUE de SECOURS MAIS AVEC KIT ANTI-CREVAISON

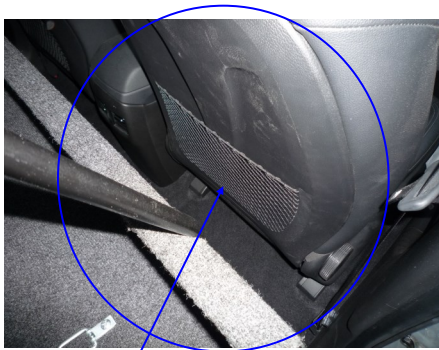

LOGER LA BOMBE ANTI-CREVAISON DANS LE FILET DU SIEGE COTE DROIT

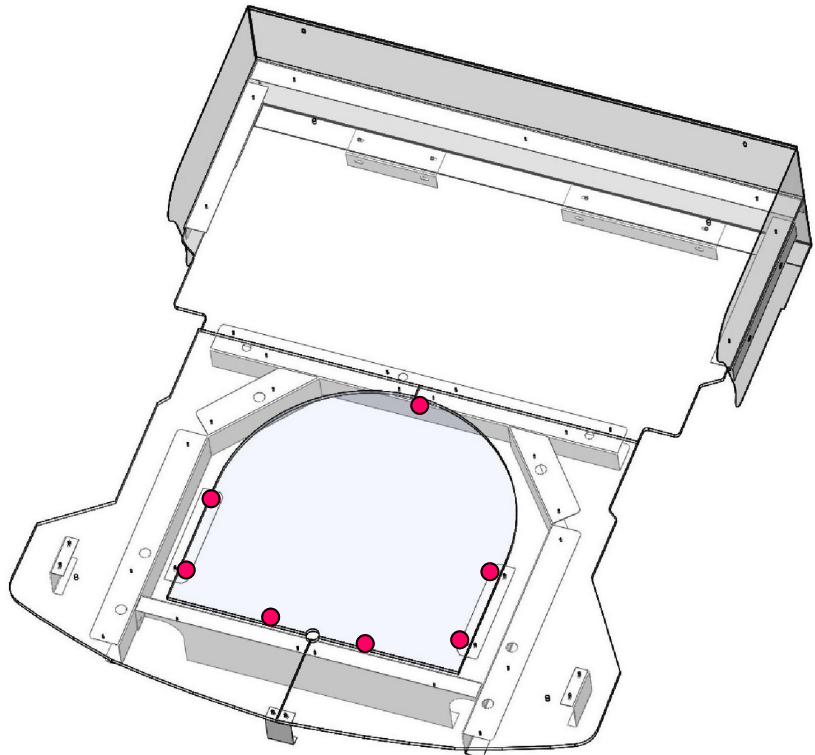

CONTRE PERCER LES TOLES EN SE SERVANT DE LA TRAPPE COMME GABARIT PUIS FIXER CELLE-CI AVEC 7 RIVETS Ø4.8x20

### 2eme CAS : VEHICULE AVEC ROUE de SECOURS & ROUE GALETTE

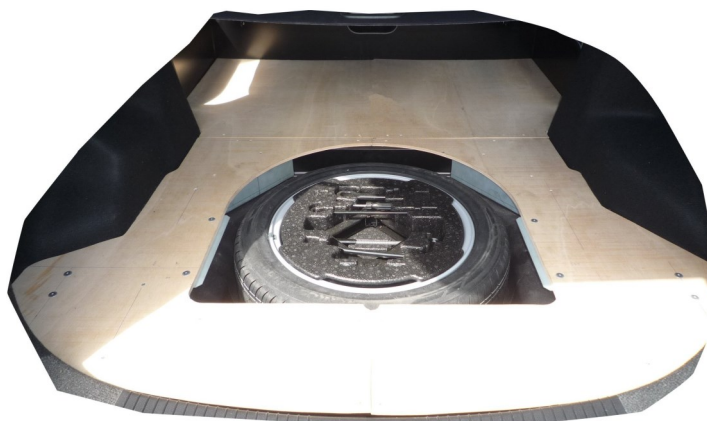

NE PAS FIXER LA TRAPPE ROUE de SECOURS POUR AVOIR ACCES A LA ROUE .

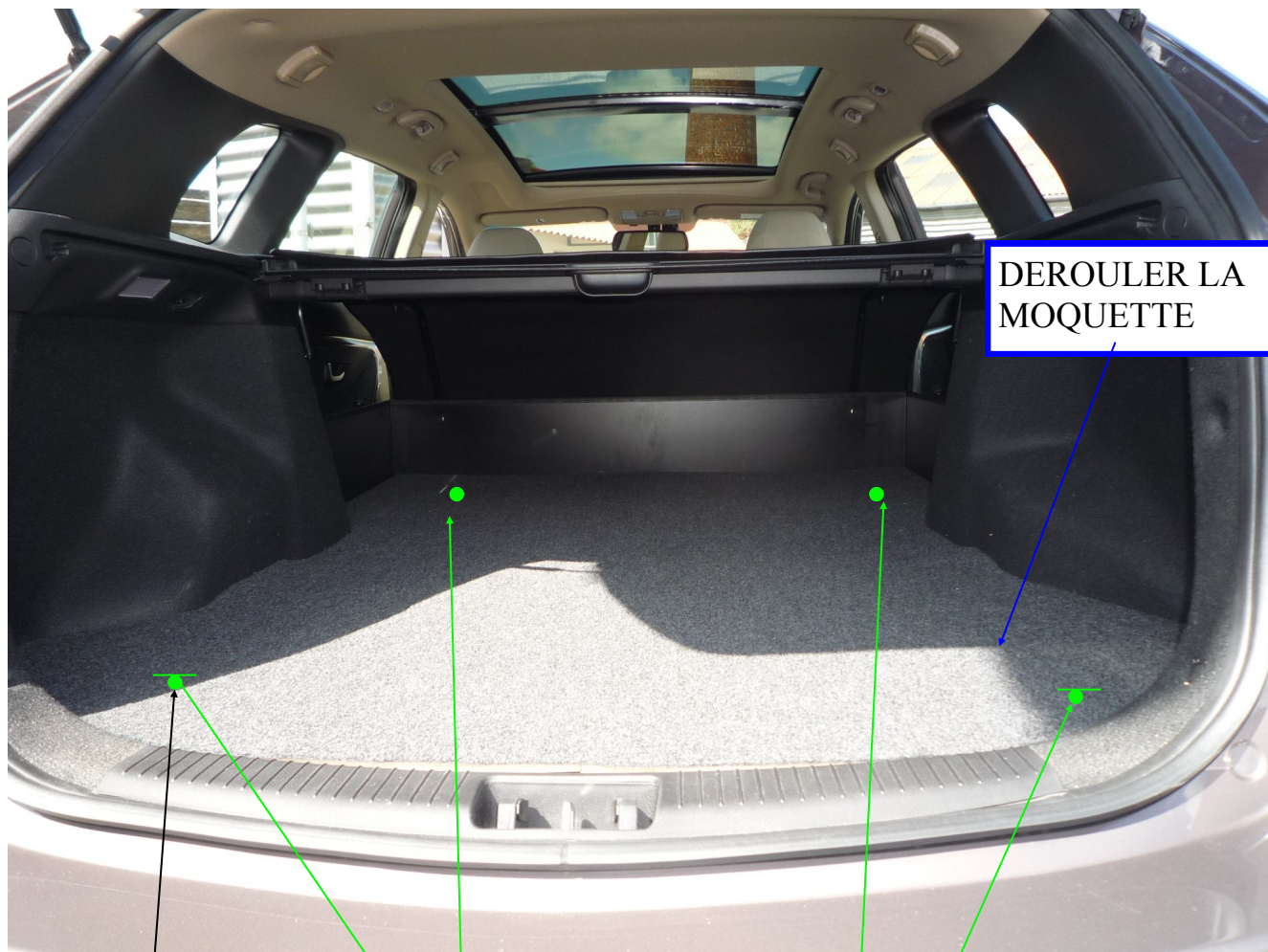

DEROULER LA  
MOQUETTE

FIXER LES 4 PONTETS D'ARRIMAGE  
AVEC 4 VIS POLIERS M6 x 16

REALISER UNE PETITE ENTAILLE DANS LA MOQUETTE  
AU NIVEAU DU PONTET POUR ACCES A LA  
ROUE de SECOURS.

Nota : Si Le véhicule n'a pas de roue de secours ne pas réaliser  
l'entaille dans la moquette.

- Nettoyer le véhicule

Depuis l'entrée en vigueur de l'arrêté du 7 Novembre 2014 , il n'y a plus ni plaque de tare ni plaque de chargement a apposer sur un véhicule transformé en VASP.



COLLER LA PLAQUE TRANSFORMATEUR A COTE DE LA PLAQUE CONSTRUCTEUR.



# FICHE AUTO-CONTRÔLE MONTAGE KIT V.U



<b>MARQUE DU VEHICULE :</b>	
<b>TYPE DU VEHICULE :</b>	
<b>N° de CLEF du VEHICULE :</b>	

	<b>OPERATION</b>	<b>Conforme C</b>	<b>Non conforme NC</b>	<b>OBSERVATIONS</b>
1	RECEPTION DU VEHICULE VERIFIER N° SERIE	C	NC	
2	CONTRÔLE DU KIT	C	NC	
3	PRESENCE NOTICE MONTAGE	C	NC	
4	DEMONTAGE des EQUIPEMENTS SELON MODE OPERATEUR	C	NC	
5	PREPARATION DE L'HABITACLE Ex : vis pastilles joints	C	NC	
6	MONTAGE STRUCTURE METALLIQUE ARRET DE CHARGE	C	NC	
7	FIXATION DU PLANCHER SELON COUPLE DE SERRAGE	C	NC	
8	POSE DE LA MOQUETTE VERIFIER L'ETAT	C	NC	
9	INSTALLATION ELEMENTS FINITION Vérifier : caches, carres de moquette, anneau arrimage	C	NC	
10	POSE DE L'ETIQUETTE VASP	C	NC	
11	NETTOYAGE DU VEHICULE	C	NC	

<b>NOM DU MONTEUR :</b>	
<b>DATE DE L'INTERVENTION :</b>	
<b>SIGNATURE DU MONTEUR :</b>	

<b>CACHET DU CARROSSIER / GARAGISTE :</b>