

M.A.J Le :
Indice de modif :
Nom dessinateur :











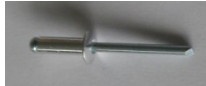

IFAB112



**TOYOTA RAV4
VERSION HYBRIDE
MODELE 2016
KIT SOCIETE**

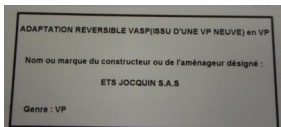

REF	DESIGNATION	NB
S0364	STRUCTURE SUPPORT ARRET DE CHARGE	1
TO0356	ARRET DE CHARGE	1
B0363	PLANCHER	1
TO0365	TOLE SORTIE VENTILATION HAUTE	1
TO0366	EQUERRE SORTIE VENTILATION BASSE	1
TO0367	EQUERRE FINITION	1
V0373	SACHET DE VISSERIE (voir composition ci-dessous)	1

REF	DESIGNATION	QTE	
DEC164	ANNEAU ARRIMAGE	4	
PLOVP 6X16	VIS POELIER 6X16 ZINGUEE	4	
DEC4814	RIVET 4.8X14 PT	10	
PLOT6	RONDELLE LARGE DIA 6	2	
PLOMU6	RONDELLE PLATE DIA 6	2	
PLOTE6	ECROU TENSILOCK DIA6	4	
PLO625	VIS POELIER TETE NOIRE 6X25	5	
PLOVP6X25	VIS POELIER 6X25 ZINGUEE	2	
FOR925	VIS TEC 3.9X25	6	
FOR516	VIS BOIS 3.5X13	9	
///	ENTRETOISE	5	
///	BLOC MOUSSE 200X180X100	1	
///	PLAQUE AUTOCOLLANTE TRANSFORMATEUR VASP	1	

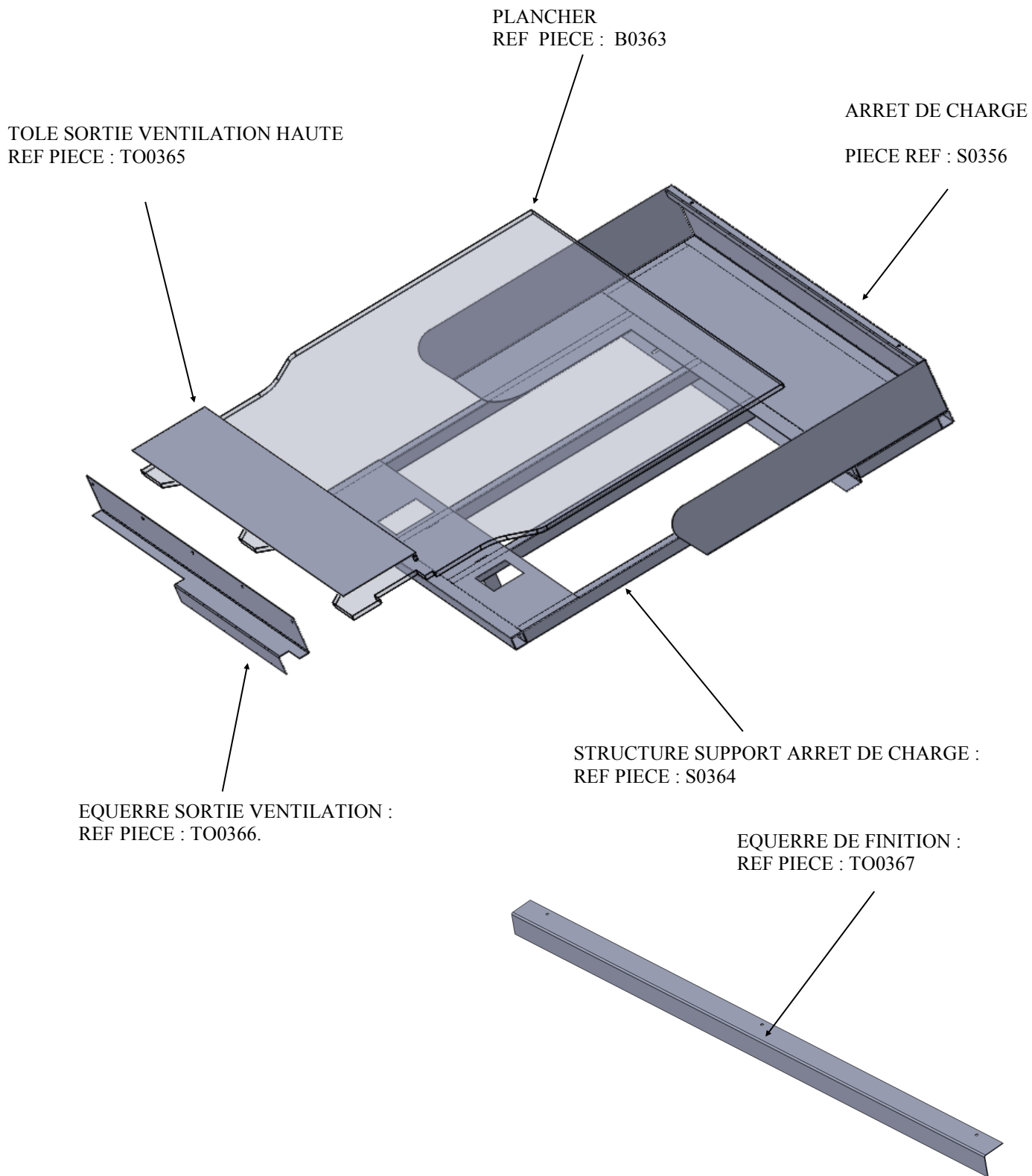

Cette bande autocollante doit impérativement être apposée sur l'équerre de finition



ATTENTION
LA BATTERIE DU VEHICULE DOIT IMPERATIVEMENT ETRE DEBRANCHEE
PENDANT LA DUREE DE L' INTERVENTION.

A) PREPARATION

- Réceptionner le véhicule
- Placer le véhicule sur une aire de travail propre et stable
- Déballez le kit et lisez la notice

B) DEMONTAGE

- Enlever les assises des sièges AR et leurs supports
 - Démontez les dossiers des sièges et leurs supports
 - Déposer les ceintures de sécurité AR ainsi que la ceinture centrale (plafonnier)
- Au besoin se reporter à la documentation technique Toyota (TechDoc)*



Enrouleur plafonnier



Déposer les garnitures de coffre AR (partie basse) pour accéder aux ceintures de sécurité AR et les déposer.



Reposer la vis de l'enrouleur

COUPLE SERRAGE 42 NM



Insérer un carré de mousse (fourni) dans l'emplacement de la ceinture centrale.

- VISSER LA TOTALITE DES VIS D'ORIGINE SUR LE PLANCHER DU VEHICULE SAUF 2 VIS CI-DESSOUS

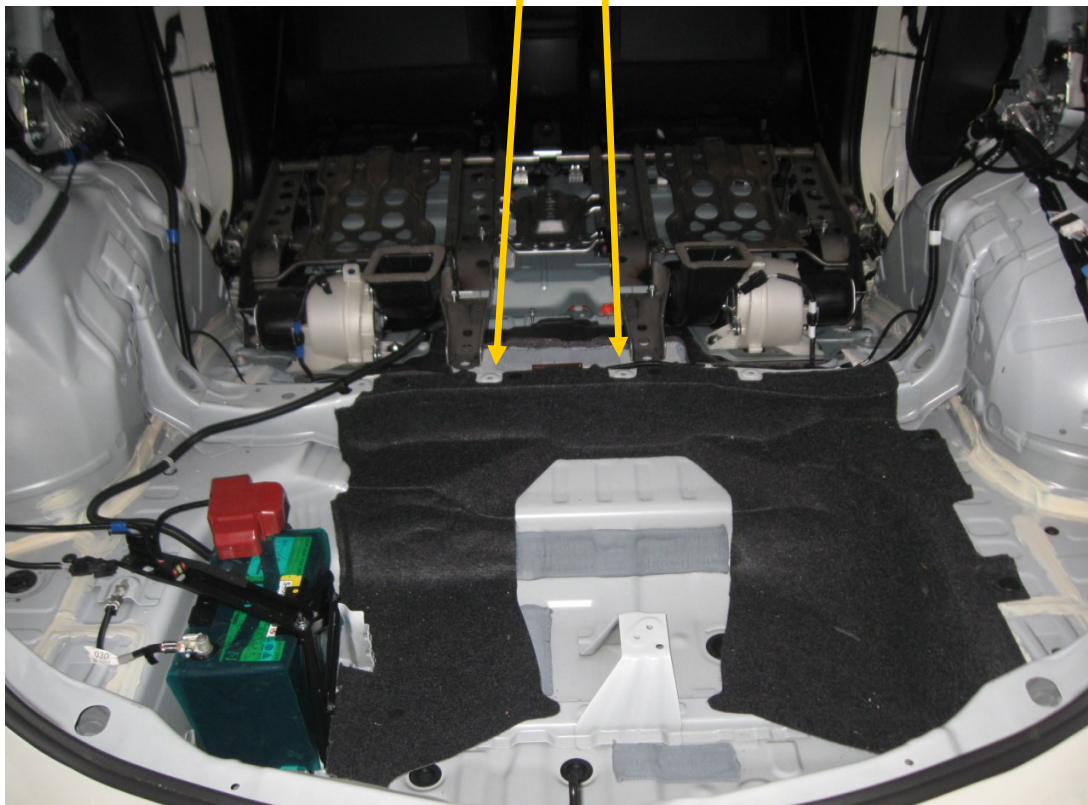



C) MONTAGE STRUCTURE

PRESENTER LA STRUCTURE SUPPORT ARRET DE CHARGE ET LA FIXER

2 vis 6x16 + une rondelle tôlier + écrou

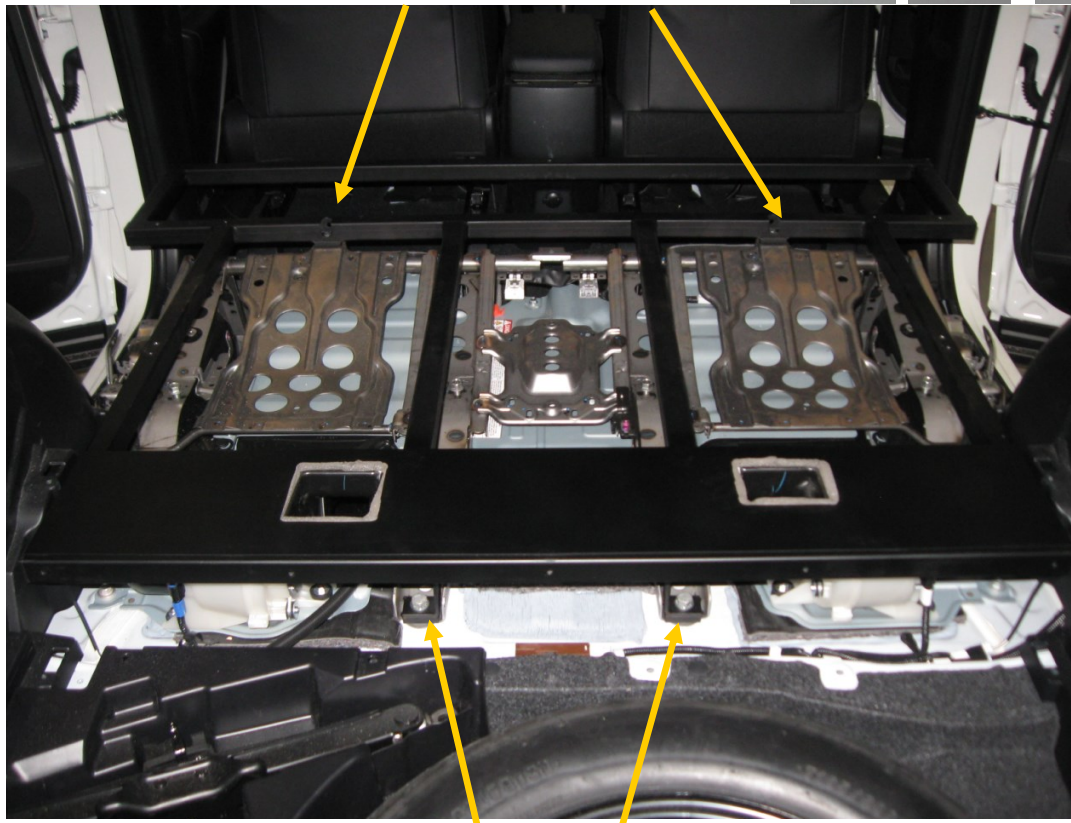
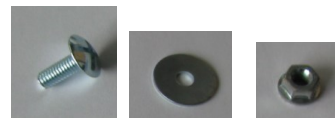

Fixer le support arrêt de charge a l'aide des 2 vis d'origine de la fixation .

Fixer l'arrêt de charge a l'aide des 10 rivets

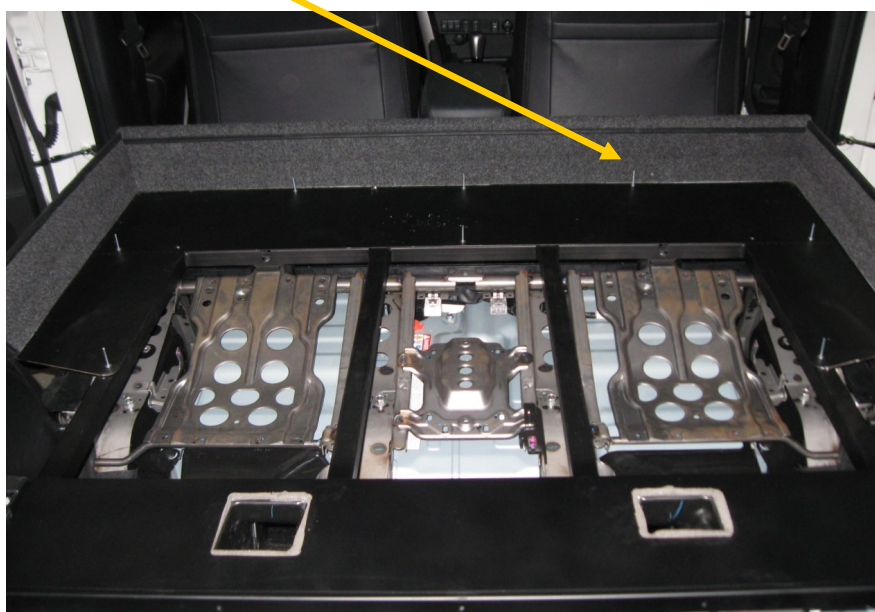
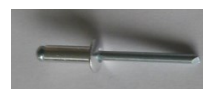

POSITIONNER ET FIXER LE PLANCHER A L'AIDE DES 6 VIS REF FOR 925

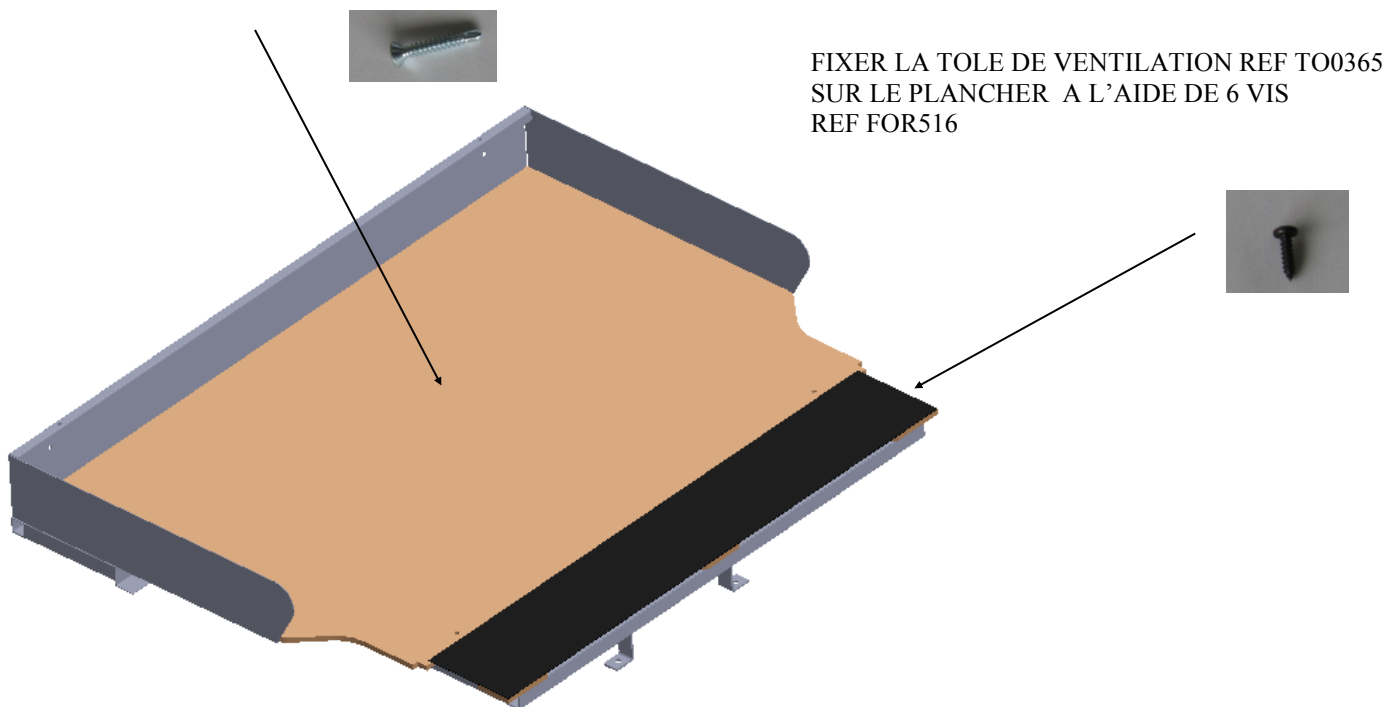

FIXER LA TOILE DE VENTILATION REF TO0365 SUR LE PLANCHER A L'AIDE DE 6 VIS REF FOR516

FIXER L'EQUERRE SORTIE VENTILATION REF TO0366 A L'AIDE DES 5 VIS REF PLO625 ET DES 5 ENTERETOISES

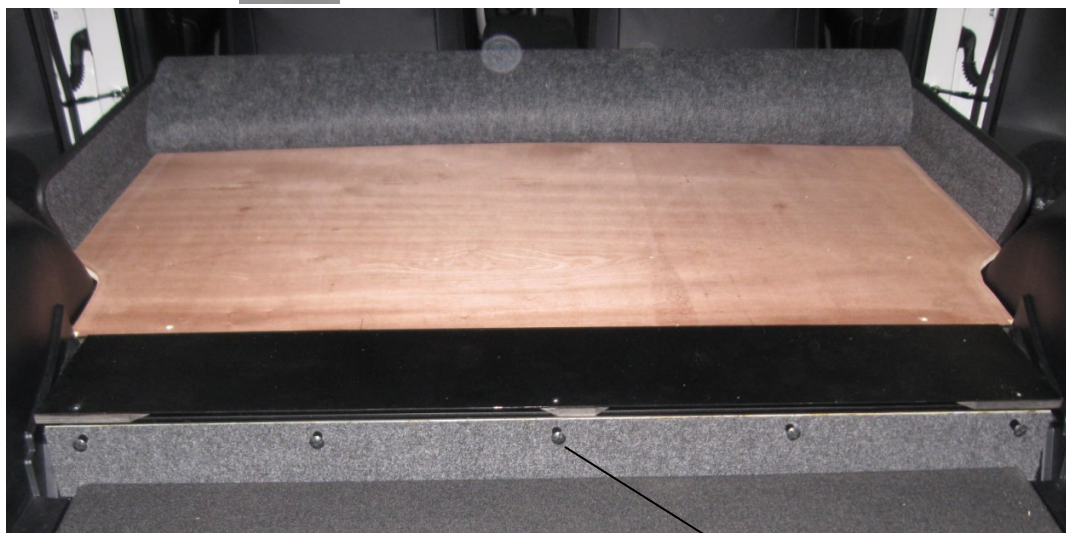

ATTENTION LAISSER IMPERATIVEMENT UN ECART DE 15 mm POUR UNE BONNE VENTILATION (utilisation de l'entretoise) ENTRE LA PIECE REF TO0366 ET LA PIECE REF TO0367

Equerre finition REF TO0367

Entretoise

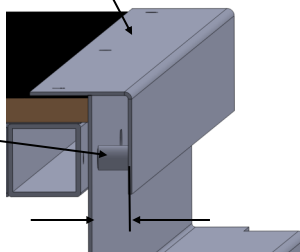

15mm

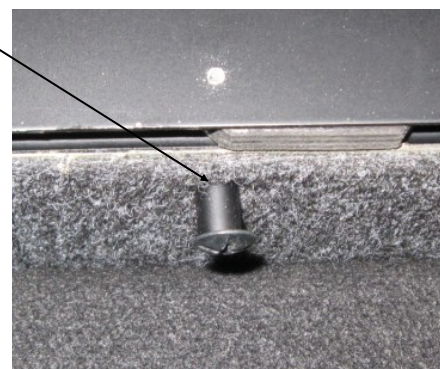

POSITIONNER LA MOQUETTE , FIXER 2 ANNEAUX D'ARRIMAGE REF DEC164 A L'AIDE DES ELEMENTS PLOVP625 + PLOTE6 SUR LA PARTIE AVANT DU PLANCHER ET 2 ANNEAUX D'ARRIMAGE REF DEC164 A L'AIDE DES ELEMENTS PLOVP6X16 SUR LA PARTIE ARRIERE DU PLANCHER.

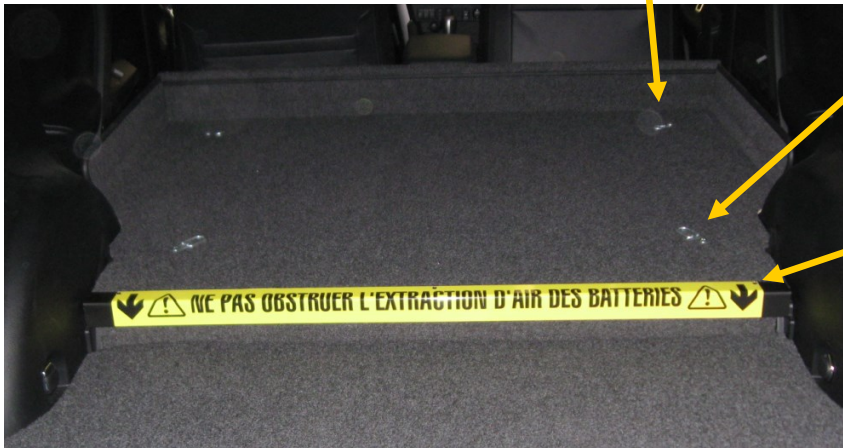
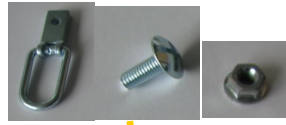

FIXER L EQUERRE DE FINITION REF TO0367 A L'AIDE DES 3 VIS BOIS REF FOR516



Depuis le 1 er Juillet 2015 , date d'entrée en vigueur de l'arrêté du 7 Novembre 2014 , il n'y a plus ni plaque de tare ni plaque de chargement a apposer sur un véhicule transformé en VASP.

**LA PLAQUE AUTOCOLLANTE EST EXPEDIEE AVEC LE KIT.
(DANS LE SACHET DE VISSERIE)**

COLLER LA PLAQUE DE TRANSFORMATION A PROXIMITE DE LA PLAQUE CONSTRUCTEUR



C) NETTOYER LE VEHICULE .

FICHE AUTO-CONTRÔLE MONTAGE KIT V.U



MARQUE DU VEHICULE :	
TYPE DU VEHICULE :	
N° de CLEF du VEHICULE :	

IFAB111
INDICE A

	OPERATION	Conforme C	Non conforme NC	OBSERVATIONS
1	RECEPTION DU VEHICULE VERIFIER N° SERIE	C	NC	
2	CONTRÔLE DU KIT	C	NC	
3	PRESENCE NOTICE MONTAGE	C	NC	
4	DEMONTAGE des EQUIPEMENTS SELON MODE OPERATEUR	C	NC	
5	PREPARATION DE L'HABITACLE Ex : vis pastilles joints	C	NC	
6	MONTAGE STRUCTURE METALLIQUE ARRET DE CHARGE	C	NC	
7	FIXATION DU PLANCHER SELON COUPLE DE SERRAGE	C	NC	
8	POSE DE LA MOQUETTE VERIFIER L'ETAT	C	NC	
9	INSTALLATION ELEMENTS FINITION Vérifier : caches, carres de moquette, anneau arrimage	C	NC	
10	POSE DE L'ETIQUETTE VASP	C	NC	
11	NETTOYAGE DU VEHICULE	C	NC	

NOM DU MONTEUR :	
DATE DE L'INTERVENTION :	
SIGNATURE DU MONTEUR :	

CACHET DU CARROSSIER / GARAGISTE :

