

M.A.J Le :16/12/2016
 Indice de modif :A
 Nom dessinateur :T.Prestaut

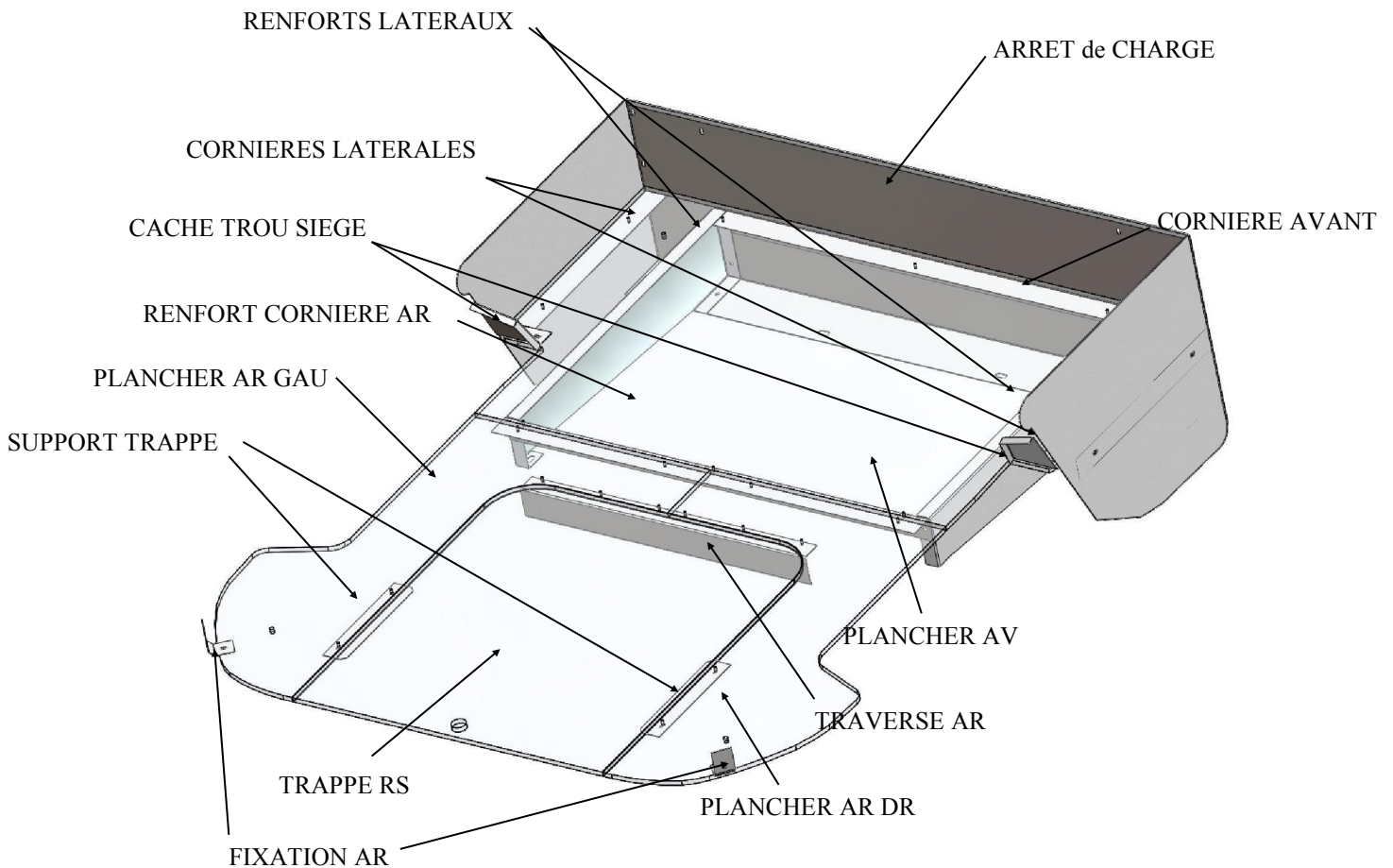

**SUBARU LEGACY
 SOCIETE
 ANNEE 2012 REF : 12-SULEG-S**

**NOTICE de MONTAGE
 REF : 12-SULEG-S-1000 M1A**





LE 04 AVRIL 2012

RAJ 20/12/2012

**SUBARU LEGACY
KIT SOCIETE
ANNEE 2012 REF:12-SULEG-S**

REF	DESIGNATION	NB
12-SULEG-S-1000	NOTICE DE MONTAGE	1
12-SULEG-S-900	PLANCHER AVANT	1
12-SULEG-S-901	PLANCHER AR GAUCHE	1
12-SULEG-S-902	PLANCHER AR DROIT	1
12-SULEG-S-903	TRAPPE RS	1
12-SULEG-S-904	MOQUETTE DE FOND	1
12-SULEG-S-100	TRAVERSE AR	1
12-SULEG-S-101	CORNIERES LATERALES	2
12-SULEG-S-102	CORNIERE AV	1
12-SULEG-S-103	RENFORT CORNIER ARRIERE	1
12-SULEG-S-104	RENFORT LATERAUX	2(1d+1g)
12-SULEG-S-105	CACHE TROU SIEGE	2(1d+1g)
12-SULEG-S-106	SUPPORT TRAPPE	2
12-SULEG-S-107	ARRET de CHARGE	1
12-SULEG-S-108	FIXATION AR	2
12-SULEG-S-1001	KIT FIXATION	1

COMPRENANT :

20 Vis AUTOFORANTE Ø 3.9 x 25 REF :BER021756 —>  (fixation plancher)

23 VIS POELIER TETE NOIRE M6 x16 REF: PLO616 N (fix cornière + renfort +fix ar +cache)

15 RONDELLES Ø6 REF : PLOMU 6

15 ECROUS NYLSTOP M6 REF : PLOEC D6

2 RONDELLES TOLIER NOIRE Ø6 REF : PLO T 6 N (fix ar)

4 RIVETS Ø4.8 lg 20 REF : DEC7320 (tôle trappe RS)

4 VIS POELIERS M6 x 16 REF : PLOVP 6x16 (Pontet)

4 PONTETS RABATTABLES REF : POM 825

2 VIS HEXA Ø8 lg 20 REF : PLOVH 820 (fix arrêt charge)

4 RONDELLES TOLIER Ø8 REF : PLO T 8

2 ECROUS NYLSTOP Ø 8 REF : PLOEC D8

NOTICE DE MONTAGE REF : 12-SULEG-S-1000A

ATTENTION POUR LE CONDITIONNEMENT DES CEINTURES IL EST IMPERATIF DE LAISSER _ 70 cm DE GARDE POUR EVITER LE BLOCAGE DEFINITIF DU SYSTEME D'ENROULEUR .

A) PREPARATION

- Réceptionner le véhicule
- Placer le véhicule sur une aire de travail propre et stable
- Déballez le kit et lisez la notice

B) DEMONTAGE

- Enlever les assises de sièges et leurs supports
- Démontez les dossiers de sièges et leurs supports

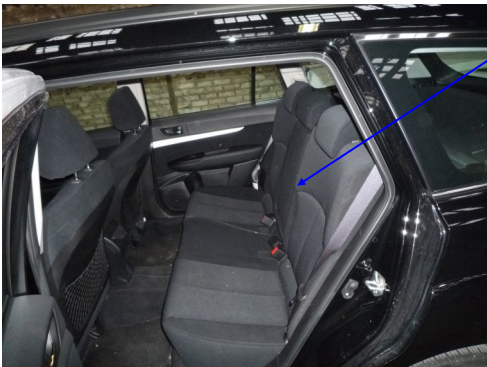

- Dégarnir et déposer les ceintures de sécurités AR et CEINTURE PLAFONNIER.



**- VISSER LA TOTALITE DES VIS D'ORIGINE SUR LE PLANCHER
du VEHICULE SAUF 2 BOULONS (voir ci-dessous).**

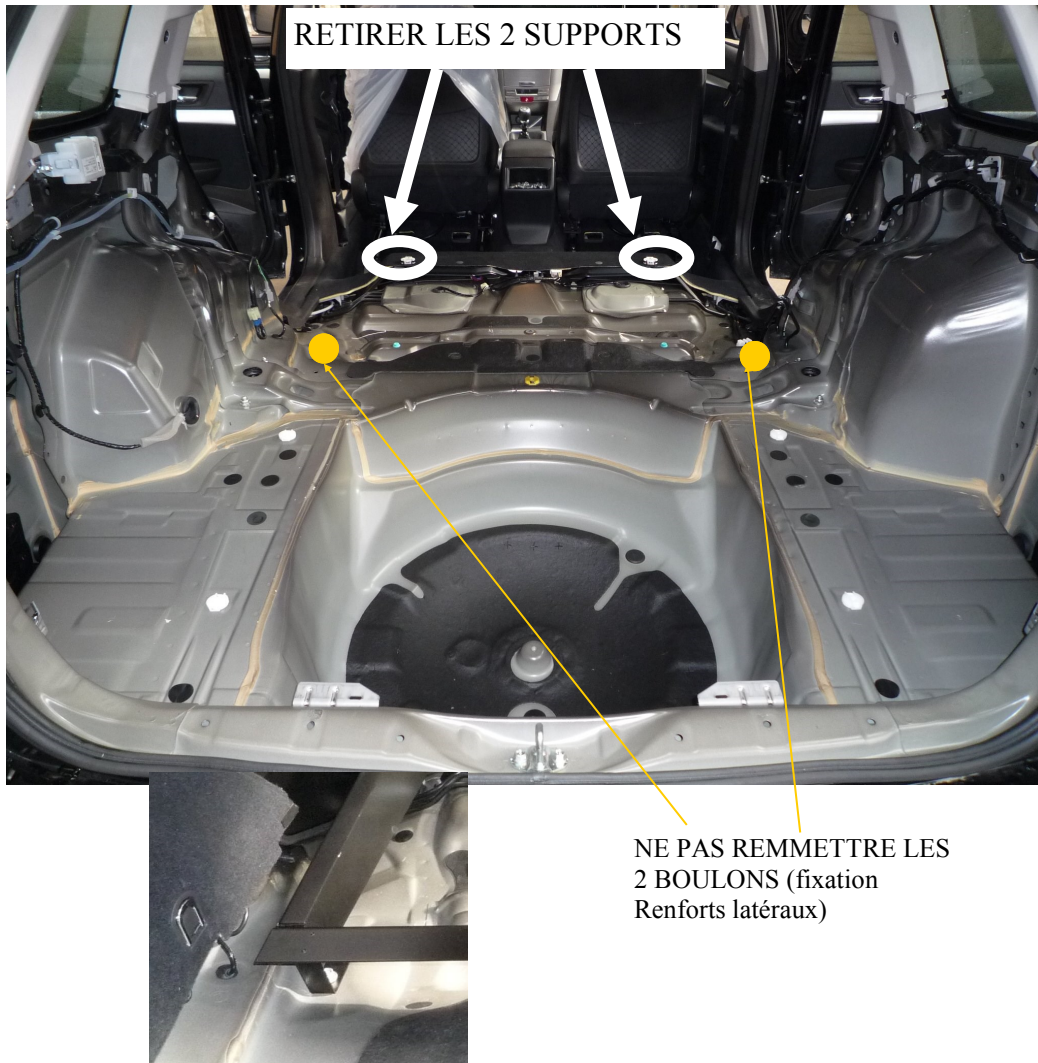

C-PREMONTAGE

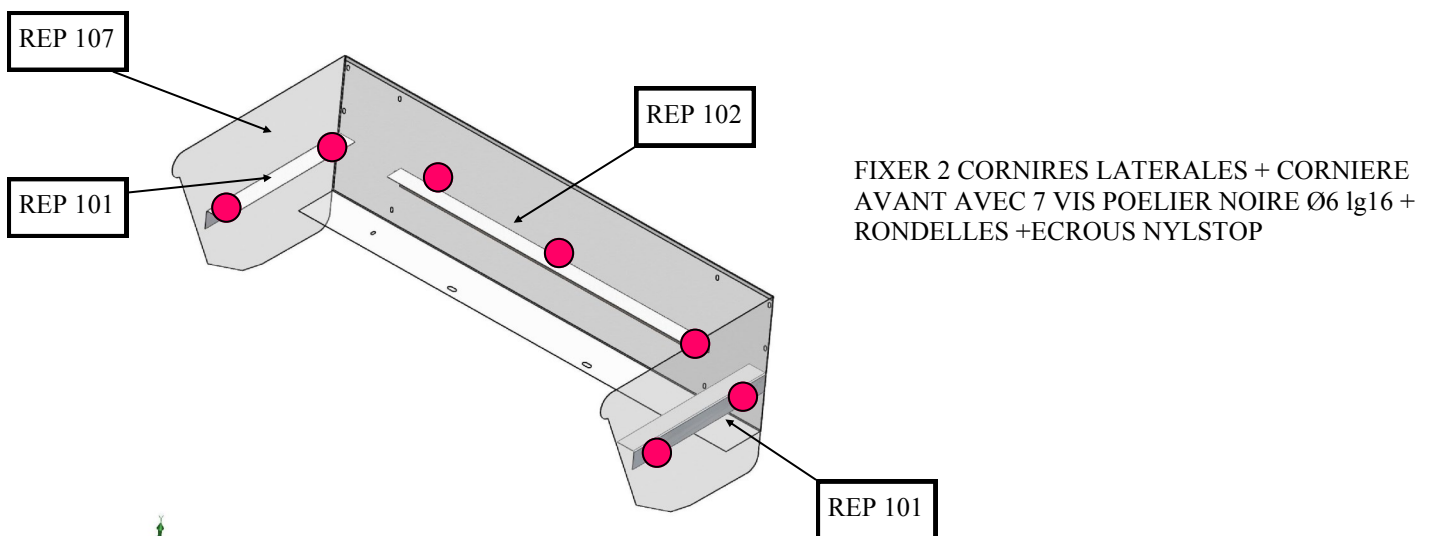

- PREMONTER LES ELEMENTS SUIVANT INDICATION CI-DESSUS

FIXER TRAVERSE AR AVEC 3 VIS AUTOFORANBTE Ø 3.9 x 25
EN SE SERVANT DES TROUS Ø4 DU PLANCHER
COMME GABARIT.

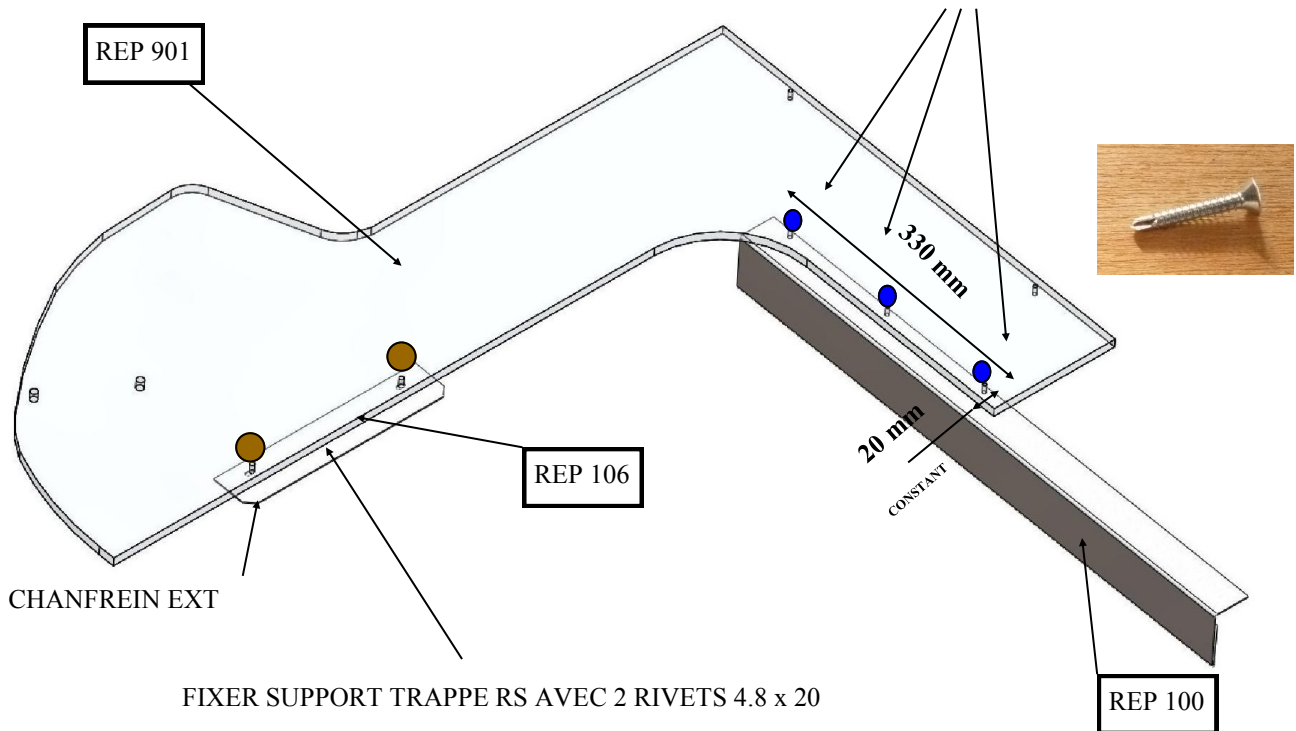

- PREMONTER LES ELEMENTS SUIVANT INDICATION CI-DESSUS

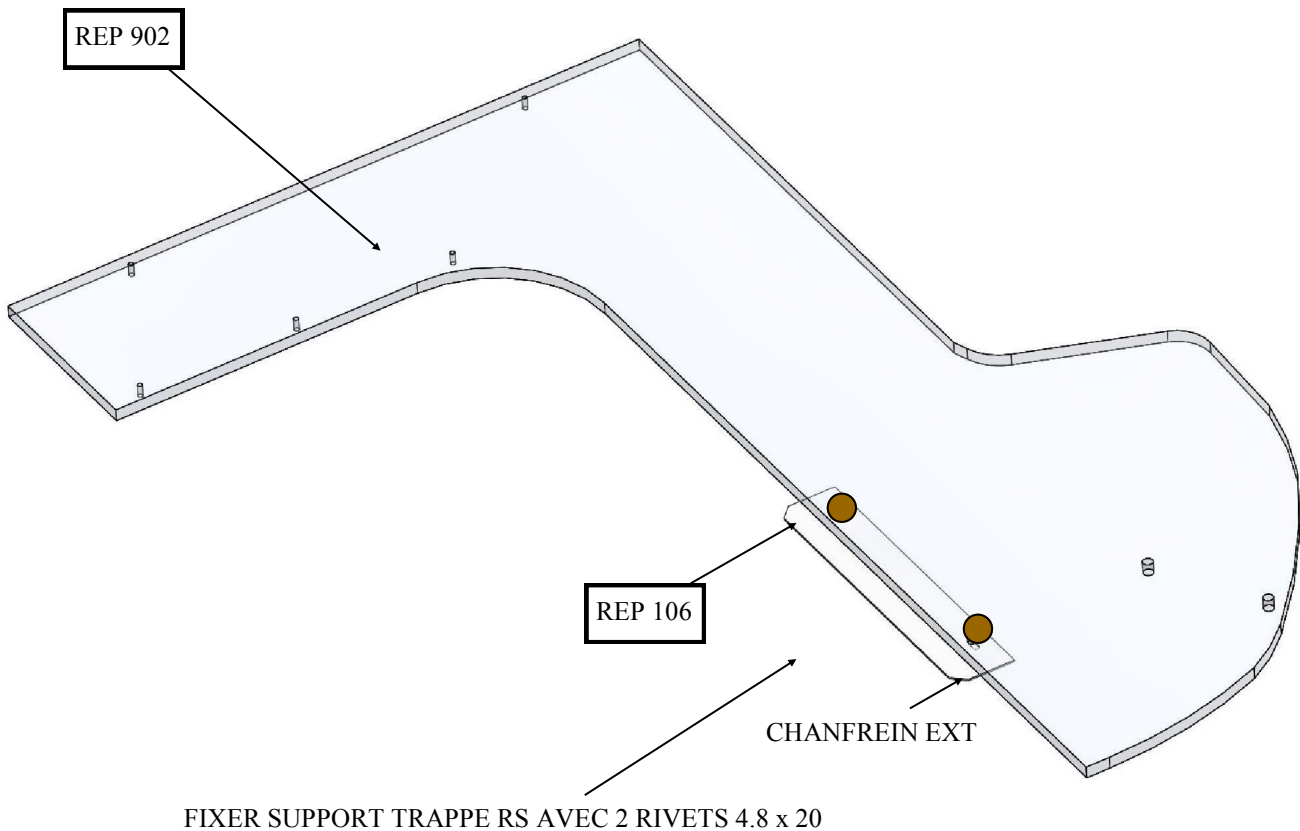

- PREMONTER LES ELEMENTS SUIVANT INDICATION CI-DESSUS

D-MONTAGE KIT SOCIETE

FIXER L'ARRET de CHARGE avec 2 BOULONS M8
+2 RONDELLES TOLIER + 1 ECROU NYLSTOP



ECROU NYLSTOP AU DESSUS

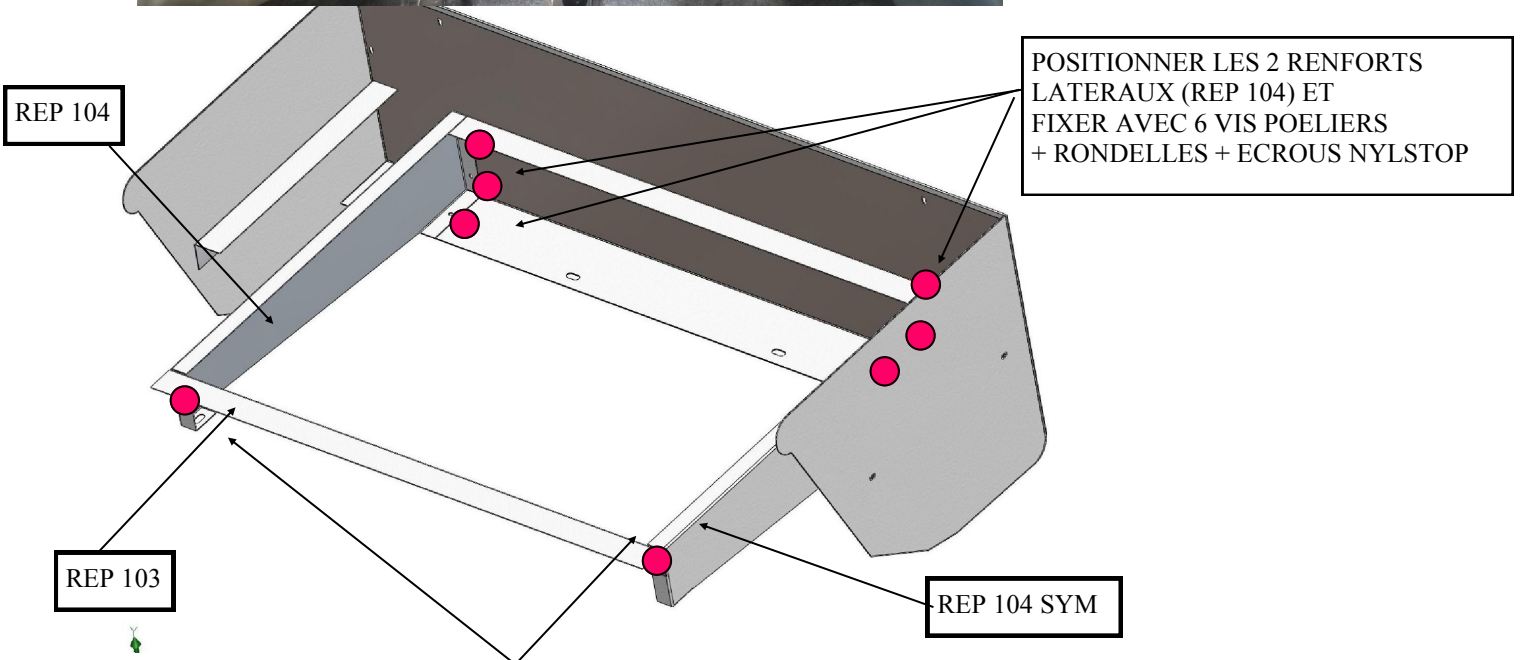

POSITIONNER LES 2 RENFORTS
LATERAUX (REP 104) ET
FIXER AVEC 6 VIS POELIERS
+ RONDELLES + ECROUS NYLSTOP

POSITIONNER LE RENFORT CORNIERE
ARRIERE (REP 103) ET
FIXER AVEC 2 VIS POELIERS
+ RONDELLES + ECROUS NYLSTOP

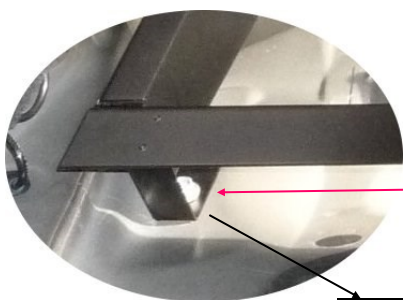

VIS D'ORIGINE SUBARU
FIXATION SUR PLANCHER
VEHICULE



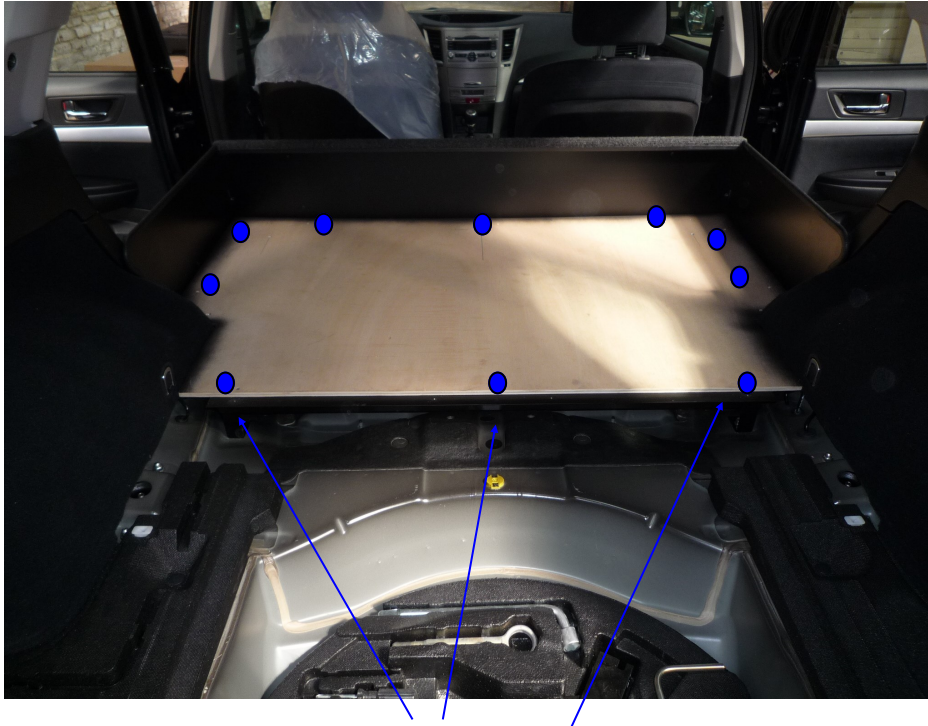

FIXER LE PLANCHER AVANT AVEC 10 VIS AUTOFORANTE $\varnothing 3.9 \times 25$ EN SE SERVANT DES TROUS $\varnothing 4$ DU PLANCHER COMME GABARIT.



REPOSITIONNER LES POLYSTYRENES et KIT CREVAISON AVANT DE POSITIONNER LES PLANCHERS AR.



POSITIONNER LE PLANCHER de GAUCHE

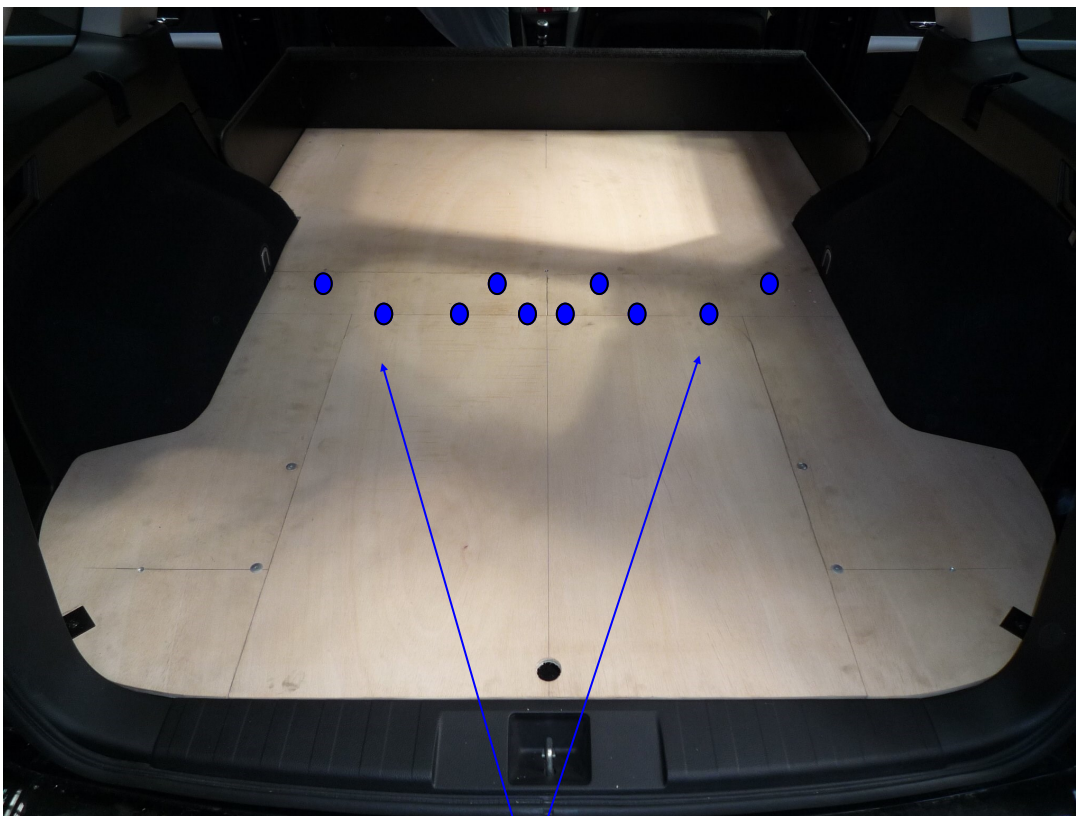

POSITIONNER LA TRAPPE RS PUIS FIXER LES PLANCHERS GAU et DR AVEC 10 VIS AUTOFORANTE \varnothing 3.9 x 25 EN SE SERVANT DES TROUS \varnothing 4 DES PLANCHER COMME GABARIT.

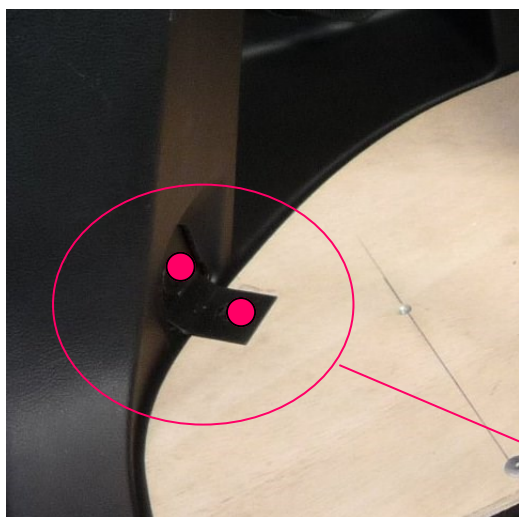

FIXER 2 PATTES AR AVEC 2 POELIERS \varnothing 6 + RONDELLE TOLIER NOIRE SUR LE CHASSIS DU VEHICULE.

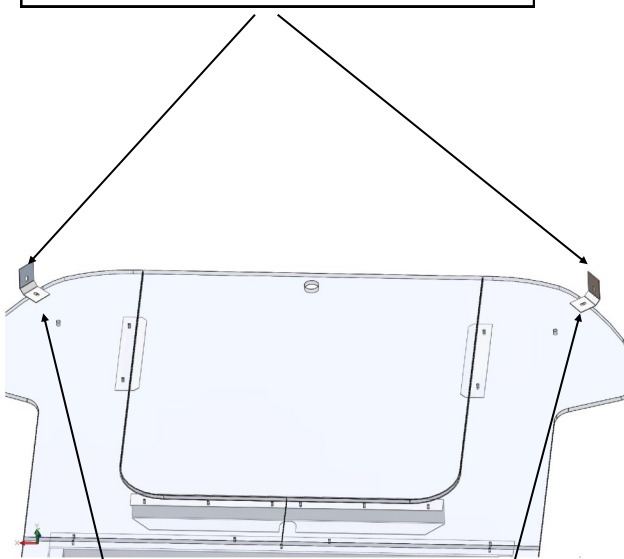

FIXER 2 PATTES AR AVEC 2 POELIERS \varnothing 6 SUR LE PLANCHER du KIT.

DEROULER LA
MOQUETTE

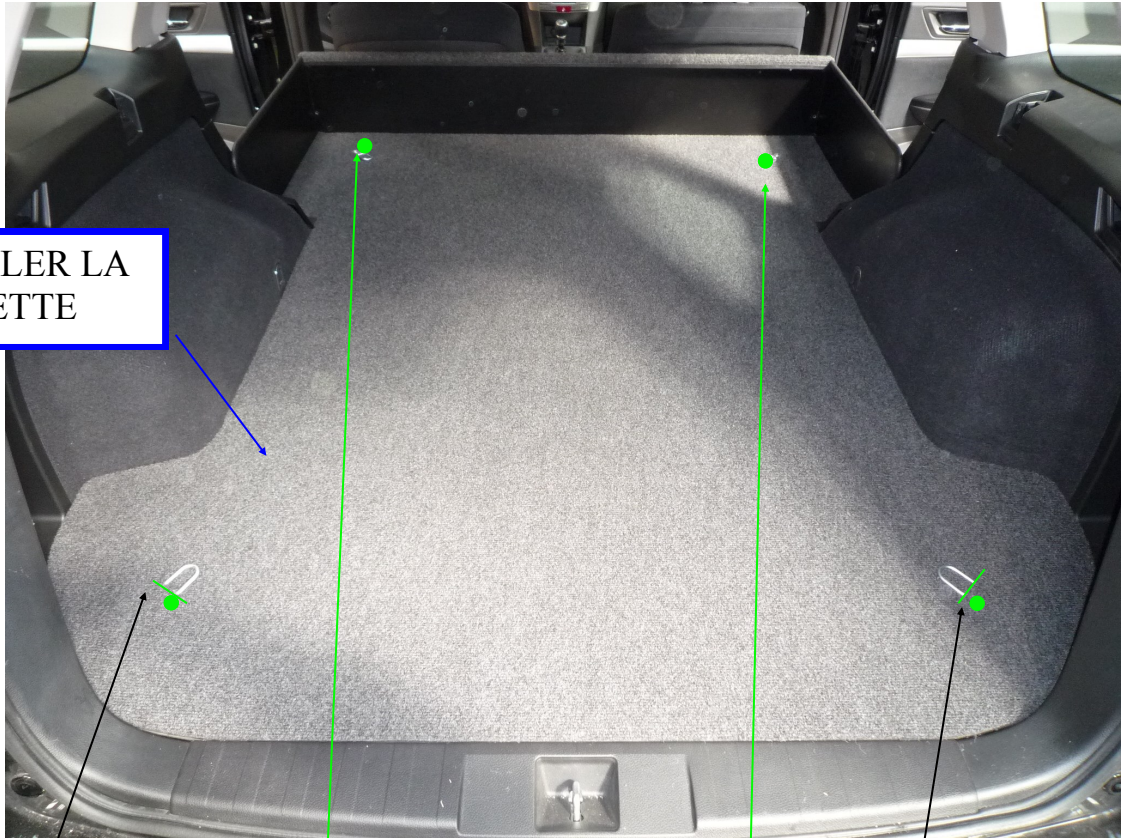

FIXER LES 4 PONTETS D'ARRIMAGE
AVEC 4 VIS POLIERS M6 x 16 ARGENT

REALISER UNE PETITE ENTAILLE DANS LA MOQUETTE
AU NIVEAU DU PONTET POUR ACCES A LA
ROUE de SECOURS ou KIT CREVAISON.

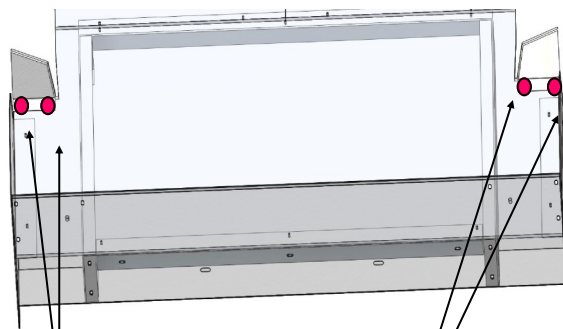
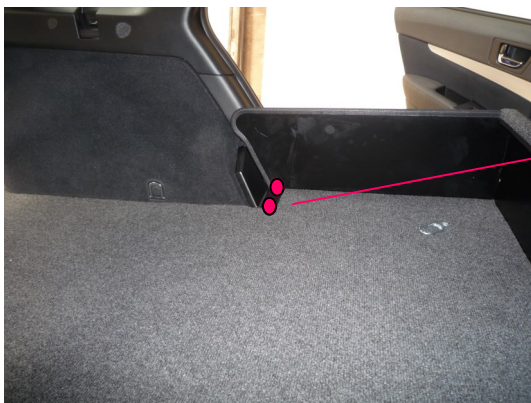

FIXER 2 CACHES TROU SIEGE AVEC 4 VIS POELIER Ø6 NOIRE AU NIVEAU
DU PLANCHER DU KIT

Depuis le 1^{er} Juillet 2015 , date d'entrée en vigueur de l'arrêté du 7 Novembre 2014 , il n'y a plus ni plaque de tare ni plaque de chargement a apposer sur un véhicule transformé en VASP.

- Nettoyer le véhicule

Les étiquettes seront expédiées lors de la demande des papiers d'immatriculation .

- Coller la plaque de transformation



Plaque R312.2 à coller

La plaque de tare sera collée au niveau de l'aile avant droite

Implantation plaque transformateur
En ultra destructible, collée sur Pied milieu cote gauche

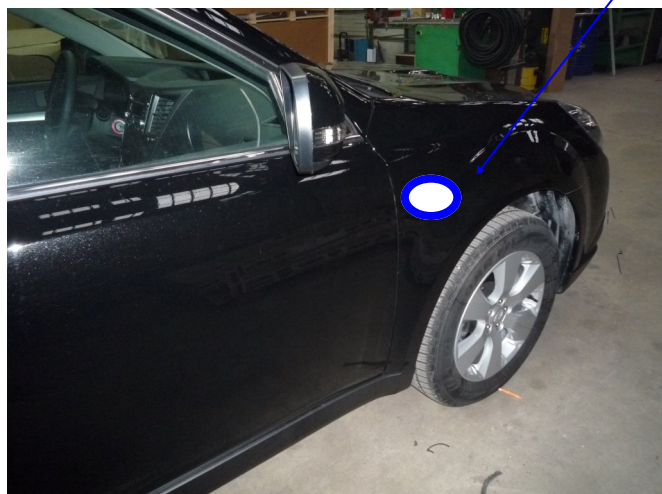



MARQUE DU VEHICULE :	
TYPE DU VEHICULE :	
N° de CLEF du VEHICULE :	

IFAB111
INDICE A

	OPERATION	Conforme C	Non conforme NC	OBSERVATIONS
1	RECEPTION DU VEHICULE VERIFIER N° SERIE	C	NC	
2	CONTRÔLE DU KIT	C	NC	
3	PRESENCE NOTICE MONTAGE	C	NC	
4	DEMONTAGE des EQUIPEMENTS SELON MODE OPERATEUR	C	NC	
5	PREPARATION DE L'HABITACLE Ex : vis pastilles joints	C	NC	
6	MONTAGE STRUCTURE METALLIQUE ARRET DE CHARGE	C	NC	
7	FIXATION DU PLANCHER SELON COUPLE DE SERRAGE	C	NC	
8	POSE DE LA MOQUETTE VERIFIER L'ETAT	C	NC	
9	INSTALLATION ELEMENTS FINITION Vérifier : caches, carres de moquette, anneau arrimage	C	NC	
10	POSE DE L'ETIQUETTE VASP	C	NC	
11	NETTOYAGE DU VEHICULE	C	NC	

NOM DU MONTEUR :	
DATE DE L'INTERVENTION :	
SIGNATURE DU MONTEUR :	

CACHET DU CARROSSIER / GARAGISTE :