

M.A.J Le : 20/11/2019
Indice de modif : Création
Nom dessinateur : JR



SUBARU FORESTER 2019 KIT SOCIETE NOTICE DE MONTAGE



COMPOSITION DU COLIS

REF	DESIGNATION	QTE
TO2706	ARRET DE CHARGES SUPERIEUR	1
AS2707	ARRET DE CHARGES INFERIEUR	1
TO2712	EQUERRE TRAVERSE CENTRALE	1
TO2713	EQUERRE LATERALE	2
TO2714	TRAVERSE CENTRALE	1
TO2715	SUPPORT DROIT TRAVERSE CENTRALE	1
TO2716	SUPPORT GAUCHE TRAVERSE CENTRALE	1
TO2717	TRAVERSE ARRIERE	1
TO2718	SUPPORT TRAVERSE ARRIERE	2
TO2719	SUPPORT DROIT ARRET DE CHARGES INF	1
TO2720	SUPPORT GAUCHE ARRET DE CHARGES INF	1
B2721	PLANCHER AVANT	1
B2722	PLANCHER ARRIERE	1
B2723	TRAPPE PLANCHER	1
S2733	SACHET DE VISSERIES	1
N2736	NOTICE DE MONTAGE	1

Composition du sachet de visserie

REF ARTICLE	DESIGNATION	QTE	PHOTO
PLOVP616 Z	VIS POELIER 6 X 16 Z	2	
PLOVP616 N	VIS POELIER 6 X 16 N	11	
PLOVH 625	VIS HEXAGONALE 6 X 25	13	
FOR 0736	ECROU TENSILOCK M6	24	
PLOT6	RONDELLE TOLIER Ø6	4	
PLOMU 6	RONDELLE PLATE Ø 6	13	
GUIBA 4X20	VIS A BOIS 4 X 20mm	6	
BER021756	VIS Autoforante 3,9 x 25	8	
BER021757	VIS Autoforante 3,9 x 32	2	
ANNEAU ARRIMAGE	ACIER GALVA	2	
FOR200	RILSAN	5	
SACHET	SACHET PLASTIQUE	5	
	Plaque autocollante de Transformation VASP	1	

KIT SOCIETE ARRET DE CHARGES

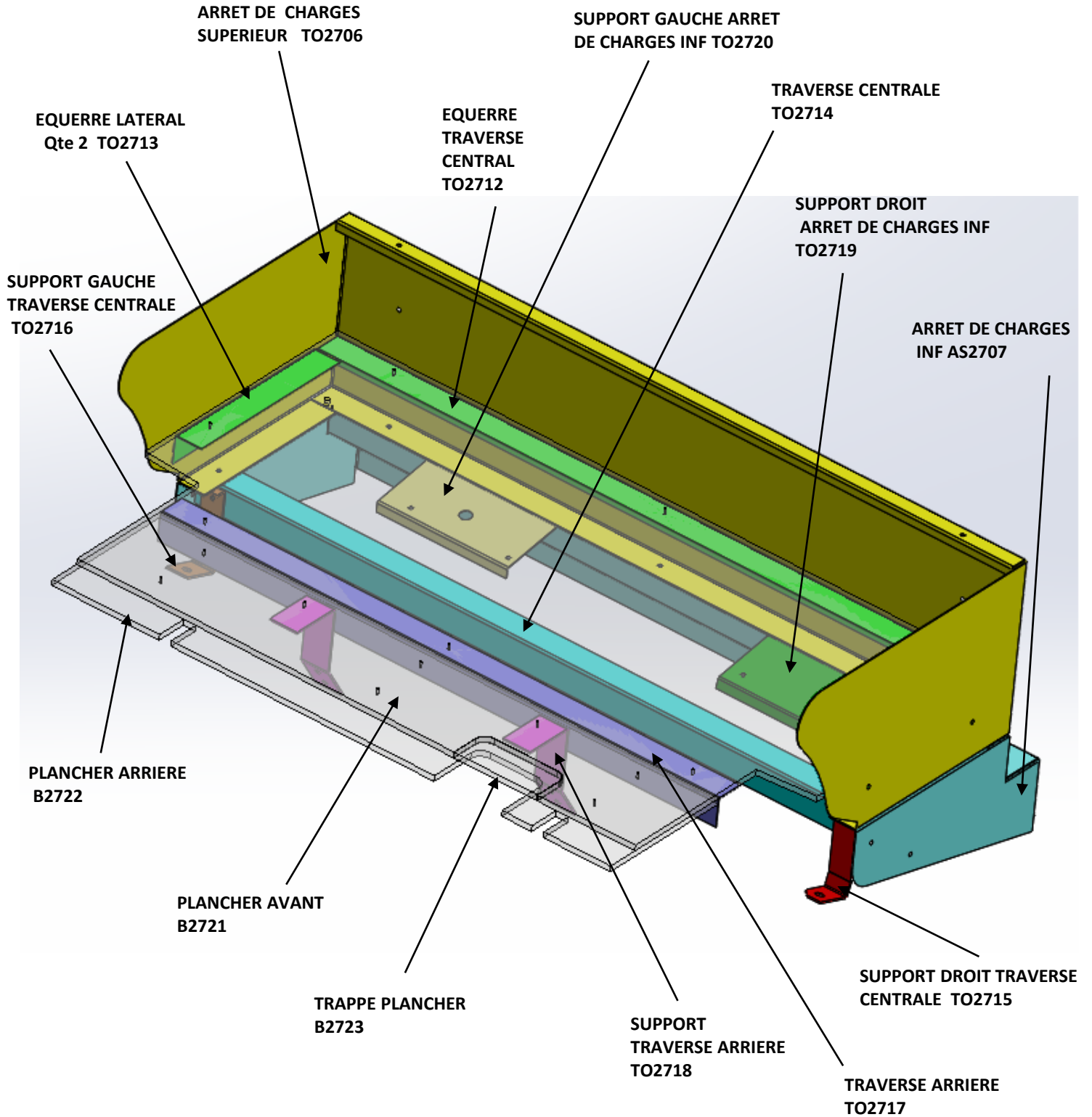

KIT SOCIETE ARRET DE CHARGES

- 1) Réceptionner le véhicule et vérifier le N° de série.
Placer le véhicule sur une aire de travail propre et stable
- 2) Contrôler le kit
- 3) Lire la notice de montage téléchargé sur le site jocquin.com

ATTENTION :

LA BATTERIE DU VEHICULE DOIT IMPERATIVEMENT ETRE DEBRANCHEE
PENDANT LA DUREE DE L'INTERVENTION

- 4) Démontez les équipements dans l'ordre suivant :

- a) Démontez la banquette arrière
et les dossiers



KIT SOCIETE ARRET DE CHARGES

b) Démonter les garnitures latérales



c) Conditionner les ceintures de sécurités



DES 2 COTES



3eme ceinture a
Conditionne sous le pavillon



**SACHET
PLASTIQUE
QTE : 5**



d) Repositionner les garnitures

ATTENTION :
DANS TOUS LES CAS, POUR LE CONDITIONNEMENT DES CEINTURES IL EST IMPERATIF DE LAISSER 50 cm DE GARDE POUR EVITER LE BLOCAGE DEFINITIF DU SYSTEME D'ENROULEUR.

**L' HABITACLE DOIT ETRE DANS CETTE CONFIGURATION
POUR MONTER L' ARRET DE CHARGES**



KIT SOCIETE ARRET DE CHARGES

5) Mise en place des équerres plancher centrale et latérale TO2712 et TO2713 sur l'arrêt de charges supérieur TO2706

Arrêt de charges
Supérieur
TO2706

Ceci a l'aide de 7 Vis poêliers M6
et 7 écrous tansilock M6

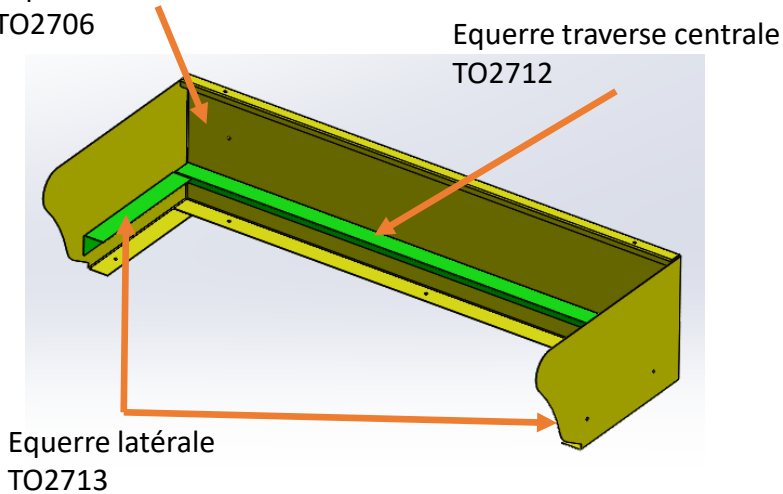

REF PLOVP616 N
Qté : 7



REF FOR 0736
Qté : 7

6) Mise en place des supports droit et gauche TO2719 et TO2720 sur l'arrêt de charges inférieure AS2707

Ceci a l'aide de 4 vis poêliers M6
et de 4 écrous tansilock M6

REF PLOVP616 N
Qté : 4



Arrêt de charges inférieure
AS2707

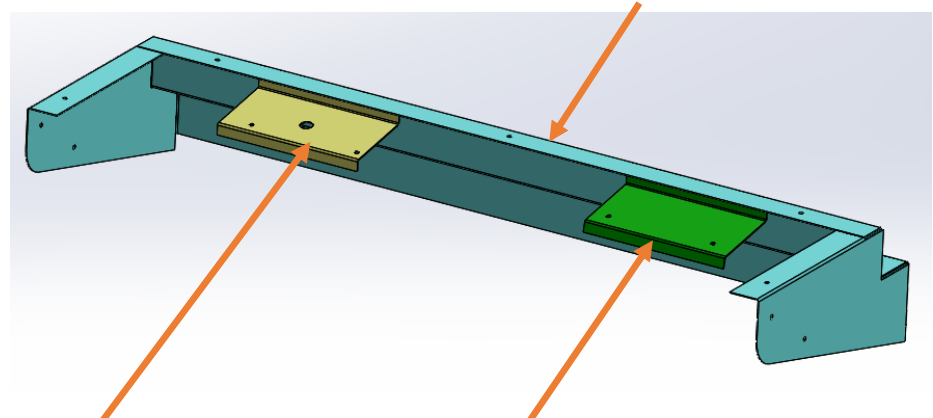

REF FOR 0736
Qté : 4

Support gauche
arrêt de charges inférieure
TO2720

Support droit
arrêt de charges inférieure
TO2719

KIT SOCIETE ARRET DE CHARGES

7) Mise en place de l'arrêt de charges inferieure AS2707

Positionner l'arrêt de charges inferieure AS2707 puis le fixer a l'aide de 4 Vis hexagonale M6x25 , 4 rondelles plates Ø 6 , 4 écrous tensilock M6 et 4 Rondelles tôlier Ø 6

Arrêt de charges
Inferieure
AS2707

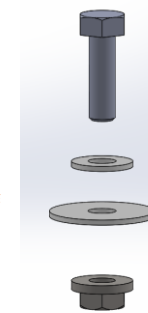
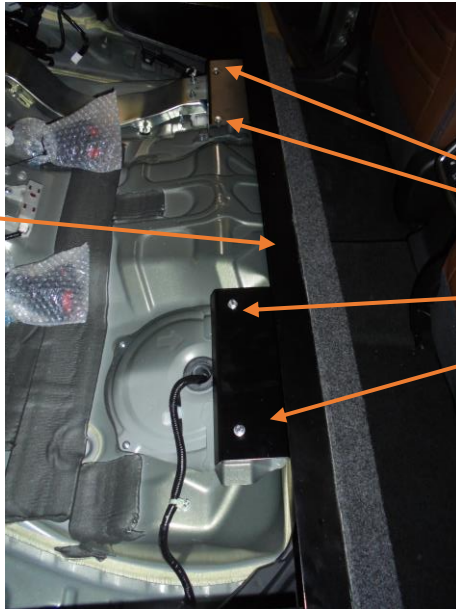

REF PLOVH 625
Qté : 4

REF PLOMU 6
Qté : 4

REF PLOT 6
Qté : 4

REF FOR 0736
Qté : 4

8) Mise en place du support droit traverse centrale TO2716 et du support gauche traverse centrale TO2715

Fixation a l'aide des Vis D'origine

**ATTENTION TOUJOURS
RESPECTER LE COUPLE DE
SERRAGE PRECONISE PAR LE
CONSTRUCTEUR**



Support droit
traverse centrale
TO2716

Piece avec
chanfrein

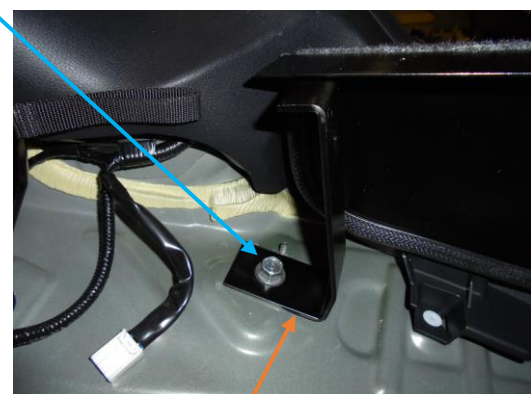

Support gauche
traverse centrale
TO2715

KIT SOCIETE ARRET DE CHARGES

9) Mise en place de la traverse centrale TO2714 sur les supports traverse centrale TO2715 et TO2716

Ceci a l'aide de 2 vis hexagonale M6 , 2 rondelles plates Ø6 et 2 écrous tensilock M6



Traverse centrale
TO2714



REF PLOVH 625
Qté : 2



REF PLOMU 6
Qté : 2



REF FOR 0736
Qté : 2

10) Mise en place de l'arrêt de charges supérieure Réf TO2706 sur l'arrêt de charges inférieure TO2707 et sur la traverse centrale TO2714 a l'aide de 5 vis hexagonale M6 , 5 rondelles plates Ø6 et 5 écrous tensilock M6

Et venir fixer l'arrêt de charges supérieure TO2706 sur l'arrêt de charges inférieure TO2707 et sur la traverse centrale TO2714 a l'aide de 5 vis hexagonale M6 , 5 rondelles plates Ø6 et 5 écrous tensilock M6

Arrêt de charges
supérieure
TO2706



Traverse centrale
TO2714



REF PLOVH 625
Qté : 5



REF PLOMU 6
Qté : 5



REF FOR 0736
Qté : 5

KIT SOCIETE ARRET DE CHARGES

11) Mise en place des supports traverse arrière T02718

Ceci a l'aide de 4 vis d'origine

**ATTENTION TOUJOURS
RESPECTER LE COUPLE DE
SERRAGE PRECONISE PAR LE
CONSTRUCTEUR**

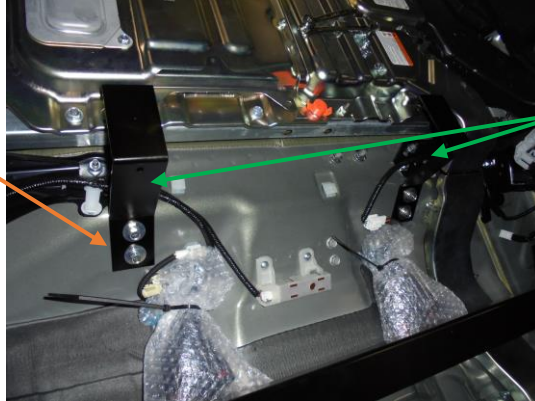

Supports traverse
arrière
T02718

12) Mise en place de la traverse arrière T02717 sur les supports traverse arrière T02718

Ceci a l'aide de 2 vis hexagonale M6 ,
2 rondelles plates Ø6
et 2 écrous tensilock M6

REF PLOVH 625
Qté : 2



REF PLOMU 6
Qté : 2



REF FOR 0736
Qté : 2

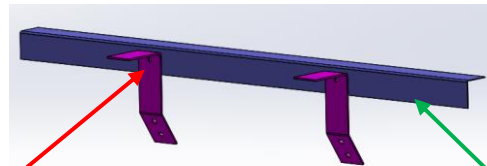

Traverse arrière
T02717



KIT SOCIETE ARRET DE CHARGES

13) Montage des planchers avant B2721 et arrière B2722

Mettre en place le plancher arrière B2722 sous le plancher avant B2721
En le laissant sortir de **48 mm** et venir le fixer a l'aide de 6 vis a bois 4x20

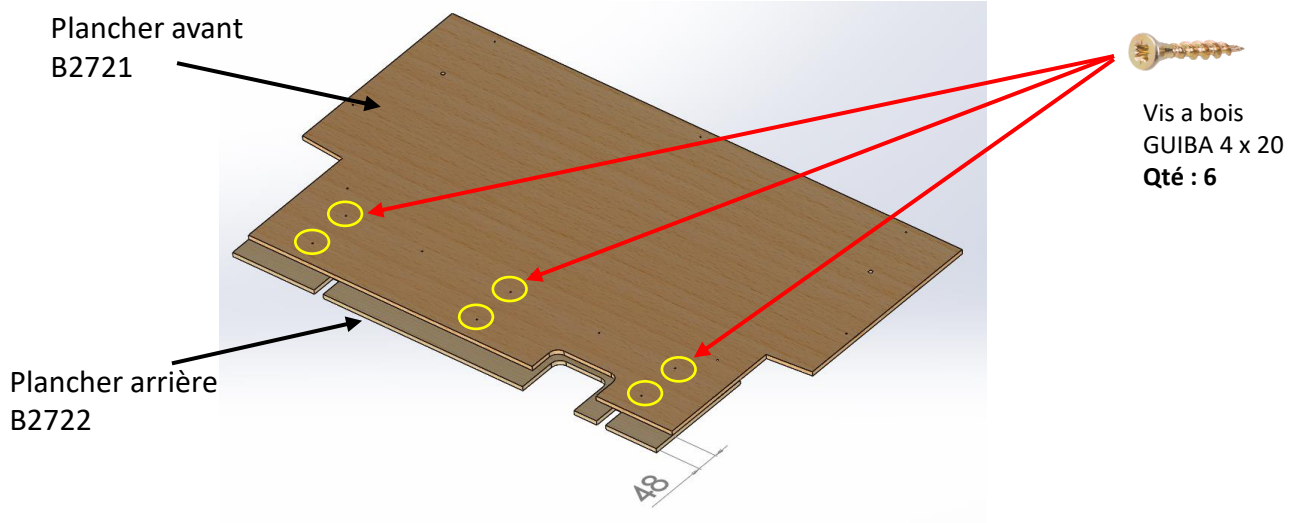

Puis mettre en place dans le véhicule l'ensemble plancher et le fixer A l'aide de 8 vis autoforante 3,9x25 et 2 vis autoforante 3,9 x 32

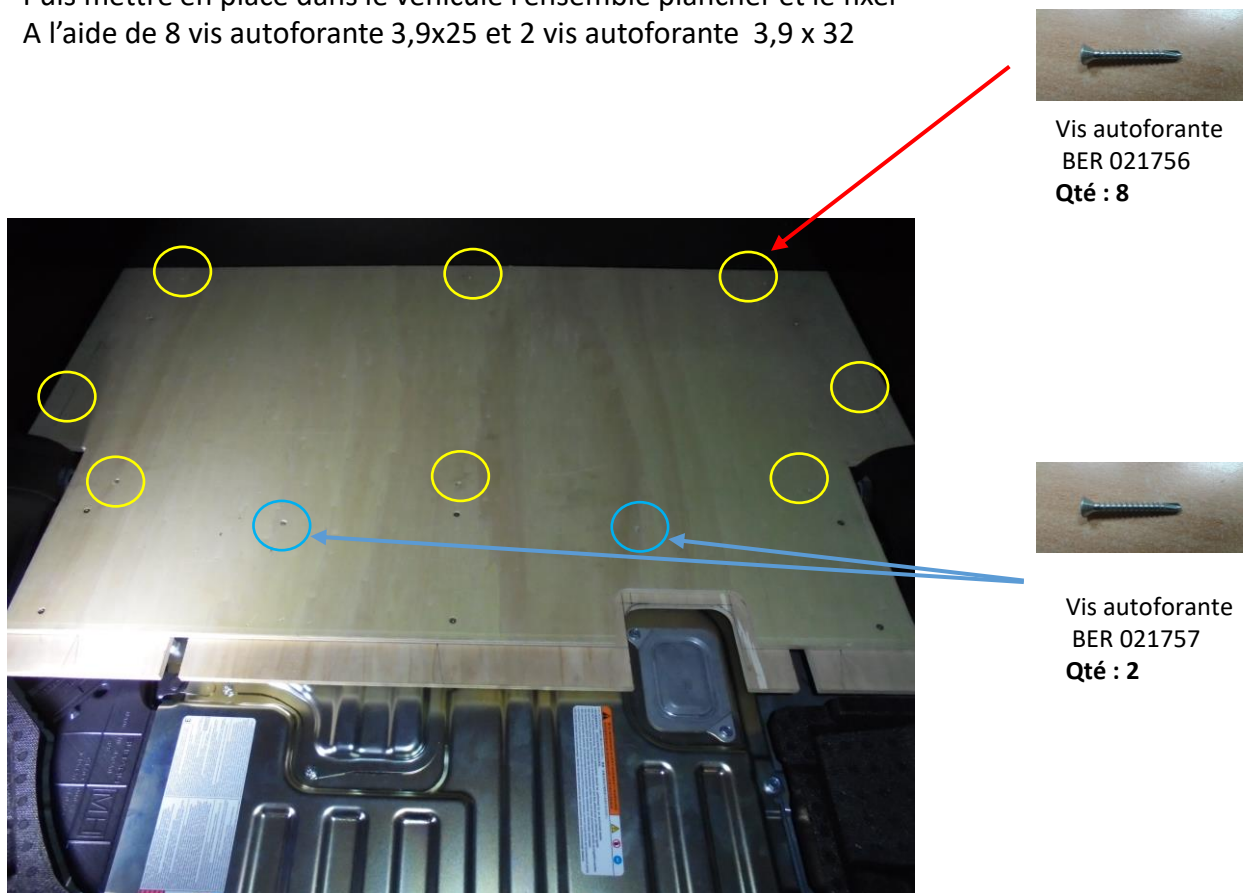

KIT SOCIETE ARRET DE CHARGES

Puis venir positionner la trappe plancher B2723 dans son logement

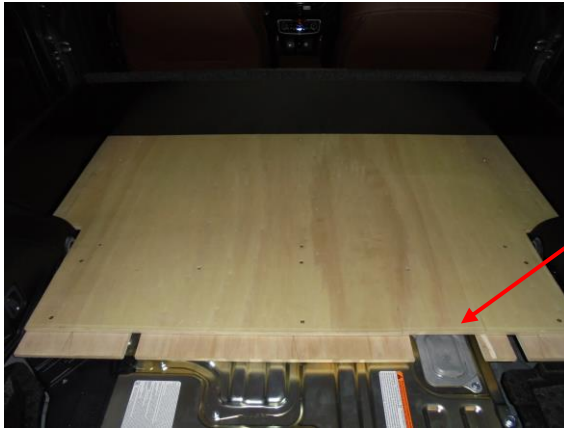

Trappe plancher
B2723



14) Mise en place du plancher existant puis de la moquette M2732



Plancher existant



Moquette M2732

15) Mise en place de 2 anneaux d'arrimage

Fixation des 2 anneaux d'arrimage
avec 2 vis poêlier M6x16

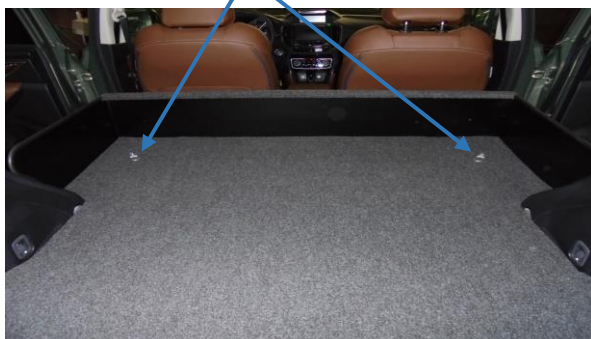

REF PLOVP 616 Z
Qté : 2



Anneaux d'arrimage
Qté : 2

KIT SOCIETE ARRET DE CHARGES

16) Coller la plaque de transformation :

Depuis le 1^{er} Juillet 2015, date d'entrée en vigueur de l'arrêté du 7 Novembre 2014, il n'y a plus ni plaque de tare ni plaque de chargement à apposer sur un véhicule transformé en VASP

**LA PLAQUE AUTOCOLLANTE EST EXPEDIEE AVEC LE KIT.
(DANS LE SACHET DE VISSERIE)**

COLLER LA PLAQUE DE TRANSFORMATION A PROXIMITE DE LA PLAQUE CONSTRUCTEUR

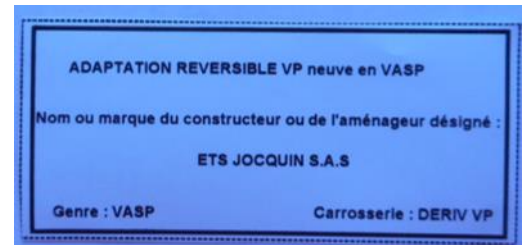

17) Nettoyer le véhicule



MARQUE DU VEHICULE :	
TYPE DU VEHICULE :	
N° de CLEF du VEHICULE :	

IFAB111
INDICE A

	OPERATION	Conforme C	Non conforme NC	OBSERVATIONS
1	RECEPTION DU VEHICULE VERIFIER N° SERIE	C	NC	
2	CONTRÔLE DU KIT	C	NC	
3	PRESENCE NOTICE MONTAGE	C	NC	
4	DEMONTAGE des EQUIPEMENTS SELON MODE OPERATEUR	C	NC	
5	PREPARATION DE L'HABITACLE Ex : vis pastilles joints	C	NC	
6	MONTAGE STRUCTURE METALLIQUE ARRET DE CHARGE	C	NC	
7	FIXATION DU PLANCHER SELON COUPLE DE SERRAGE	C	NC	
8	POSE DE LA MOQUETTE VERIFIER L'ETAT	C	NC	
9	INSTALLATION ELEMENTS FINITION Vérifier : caches, carres de moquette, anneau arrimage	C	NC	
10	POSE DE L'ETIQUETTE VASP	C	NC	
11	NETTOYAGE DU VEHICULE	C	NC	

NOM DU MONTEUR :	
DATE DE L'INTERVENTION :	
SIGNATURE DU MONTEUR :	

CACHET DU CARROSSIER / GARAGISTE :

KIT SOCIETE ARRET DE CHARGES

**ATTENTION : Les cotes de chargement sont données
Sans les banquettes arrières**

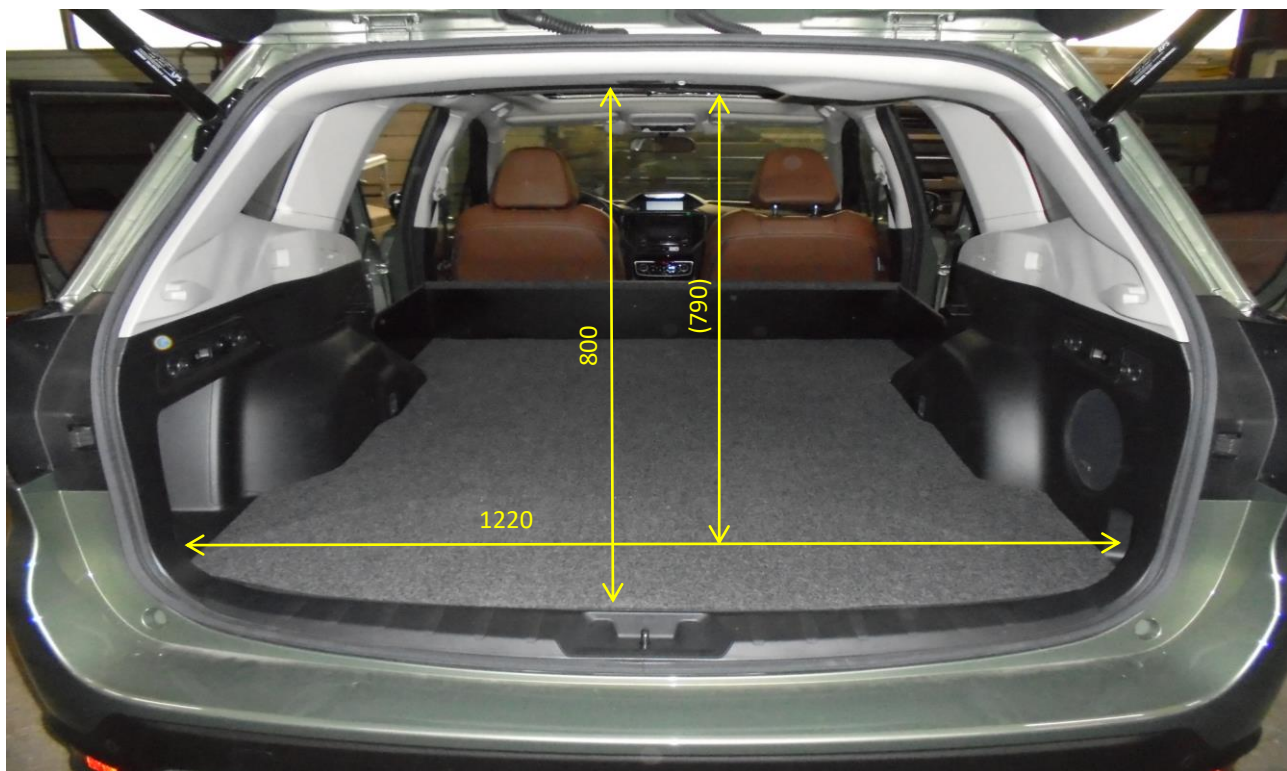
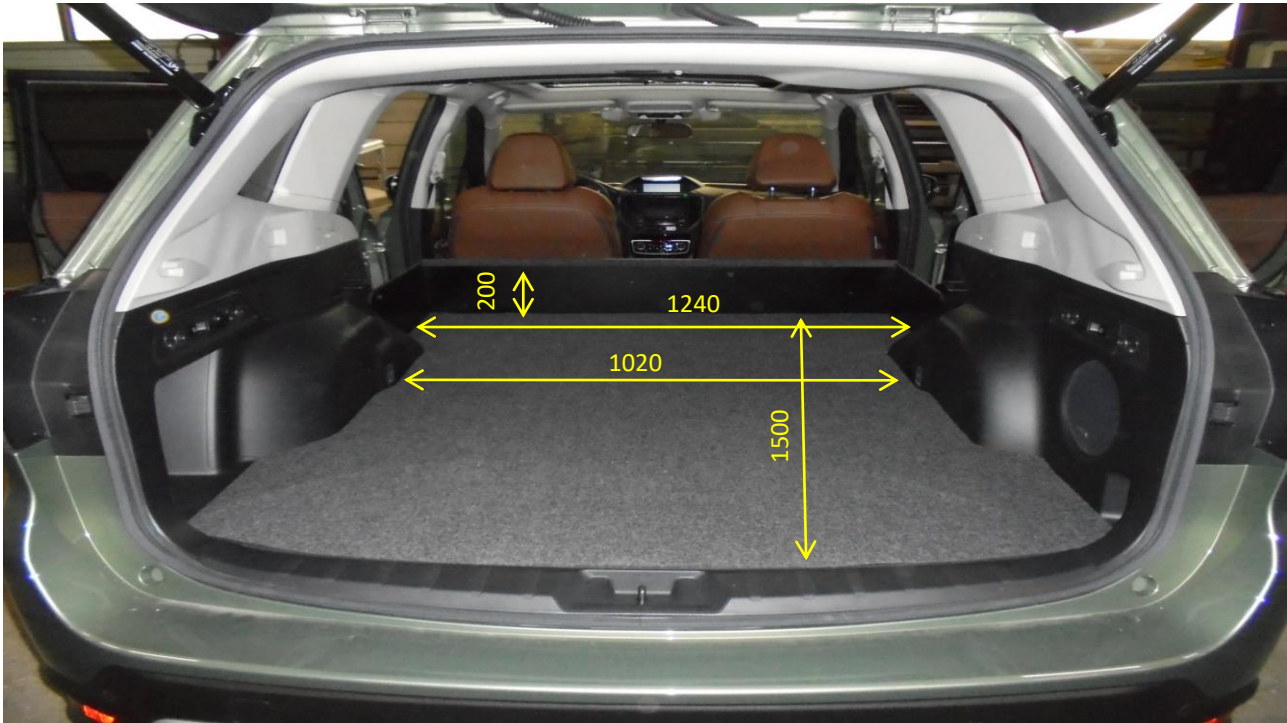

(790) hauteur intérieure plancher / plafond

Masse ensemble banquette : 27 Kg

Masse ensemble Kit société : 33 Kg