

M.A.J Le : 18/01/2024  
Indice de modif : Ind A  
Nom dessinateur : JR



**NISSAN QASHQAI  
MILD HYBRID 2022  
KIT SOCIETE  
NOTICE DE MONTAGE**



## COMPOSITION DU COLIS

REF	DESIGNATION	QTE
TO3759	ARRET DE CHARGES	1
TO3760	TRAVERSE ARRIERE	1
TO3761	CONSOLE TRAVERSE CENTRALE	1+1Sym
TO3762	EQUERRE LATERALE	2
TO3763	EQUERRE TRANSVERSALE	1
TO3764	SUPPORT CONSOLE TRAVERSE CENTRALE	2
TO3788	RENFORT ARRET DE CHARGE	2
TO3791	EQUERRE TRANSVERSALE LATERALE	2
B3765	PLANCHER AVANT	1
B3766	PLANCHER ARRIERE	1
B3767	RENFORT LONGITUDINAL PLANCHER ARRIERE	2
B3768	RENFORT TRANVERSALE PLANCHER ARRIERE	1
B3790	RENFORT PLANCHER AVANT	2
M3769	MOQUETTE	1
S3771	SACHET DE VISSERIES	1
N3770	NOTICE DE MONTAGE	1

## Composition du sachet de visserie

REF ARTICLE	DESIGNATION	QTE	PHOTO
PLOVP616 N	VIS POELIER M6 x 16 N	18	
PLOVP616 Z	VIS POELIER M6 x 16 Z	2	
PLOVH616	VIS HEXAGONALE M6 x 16	12	
PLOVH820	VIS HEXAGONALE M8 x 20	2	
PLOCL6	ECROU TENSILOCK M6	30	
PLOMU6	RONDELLE M6	12	
PLOMU8	RONDELLE M8	2	
FOR 925	VIS Autoforante 3,9 x 25	14	
VIS A BOIS	VIS A BOIS 3,5 x 30	22	
ANNEAU ARRIMAGE	ACIER GALVA	2	
CHARNIERE	CHARNIER PLANCHER	2	
FOR 295	VIS Charnière	8	
FOR 285	RILSAN	6	
SACHET	SACHET PLASTIQUE	2	
	Plaque autocollante de Transformation VASP	1	

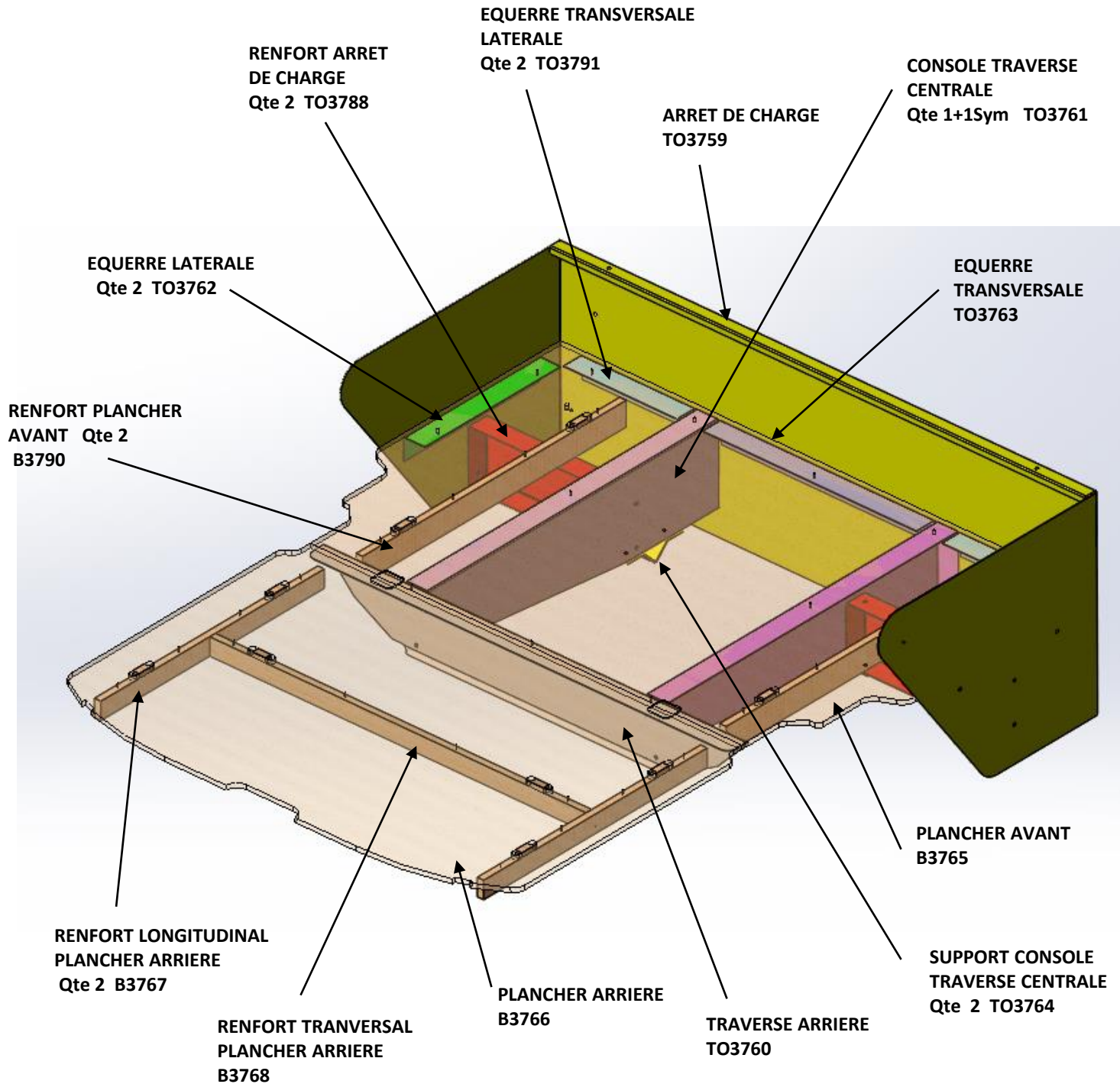

- 1) Réceptionner le véhicule et vérifier le N° de série.  
Placer le véhicule sur une aire de travail propre et stable
- 2) Contrôler le kit
- 3) Lire la notice de montage téléchargé sur le site [jocquin.com](http://jocquin.com)

**ATTENTION :**

**LA BATTERIE DU VEHICULE DOIT IMPERATIVEMENT ETRE DEBRANCHEE  
PENDANT LA DUREE DE L'INTERVENTION**

- 4) Démontez les équipements dans l'ordre suivant :
  - a) Démontez la banquette arrière  
et les dossiers



b) Démonter les garnitures latérales

c) Conditionner les ceintures de sécurités



Rilsan  
QTE : 1



SACHET  
PLASTIQUE  
QTE : 2  
+ 2 Rilsan

d) Repositionner les garnitures



**ATTENTION :**

**DANS TOUS LES CAS, POUR LE CONDITIONNEMENT DES CEINTURES IL EST IMPERATIF DE LAISSER 50 cm DE GARDE POUR EVITER LE BLOCAGE DEFINITIF DU SYSTEME D'ENROULEUR.**

**L' HABITACLE DOIT ETRE DANS CETTE CONFIGURATION  
POUR MONTER L' ARRET DE CHARGES**



**ATTENTION TOUJOURS RESPECTER LE COUPLE DE  
SERRAGE PRECONISE PAR LE CONSTRUCTEUR**

## KIT SOCIETE ARRET DE CHARGES

5) Mise en place des équerres latérales TO3762, équerres transversales latérales TO3791 et équerre transversale TO3763 sur l'arrêt de charges TO3759

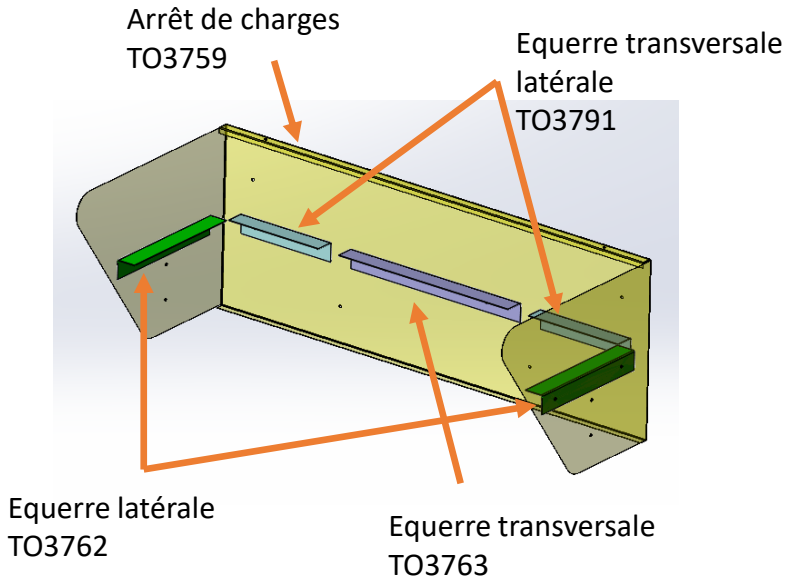

Ceci à l'aide de 10 Vis poêliers M6x16 et 10 écrous tensilock M6



REF PLOVP616 N  
Qté : 10



REF PLOCL6  
Qté : 10

6) Mise en place des consoles traverse centrale TO3761

Positionner les consoles traverse centrale et venir, dans un premier temps, les fixer à l'aide de 2 vis hexagonale M8 x 20 et 2 rondelles M8 sur la traverse du véhicule.



REF PLOVH 820  
Qté : 2



REF PLOMU 8  
Qté : 2



Puis venir mettre les supports consoles traverses centrales T03764 sous la barre existante, et fixer le tout avec 2 vis hexagonales M6 x 16 et 2 rondelles M6.



T03764 Qté : 2

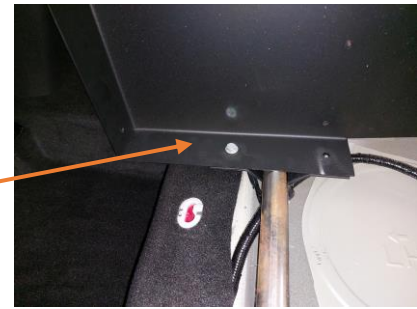

REF PLOMU 6  
 Qté : 2



REF PLOVH 616  
 Qté : 2

## 7) Mise en place de la traverse arrière T03760 sur les consoles T03761.

Visser la traverse arrière à l'aide de 4 vis hexagonales M6 x 16, 4 rondelles M6 et 4 écrous tensilock M6.

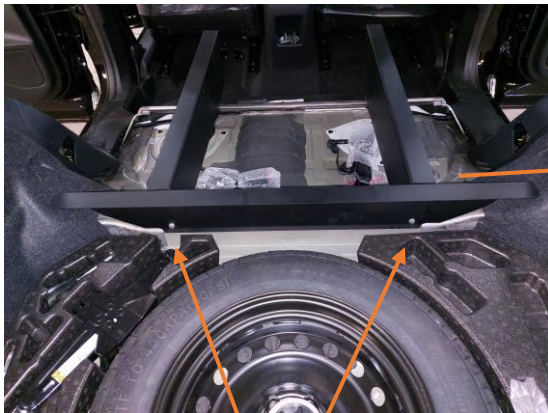

REF PLOCL6  
 Qté : 4



REF PLOMU 6  
 Qté : 4



REF PLOVH 616  
 Qté : 4



**8) Mise en place de l'arrêt de charge TO3759 sur les consoles TO3761.**

Ceci à l'aide de 4 vis poêliers M6 x 16  
 et 4 écrous tensilock M6.

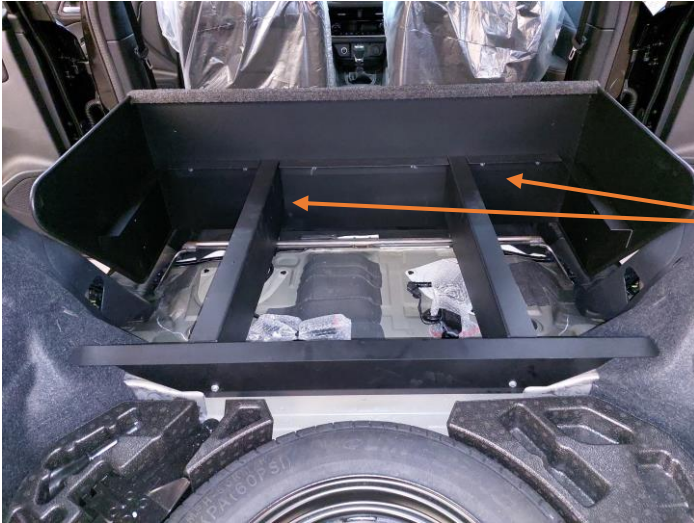

REF PLOVP616 N  
 Qté : 4



REF PLOCL6  
 Qté : 4

**9) Mise en place des renforts arrêt de charge TO3788.**

Ceci à l'aide de 4 vis poêliers M6x16 et 4 écrous tansilock M6 ( sur l'arrêt de charge)  
 Et de 4 vis hexagonale M6x16 + 4 rondelles M6 + 4 écrous tensilock M6 ( sur les consoles)

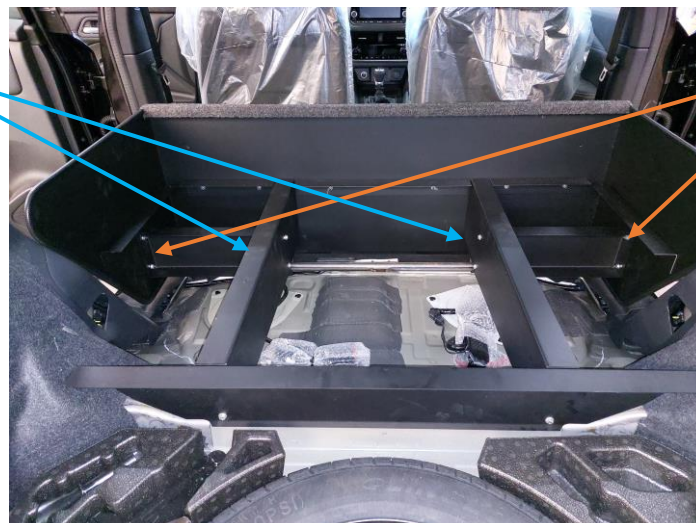

REF PLOVH 616  
 Qté : 4



REF PLOCL6  
 Qté : 4



REF PLOMU 6  
 Qté : 4



REF PLOVP616 N  
 Qté : 4



REF PLOCL6  
 Qté : 4

## KIT SOCIETE ARRET DE CHARGES

**10)** Finition des fixations des consoles traverses centrales TO3761  
Avec les renforts arrêt de charges TO3788 et les supports consoles  
traverses centrales TO3764.

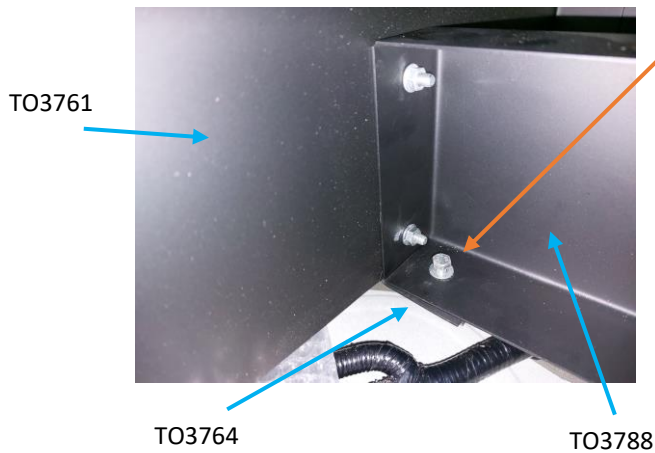

Ceci à l'aide de 2 vis hexagonales  
M6x16 et 2 rondelles M6.



REF PLOVH 616  
Qté : 2



REF PLOMU 6  
Qté : 2

**11)** Préparations des planchers avant B3765 et plancher arrière B3766

### A) Préparation du plancher avant B3765

Venir positionner les renforts plancher avant B3790 dessous le  
plancher avant B3765 et les fixer à l'aide de 8 vis à bois 3,5x30.

Dessus du plancher avant B3765

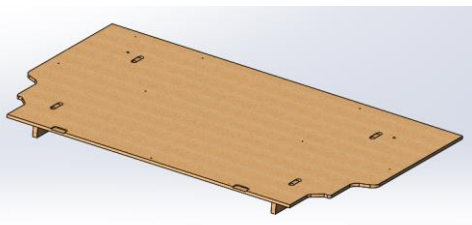

Dessous du plancher avant B3765

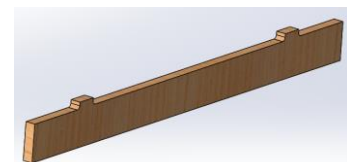
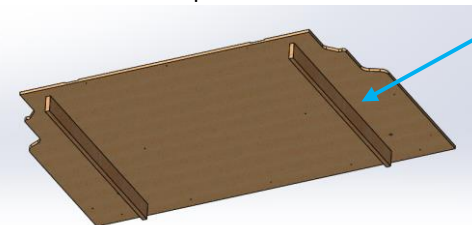

B3790 Qté 2



Vis à bois 3,5x30 Qté 8

## B) Préparation du plancher arrière B3766

Venir positionner les renforts longitudinaux B3767 et le renfort transversal B3768 sous le plancher arrière B3766 et les fixer à l'aide de 12 vis à bois 3,5x30. Puis venir mettre 2 vis à bois 3,5x30 sur les chants des renforts.

Dessus du plancher arrière B3766

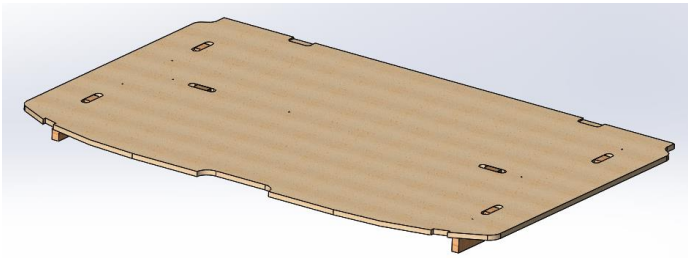

Vis à bois 3,5x30 Qte 14

Dessous du plancher arrière B3766

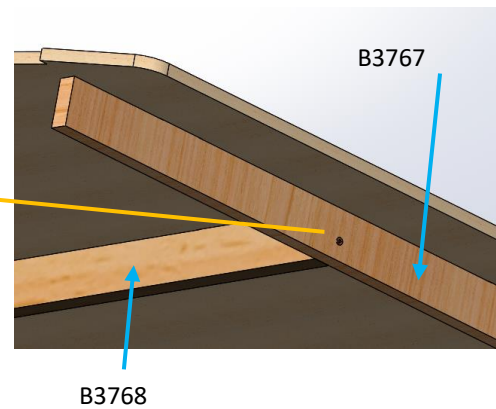
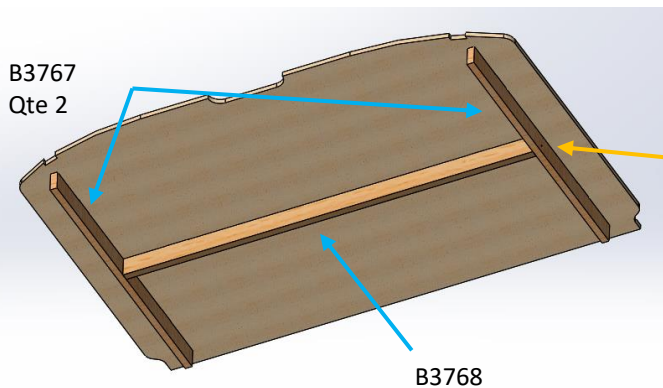

## 12) Mise en place du plancher avant B3765

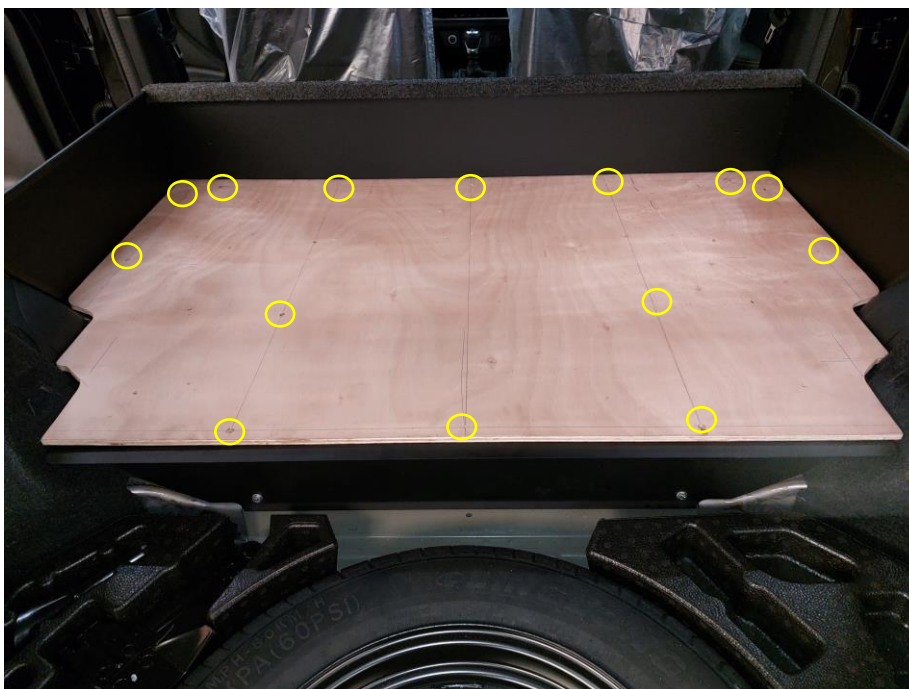

Positionner le plancher avant puis le fixer à l'aide de 14 vis autoforante 3,9x25.



## KIT SOCIETE ARRET DE CHARGES

**13)** Mise en place du plancher arrière B3766 et fixation des charnières à l'aide de 8 vis à charnières.



Charnière plancher  
Qté : 2



Vis charnière  
Qté : 8

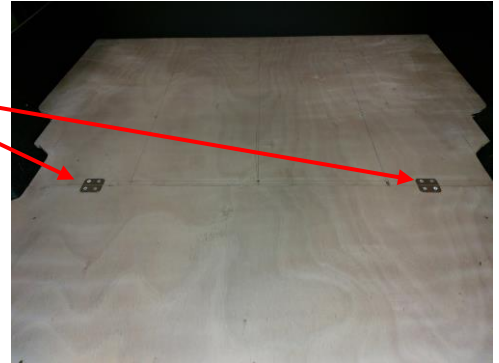

**14 )** Mise en place de la moquette M3769



**15)** Mise en place des anneaux d'arrimage

Fixation des 2 anneaux d'arrimage  
avec 2 vis poêlier M6x16



Force de traction  
Maxi sur anneau  
75 Kg



REF PLOVP 616Z  
Qté : 2



Anneaux d'arrimage  
Qté : 2

## 16 ) Contrôle du fonctionnement du véhicule

Contrôler si le véhicule fonctionne bien et vérifier si aucun voyant n'est allumé au tableau de bord . En cas de voyant, merci de se rapprocher du réseaux NISSAN pour établir un diagnostic.

## 17 ) Coller la plaque de transformation :

Depuis le 1<sup>er</sup> Juillet 2015, date d'entrée en vigueur de l'arrêté du 7 Novembre 2014, il n'y a plus ni plaque de tare ni plaque de chargement a apposer sur un véhicule transformé en VASP

**LA PLAQUE AUTOCOLLANTE EST EXPEDIEE AVEC LE KIT.  
(DANS LE SACHET DE VISSERIE)**

COLLER LA PLAQUE DE TRANSFORMATION A PROXIMITE DE LA PLAQUE CONSTRUCTEUR

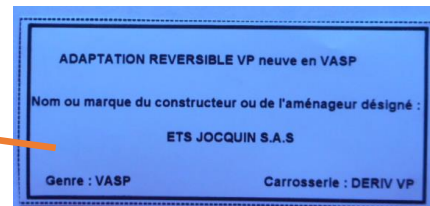

## 18 ) Nettoyer le véhicule



MARQUE DU VEHICULE :	
TYPE DU VEHICULE :	
N° de CLEF du VEHICULE :	

IFAB111  
INDICE A

	OPERATION	Conforme C	Non conforme NC	OBSERVATIONS
1	PRISE CONNAISSANCE DES CONSIGNES DE SECURITE	C	NC	
2	RECEPTION DE VEHICULE VERIFIER N° DE SERIE	C	NC	
3	CONTRÔLE DU KIT	C	NC	
4	PRESENCE NOTICE MONTAGE	C	NC	
5	DEMONTAGE DES EQUIPEMENTS SELON MODE OPERATEUR	C	NC	
6	PREPARATION DE L'HABITACLE Ex : vis pastilles joints	C	NC	
7	MONTAGE STRUCTURE METALLIQUE ARRET DE CHARGE	C	NC	
8	FIXATION DU PLANCHER SELON COUPLE DE SERRAGE	C	NC	
9	POSE DE LA MOQUETTE VERIFIER L'ETAT	C	NC	
10	INSTALLATION ELEMENTS FINITION Vérifier : caches, carres de moquette, anneau arrimage	C	NC	
11	POSE DE L'ETIQUETTE VASP	C	NC	
12	NETTOYAGE ET DESINFECTION DU VEHICULE	C	NC	

NOM DU MONTEUR :	
DATE DE L'INTERVENTION :	
SIGNATURE DU MONTEUR :	

CACHET DU CARROSSIER / GARAGISTE :

**ATTENTION : Les cotes de chargement sont données  
Sans les banquettes arrières**

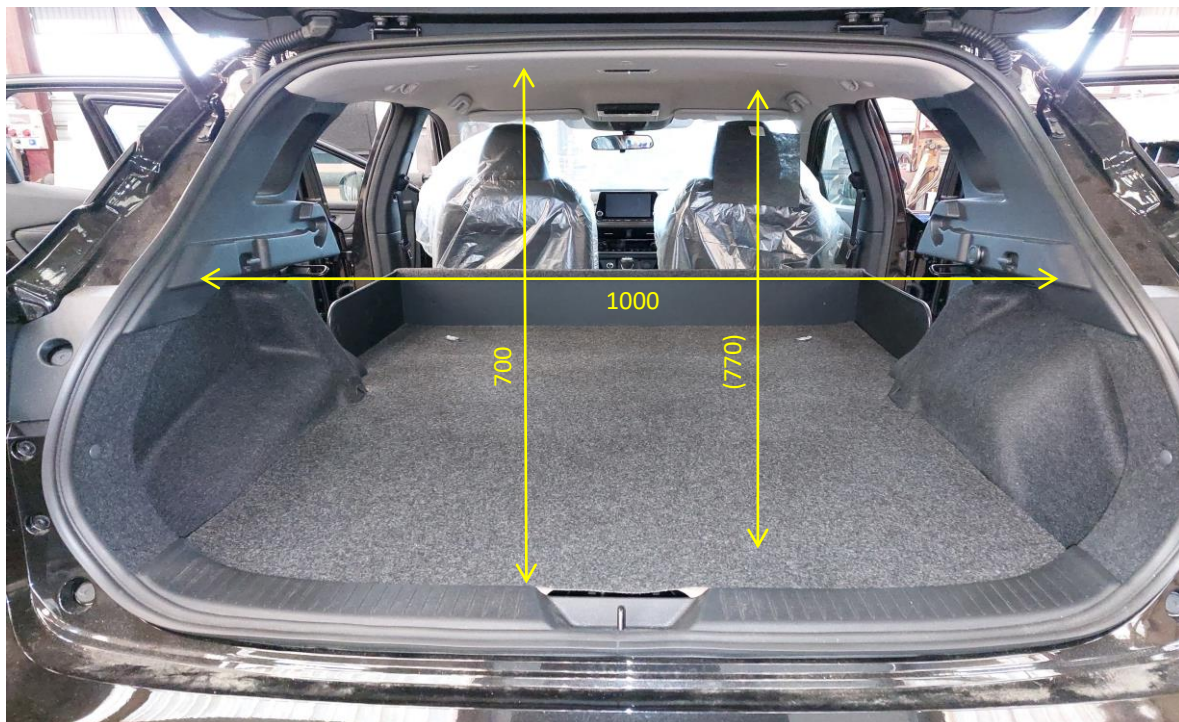
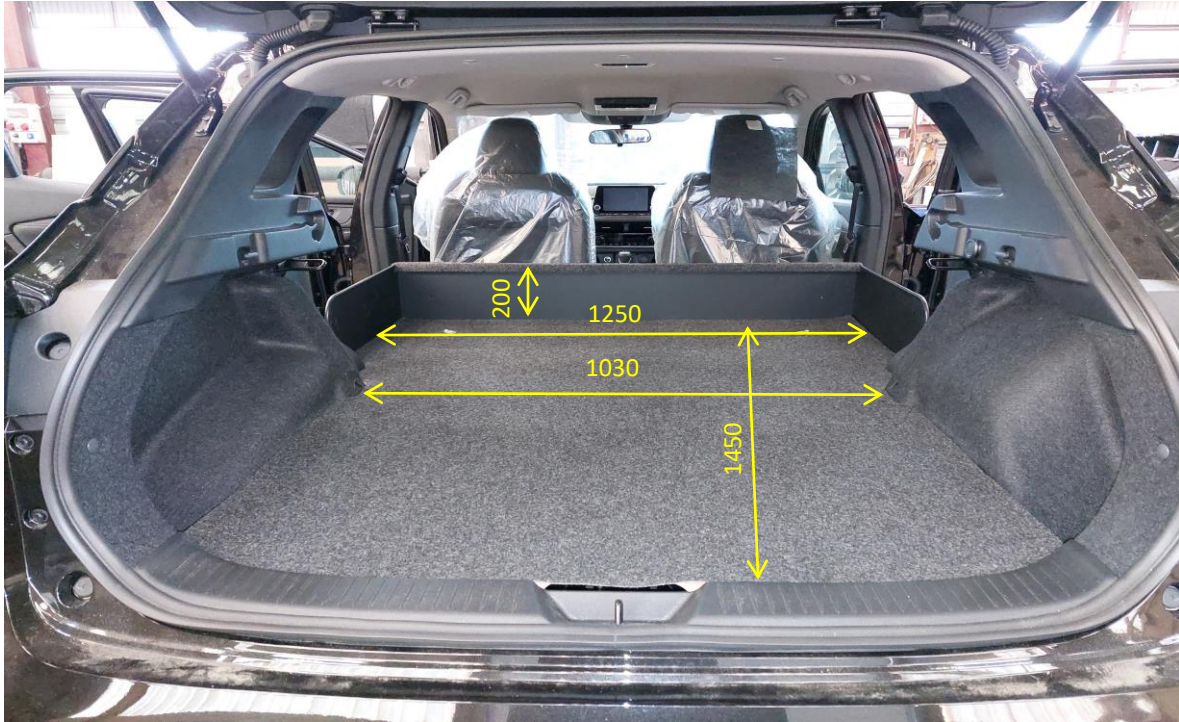

( 770 ) hauteur intérieure plancher / plafond

Masse ensemble banquette : 34 Kg  
Masse ensemble Kit société : 38 Kg