



**NISSAN NOTE  
SOCIETE  
MODELE 2013  
REF : 13-NNOT13-S A**

M.A.J Le 21/09/2015  
Indice modif : A  
Th.Prestaut.

**NOTICE de MONTAGE  
A :VEHICULE AVEC BANQUETTE FIXE  
B :VEHICULE AVEC BANQUETTE COULISSANTE  
REF : 13-NNOT13-S-1001 A**

**A :VEHICULE AVEC BANQUETTE FIXE**

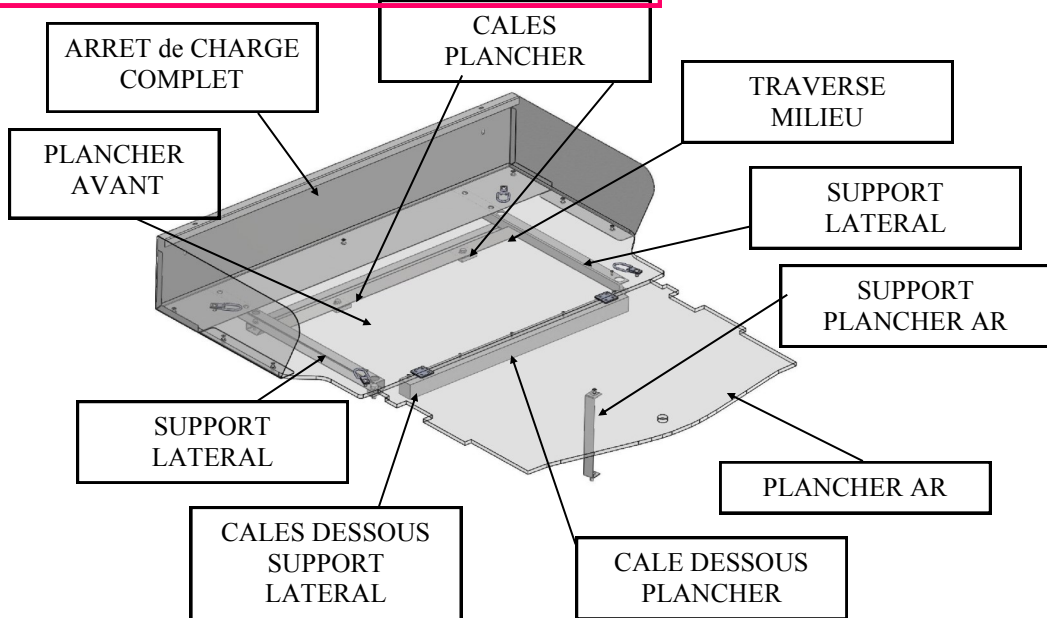

**B :VEHICULE AVEC BANQUETTE COULISSANTE**

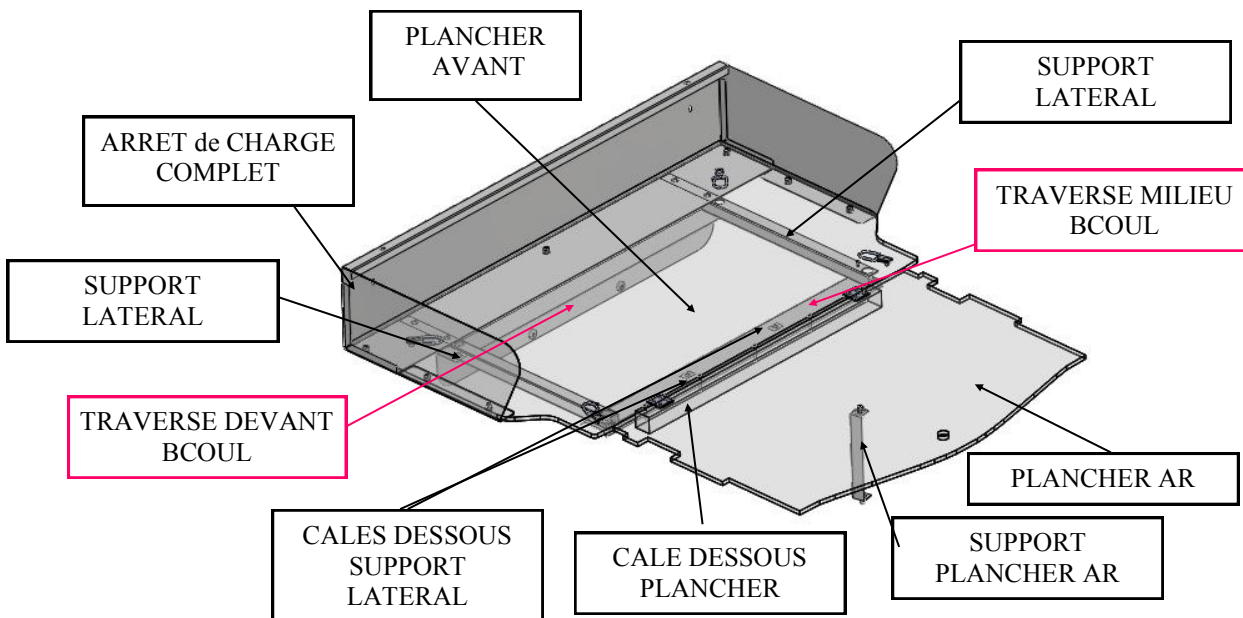

RAJ 05-11-2013

M.A.J Le 21/09/2015

## NISSAN NOTE KIT SOCIETE ANNEE 2013 REF:13-NNOT13-S A

REF	DESIGNATION	NB
13-NNOT13-S-1000	NOTICE DE MONTAGE	1
13-NNOT13-S-900	PLANCHER AVANT	1
13-NNOT13-S-905	PLANCHER ARRIERE	1
13-NNOT13-S-901	CALES PLANCHER ep10	2
13-NNOT13-S-903	CALES DESSOUS SUPPORT	1
LATERAL EP 15		2
13-NNOT13-S-904	CALE DESSOUS PLANCHER	1
13-NNOT13-S-904	MOQUETTE DE FOND	1
13-NNOT13-S-15	ARRET de CHARGE (ass soudé rep 104 + rep 105 & 105 sym )	1
13-NNOT13-S-102	TRAVERSE MILIEU	1
13-NNOT13-S-101	SUPPORT LATERAL	2(1d+1g)
13-NNOT13-S-103	SUPPORT FIXATION PLANCHER AR	1
13-NNOT13-S-110	SUPPORT MILIEU BCOUL	1
13-NNOT13-S-111	SUPPORT DEVANT BCOUL	1
13-NNOT13-S-1001	KIT <b>COMPRENANT :</b>	

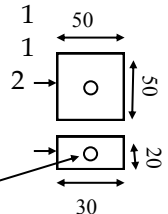

REPÈRE	NUMERO DE PIECE	QTE
PLOVZNB10x30	PLOVZNB10x30 VIS HEXA Ø10 x30 pas fin	2
PLOMU10	PLOMU10 RONDELLE PLATE Ø10	4
PLOVH-8x30	PLOVH8-30 VIS HEXA Ø8 x30	2
PLOVH-8x20	PLOVH8-20 VIS HEXA Ø8 x20	1
PLOMU8	PLOMU8 RONDELLE PLATE Ø8	3
PLOT8	PLOT8 RONDELLE TOLIER Ø8	2
PLOEDC8	PLOEDC8 ECROU NYLSTOP Ø8	2
PLO640N	PLO616 vis poelier Ø6 lg 16 Tete NORMAL	10
PLOVTF6x20	PLOVTF 620 VIS TETE FRAISEE M6	8
PLOVH-6x25	PLOVH6-25 VIS HEXA Ø6 x25	2
PLOMU6	PLOMU6 RONDELLE PLATE Ø6	15
PLOAZ6	PLOAZ6 RONDELLE EVENTAIL Ø6	15
PLOHU8	PLOEC6 ECROU H Ø6	6
PLOECB6	PLOECB6 ECROU BORGNE Ø6	7
BER-021757	BER-021757 VIS autoforante Ø3.9x32	2
VBA4x40	VBA-4x40 Vis à bois	5
VBA-2.9x9.5	VBA-2.9x9.5 Vis à bois	8
PLO 956 M6	PLO 956 CLIPS ECROU M6	3
CHARNIERE PLASTIQUE	DEC-36300 Charniere 2eme cote	2
ANNEAU ARRIMAGE	13-ANNEAU ARRIMAGE BOUCLE	4
PLOMU10EP	RONDELLE EPAISSE Ø10 ep 4mm	2
PLOEDC10	ECROU NYLSTOP Ø10	2

**650 mm de VELVRO de couleur**

**160 mm Cordon noire Ø 2mm (Pour soulever moquette)**

1 PLAQUE AUTOCOLLANTE DU TRANSFORMATEUR VASP →

**NOTICE DE MONTAGE REF : 13-NNOT13-S-1001 A**

**A ) PREPARATION**

- RECEPTIONNER LE VEHICULE
- DEBALLER LE KIT et LIRE LA NOTICE

**B ) DEMONTAGE**

- ENLEVER LES ASSISES de SIEGES AR et LEURS SUPPORTS.
- DEMONTER LES DOSSIERS DE SIEGES et LEURS SUPPORTS.
- DEPOSER LES CEINTURES DE SECURITE AR.



BANQUETTE COULISSANTE



BANQUETTE FIXE



BANQUETTE COULISSANTE



BANQUETTE FIXE

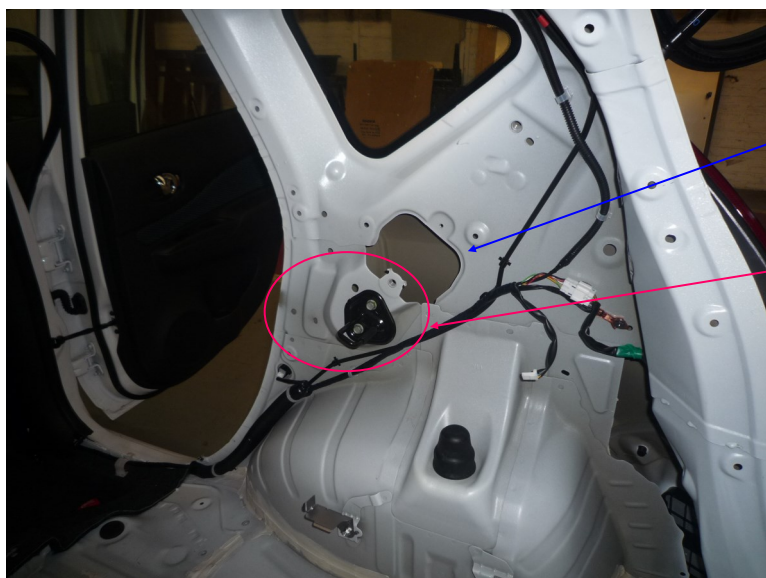

DEPOSER LES GARNITURES de COFFRE AR  
POUR ACCEDER AUX CEINTURES DE  
SECURITES AR.

DEMONTAGE OBLIGATOIRE  
DES SUPPORTS de SIEGE.

NOTA : POUR LES BANQUETTES  
COULISSANTE LE SUPPORT FIXATION  
SIEGE N'EXISTE PAS



**- VISSER LA TOTALITE DES VIS D'ORIGINE SUR LE PLANCHER DU VEHICULE SAUF 2 VIS INDIQUE CI-DESSOUS**

VIS A NE PAS VISSER

BANQUETTE FIXE

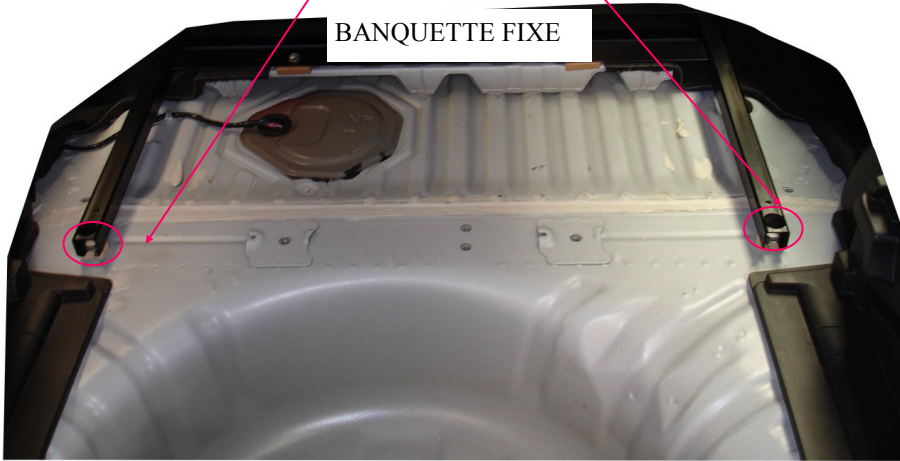

BANQUETTE COULISSANTE

VIS A NE PAS VISSER

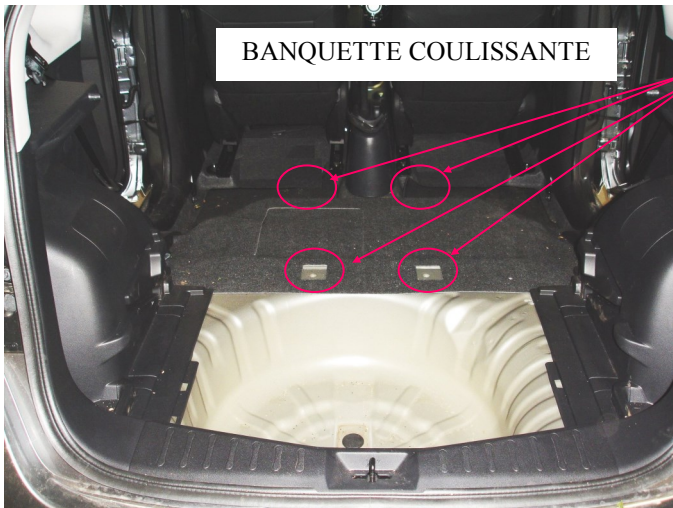

C) PRE-MONTAGE.

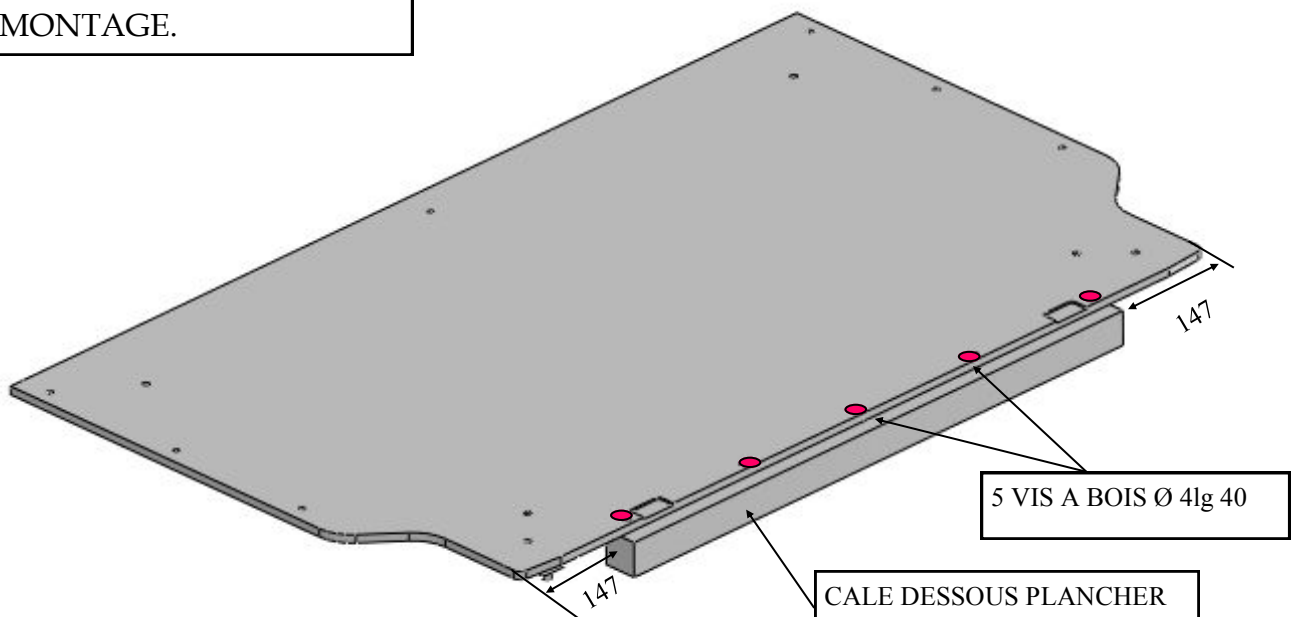

**A : MONTAGE POUR BANQUETTE FIXE → VOIR PAGE 5.**

**B : MONTAGE POUR BANQUETTE COULISSANTE → VOIR PAGE 7 .**

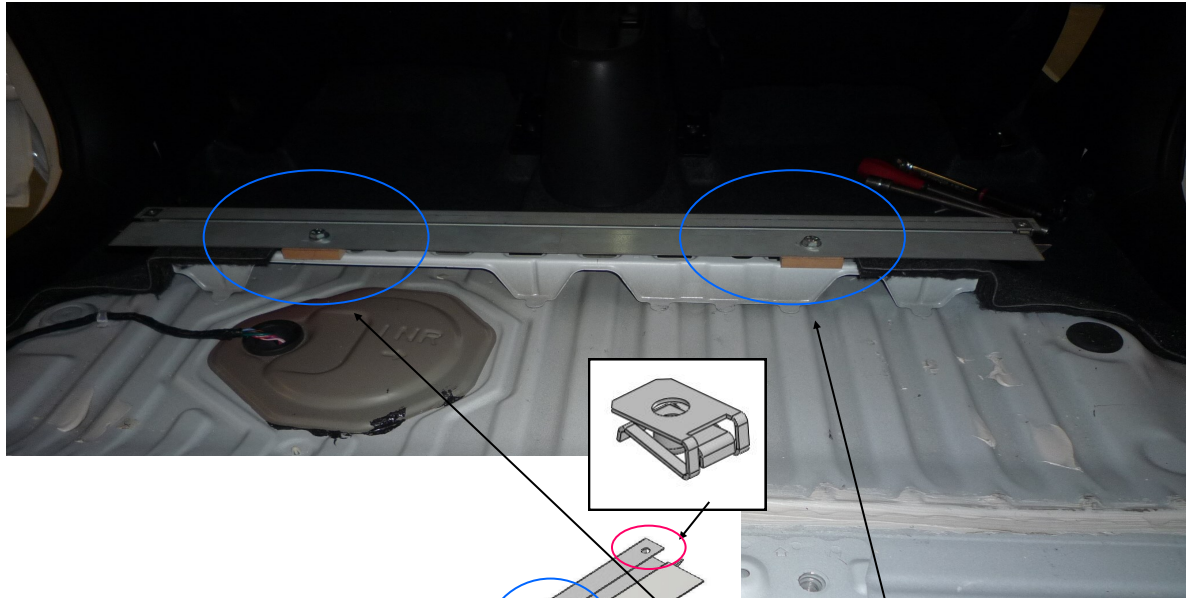
**D-A ) MONTAGE. BANQUETTE FIXE**

INSERER 2 CLIPS ECROUS en ATTENTE SUR LA TRAVERSE.

2 CALES 50 x 50 ep 10  
A POSITIONNER SUR  
TRAVERSE DU VEHICULE  
PUIS FIXER LA TRAVERSE MILIEU  
AVEC 2 VIS M8 + RONDELLE +  
RONDELLE TOLIER+ECROU  
NYLSTOP.  
NE PAS BLOQUER LES 2 VIS M8 .  
SERRAGE ULTERIEUR.

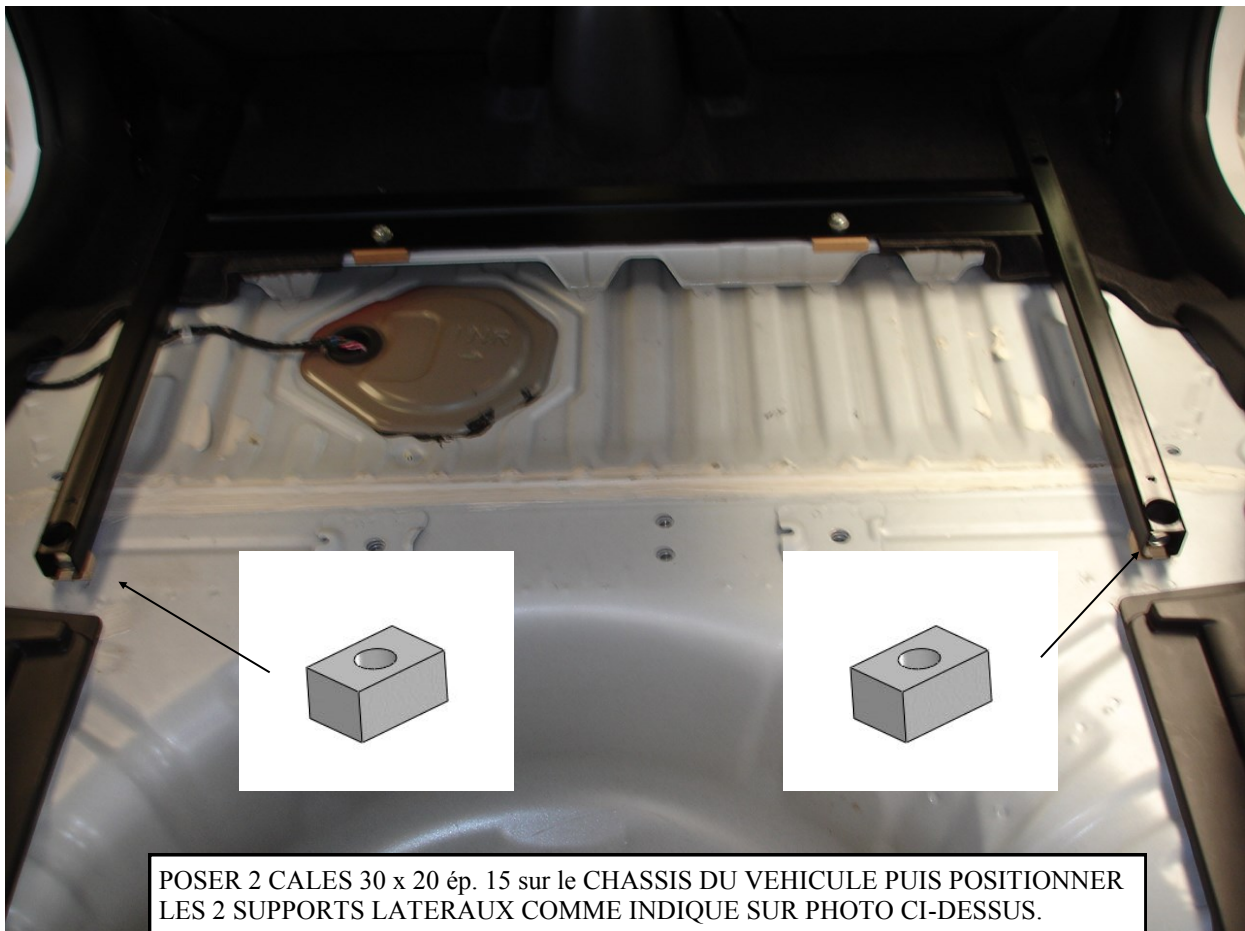
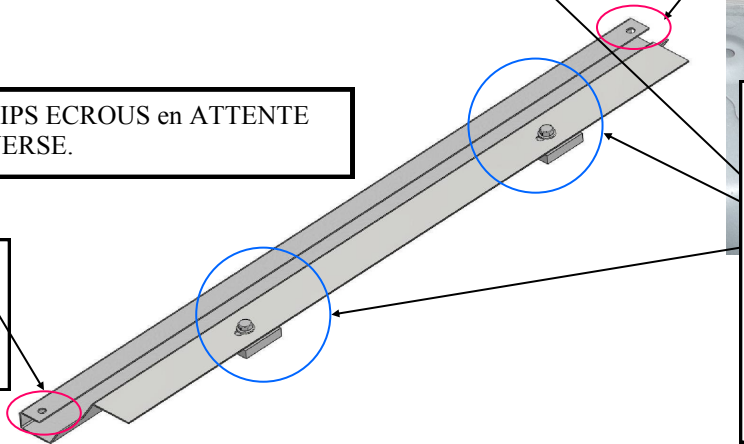
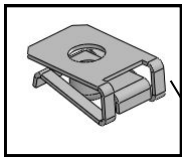

POSER 2 CALES 30 x 20 ép. 15 sur le CHASSIS DU VEHICULE PUIS POSITIONNER  
LES 2 SUPPORTS LATERAUX COMME INDIQUE SUR PHOTO CI-DESSUS.



FIXER LES 2 SUPPORTS LATERAUX AVEC 2 Vis  
HEXAGONAL M10 x 30 PAS FIN + RONDELLE.  
SERRAGE ULTERIEUR.

OUVERTURE DES SUPPORTS  
LATERAUX VERS L'EXTERIEUR

VISSER AVEC 2 VIS M6 x 25 HEXAGONALE  
+ RONDELLE EVENTAIL + RONDELLE EN  
FACE DU CLIPS ECROU.  
SERRAGE ULTERIEUR.

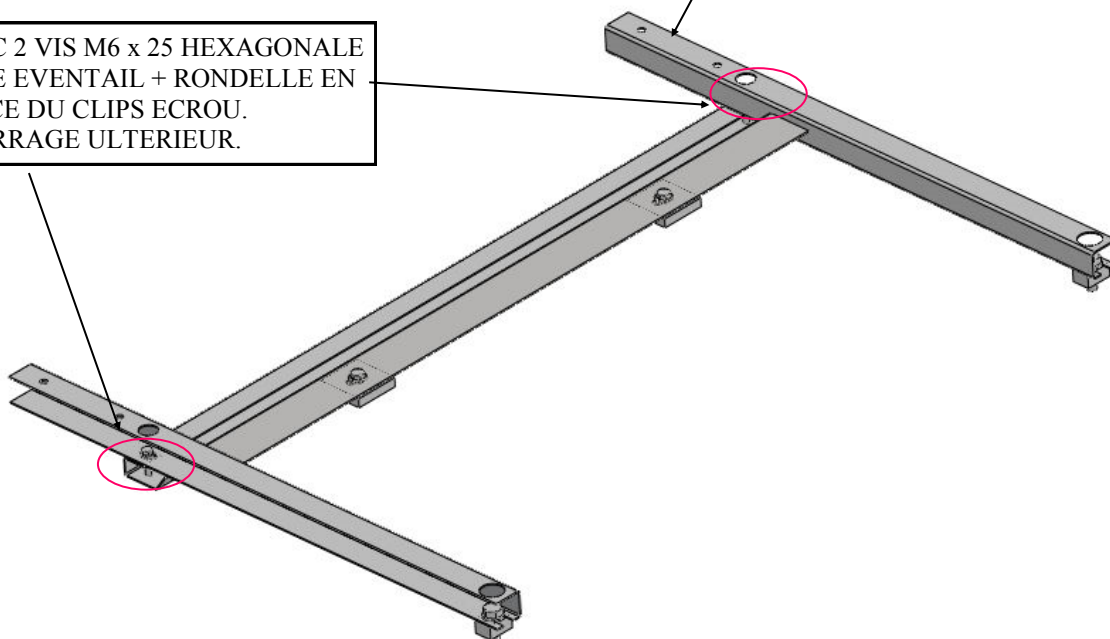

**NOTA : LES PIECES REP 110 ( SUPPORT MILIEU BCOUL) & PIECES REP 111 ( SUPPORT DEVANT BCOUL) SONT A METTRE AU REBUT.**

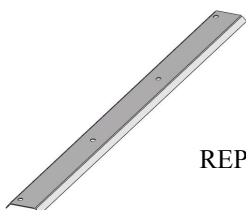

REP 110

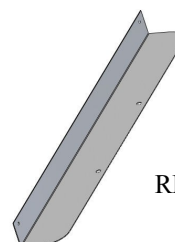

REP 111

**POUR MONTAGE DU KIT BANQUETTE FIXE—> VOIR PAGE 9**

**POUR MONTAGE DU KIT BANQUETTE COULISSANTE —> VOIR PAGE 7**



**D-B ) MONTAGE. BANQUETTE COULISSANTE**

FIXATION DU REP 111 SUR LE DEVANT

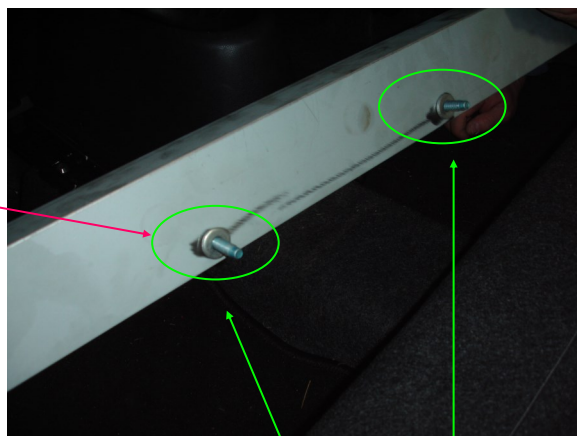
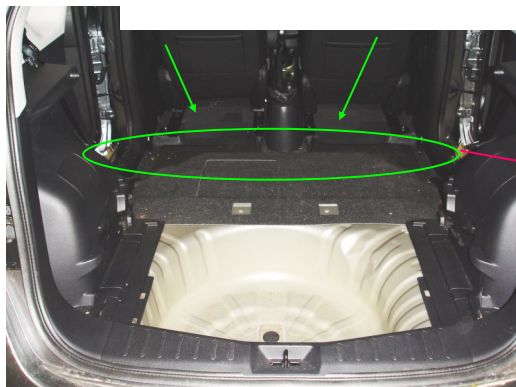

PREPARER LA TRAVERSE AVEC  
2 VIS M10 D'ORIGINE VEHICULE  
+ 2 RONDELLES EPAISSE Ø10 ep 4  
PUIS FIXER LA COMME INDIQUE  
SUR PHOTO (SERRAGE ULTERIEUR)

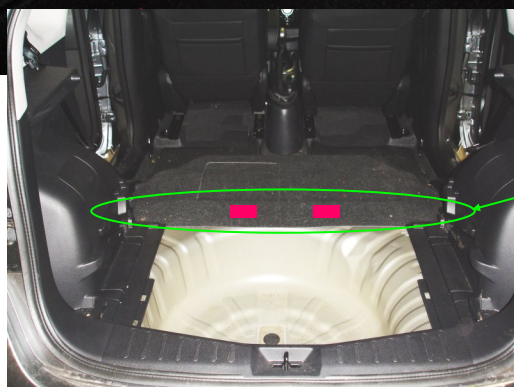
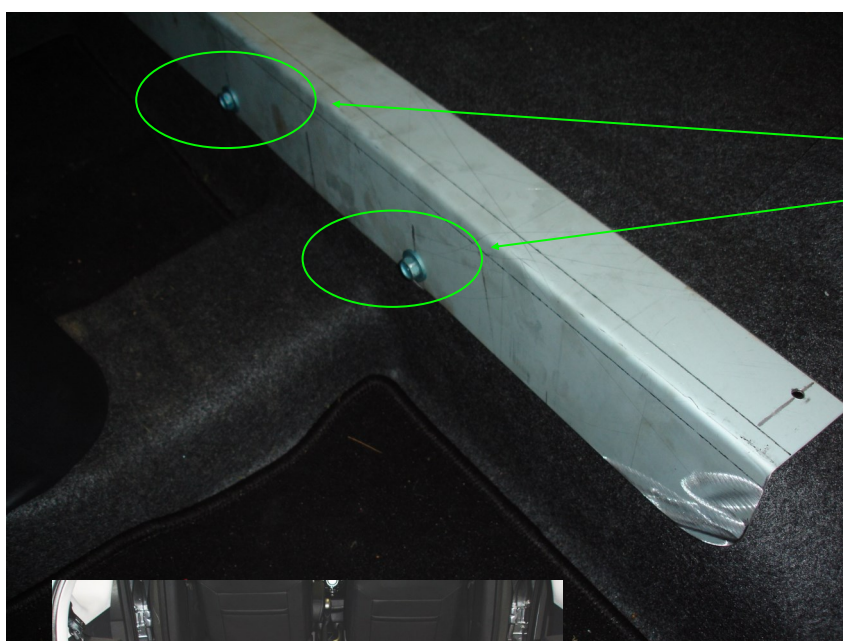

POSER 2 CALES EN BOIS  
REP 903 AVANT de FIXER  
LE REP 110 ■

2 VIS M10 SOUDER  
EN ATTENTE

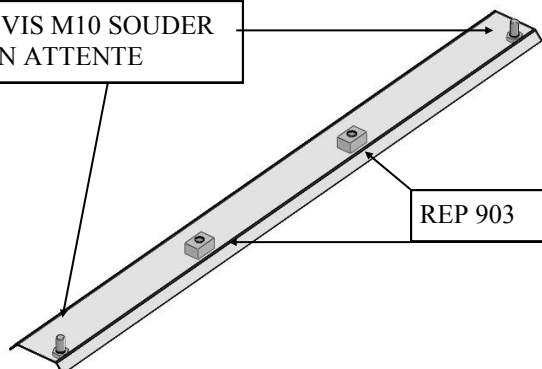

REP 903

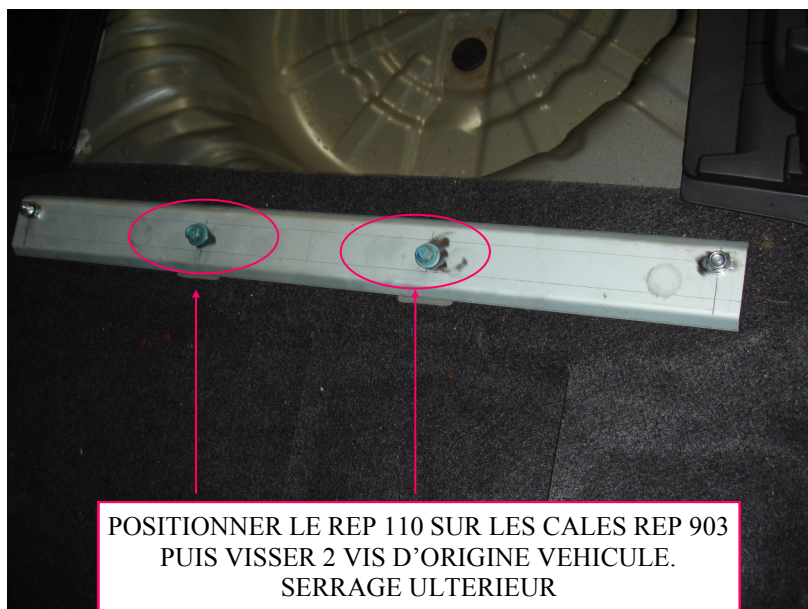

POSITIONNER LE REP 110 SUR LES CALES REP 903  
PUIS VISSER 2 VIS D'ORIGINE VEHICULE.  
SERRAGE ULTERIEUR

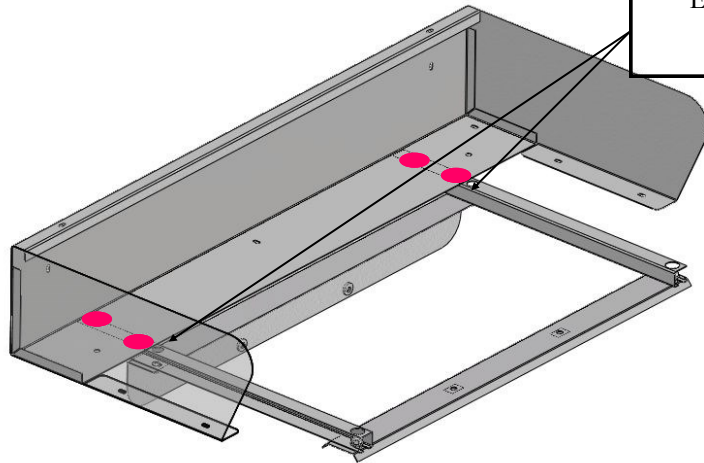
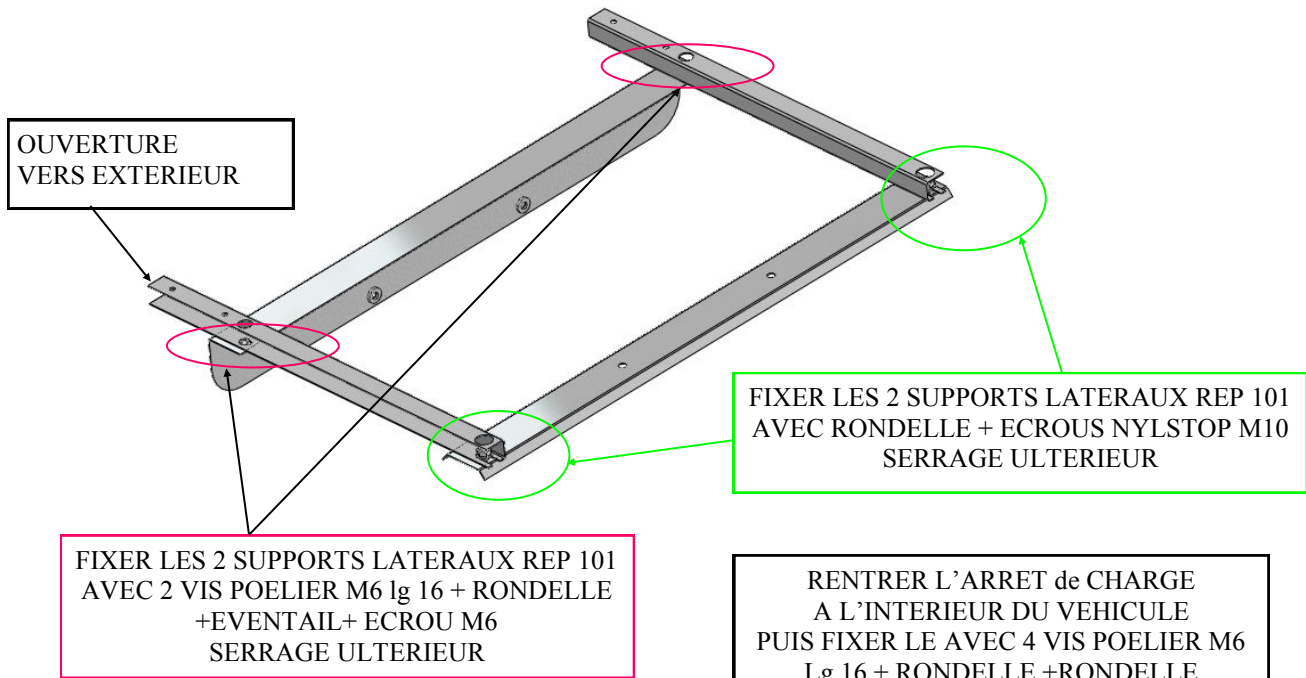

CENTREZ L'ARRET DE CHARGE PAR RAPPORT AUX GARNITURES de LA PORTIERE.

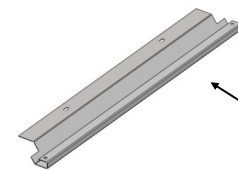
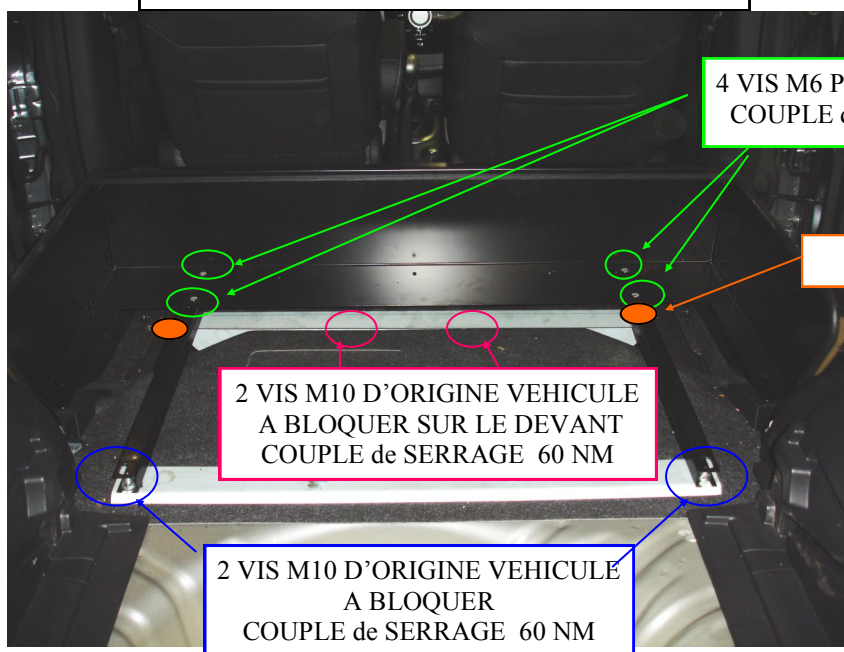

METTRE AU REBUT REP 102

**POUR MONTAGE DU KIT BANQUETTE COULISSANTE —> VOIR PAGE 10**

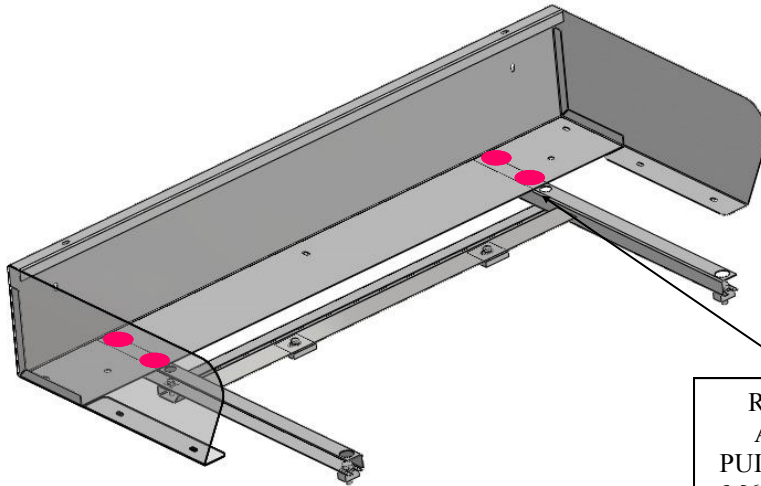

**D-A) MONTAGE. BANQUETTE FIXE**

RENTRE L'ARRET de CHARGE  
A L'INTERIEUR DU VEHICULE  
PUIS FIXER LE AVEC 4 VIS POELIER  
M6 Lg 16 + RONDELLE +RONDELLE  
EVENTAIL + ECROU BORGNE M6.  
SERRAGE ULTERIEUR.



CENTRER L'ARRET DE CHARGE PAR RAPPORT  
AUX GARNITURES de LA PORTIERE.

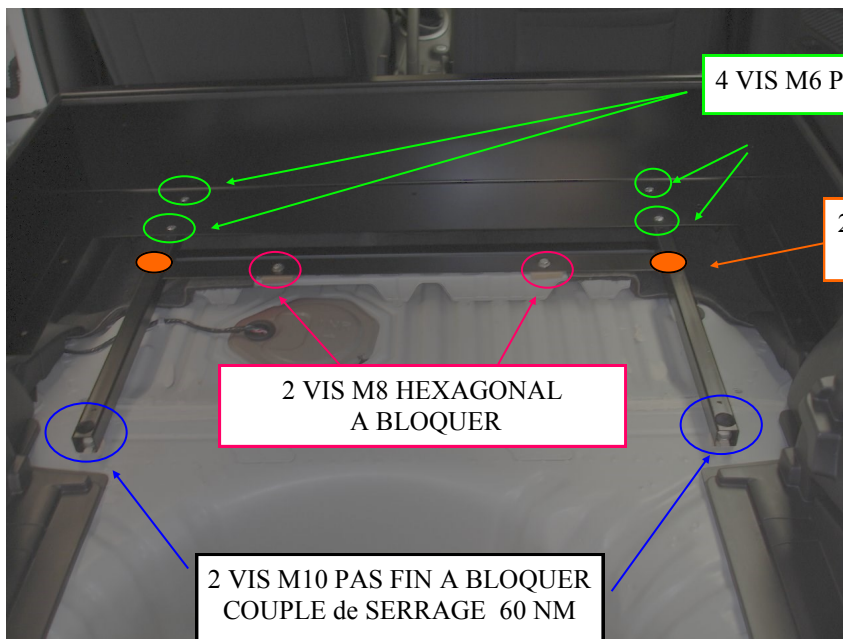

4 VIS M6 POELIER A BLOQUER

2 VIS HEXAGONAL M6 A BLOQUER

2 VIS M8 HEXAGONAL  
A BLOQUER

2 VIS M10 PAS FIN A BLOQUER  
COUPLE de SERRAGE 60 NM

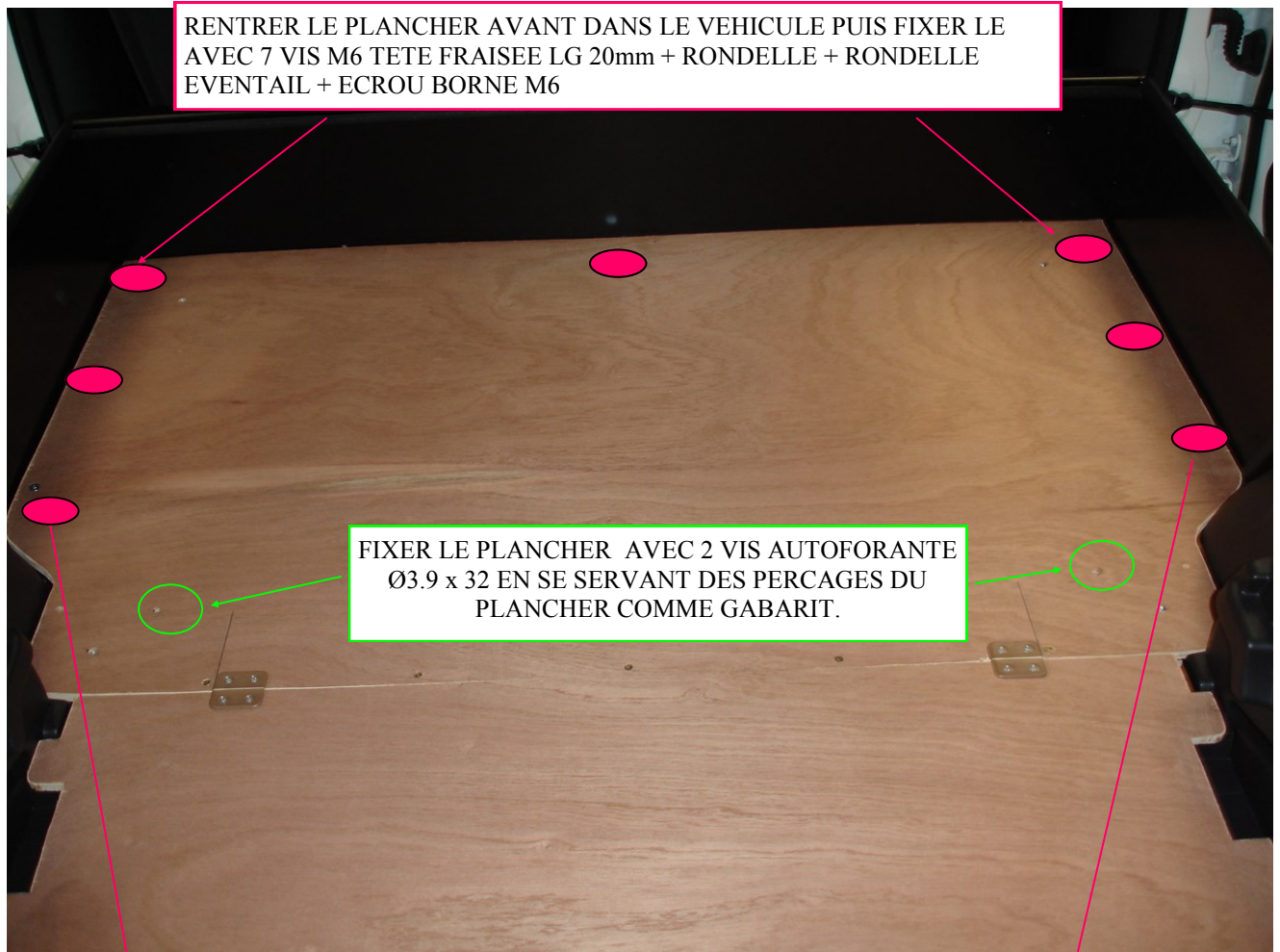



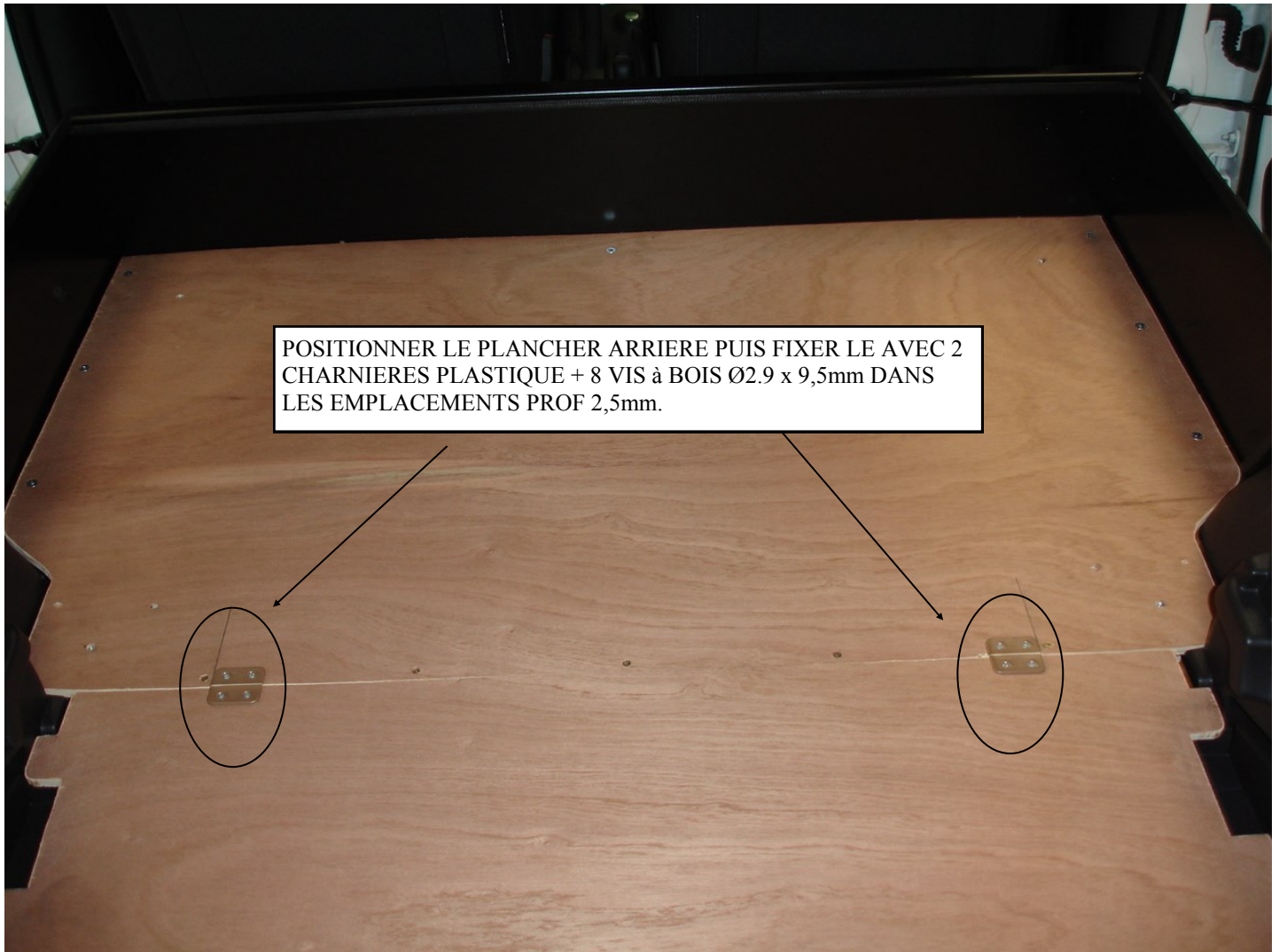

2 CAS SE PRESENTE POUR LA ROUE DE SECOUS

1-AVEC KIT de GONFLAGE et SANS ROUE de SECOURS

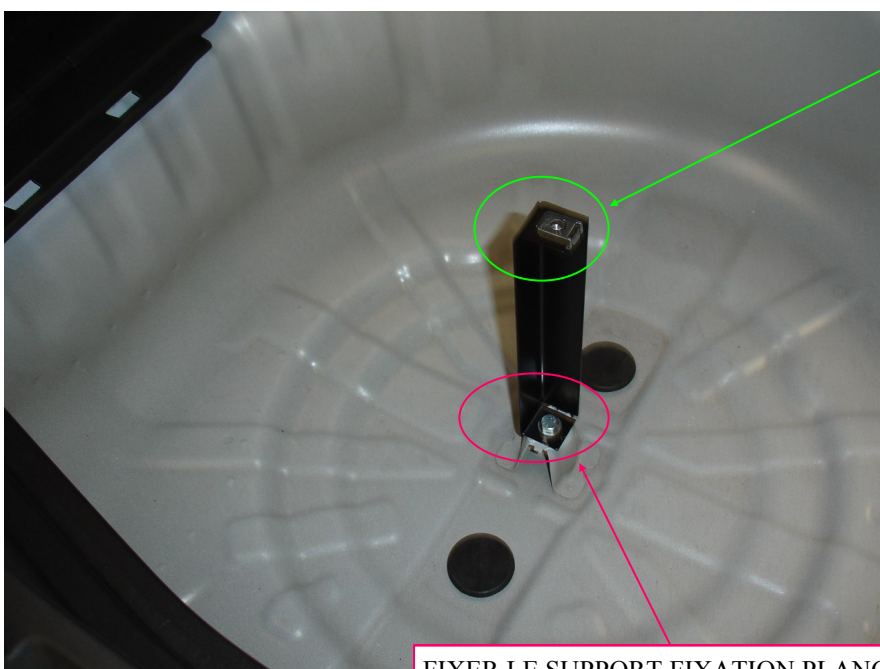

GLISSER UN CLIPS ECROU Ø6

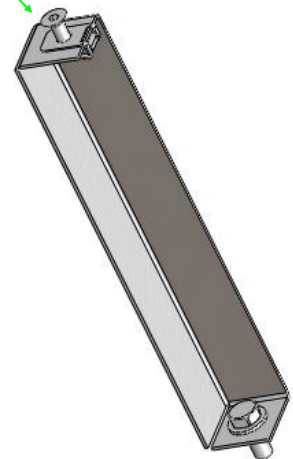

FIXER LE SUPPORT FIXATION PLANCHER AR AVEC UNE VIS M8 HEXAGONAL + RONDELLE



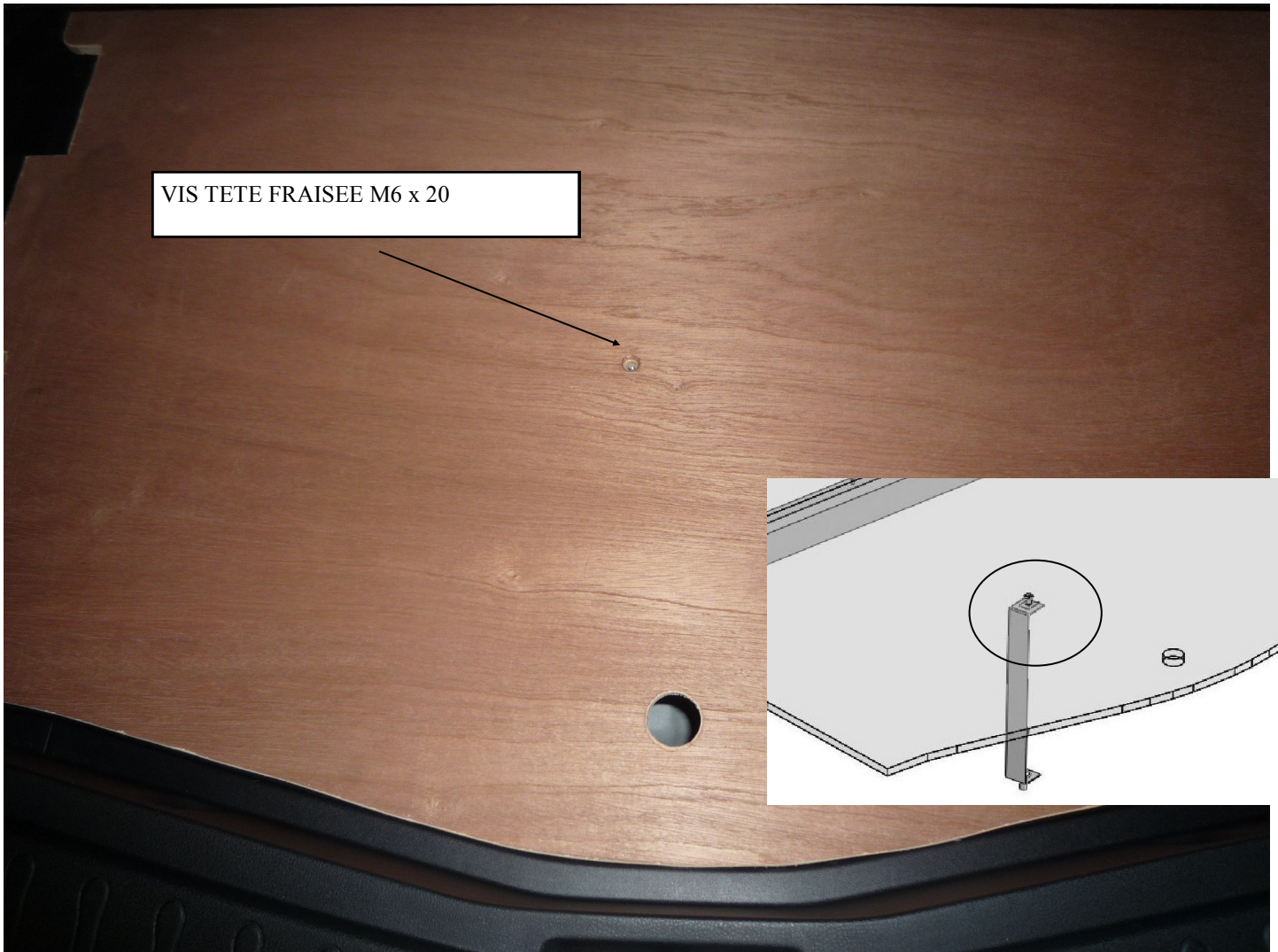

VIS TETE FRAISEE M6 x 20

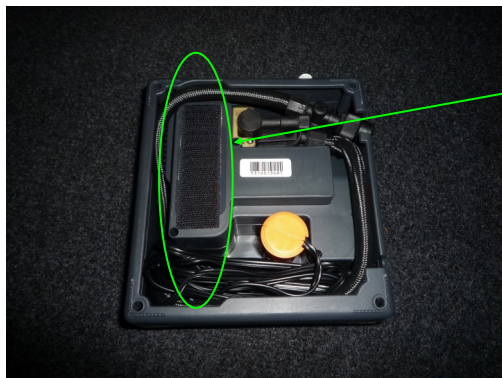
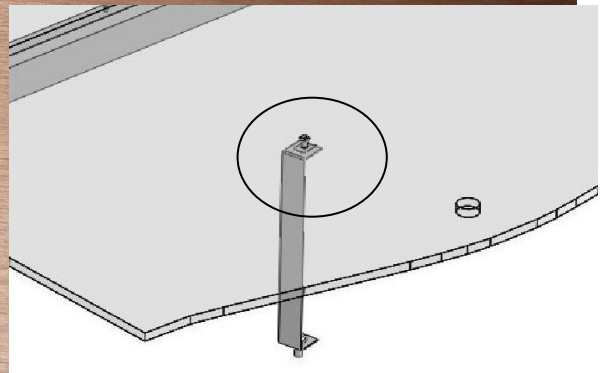

COLLER LE VELCRO de LG 80mm AVEC DOUBLE FACE SUR COMPRESSEUR

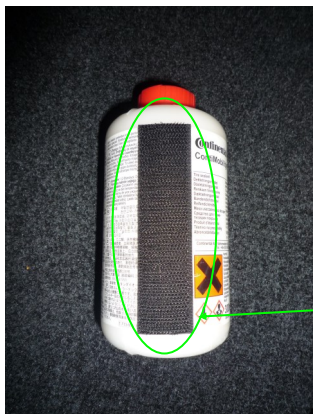

COLLER LE VELCRO de LG 80mm AVEC DOUBLE FACE SUR BOUTEILLE



POSITIONNER LE COMPRESSEUR & BOUTEILLE COMME INDIQUE CI-DESSUS. FIXER LE COMPRESSEUR AVEC LE RESTANT DU VELCRO

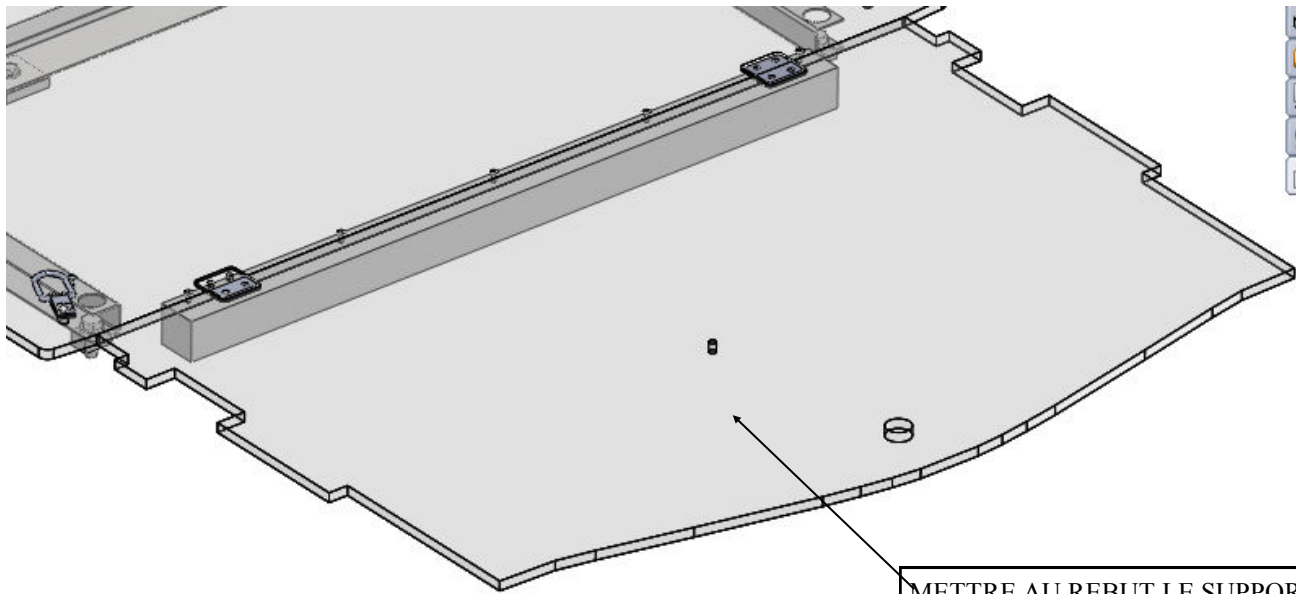

**2-AVEC ROUE de SECOURS**

METTRE AU REBUT LE SUPPORT

DEROULER LA MOQUETTE PUIS FIXER LES ANNEAUX D'ARRIMAGE  
AVEC 4 VIS POELIER M6 lg 16

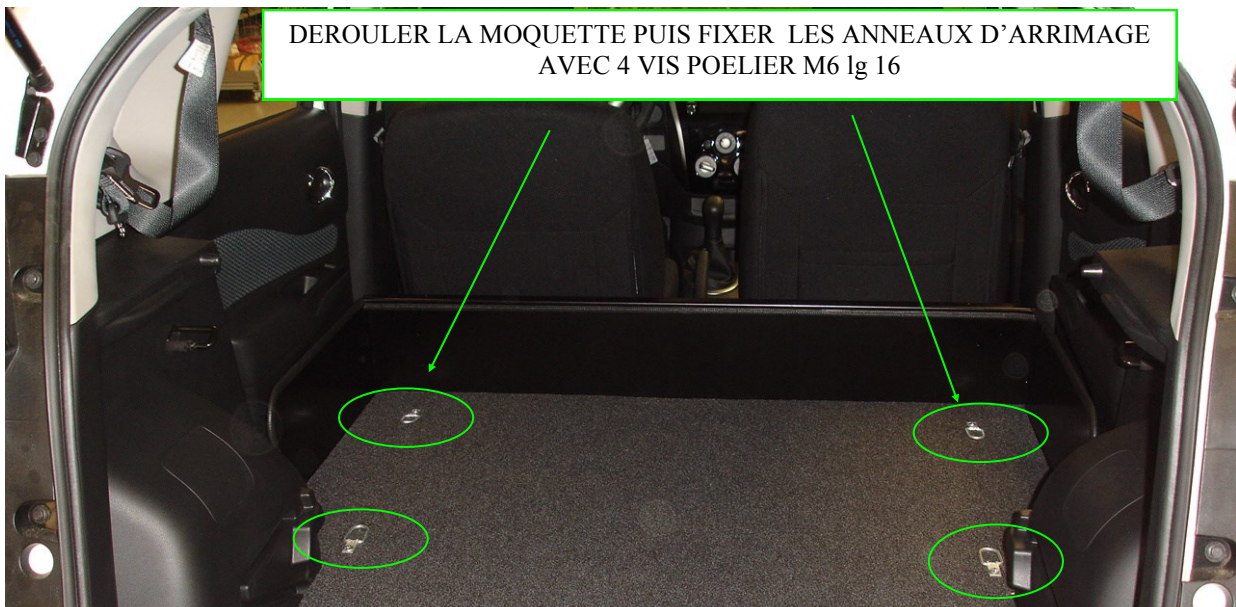

REALISER UNE BOUCLE POUR RELEVAGE  
MOQUETTE AVEC CORDON de COULEUR NOIRE

Depuis l'entrée en vigueur de l'arrête du 7 Novembre 2014 , il n'y a plus ni plaque de tare ni plaque de chargement a apposer sur un véhicule transformé en VASP.

PLAQUE AUTOCOLLANTE TRANSFORMATEUR EXPEDIEE AVEC LE KIT .  
( DANS LE SACHET DE VISSERIE )

PLAQUE TRANSFORMATEUR A COLLER A PROXIMITE DE LA PLAQUE CONSTRUCTEUR

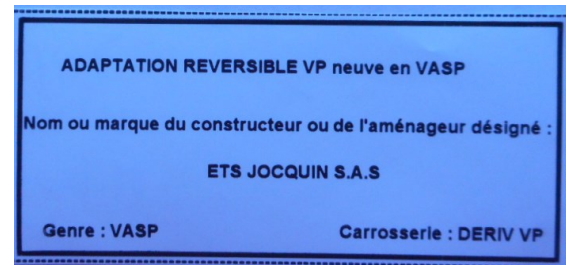
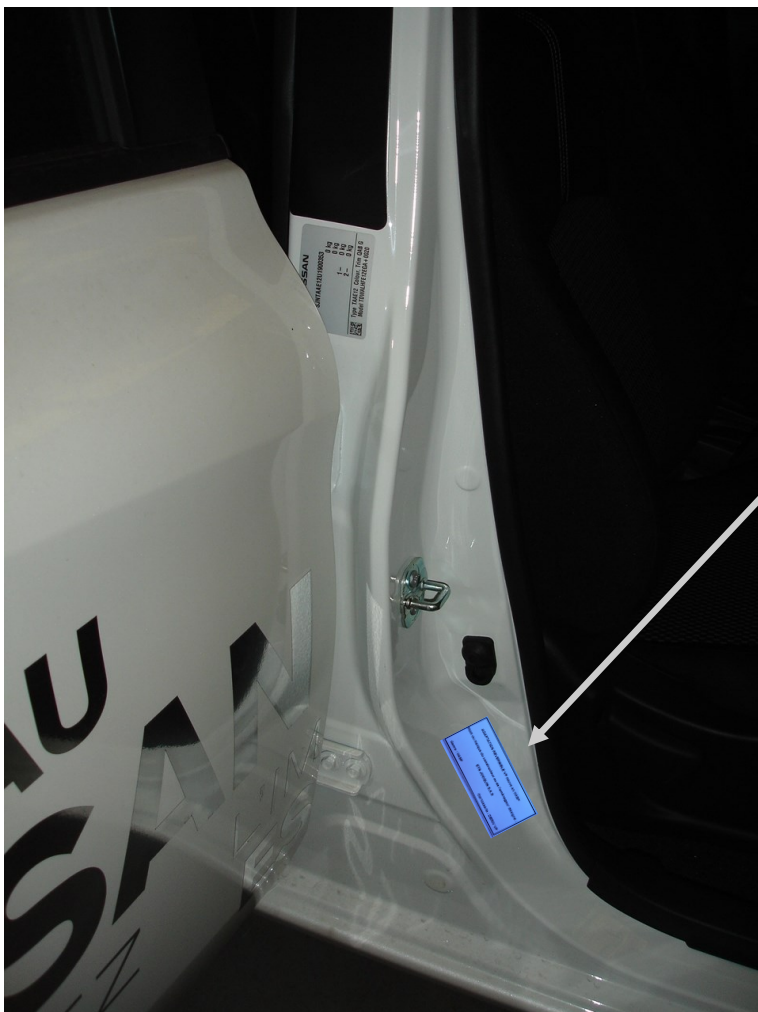





<b>MARQUE DU VEHICULE :</b>	
<b>TYPE DU VEHICULE :</b>	
<b>N° de CLEF du VEHICULE :</b>	

	<b>OPERATION</b>	<b>Conforme C</b>	<b>Non conforme NC</b>	<b>OBSERVATIONS</b>
<b>1</b>	RECEPTION DU VEHICULE VERIFIER N° SERIE	C	NC	
<b>2</b>	CONTRÔLE DU KIT	C	NC	
<b>3</b>	PRESENCE NOTICE MONTAGE	C	NC	
<b>4</b>	DEMONTAGE des EQUIPEMENTS SELON MODE OPERATEUR	C	NC	
<b>5</b>	PREPARATION DE L'HABITACLE Ex : vis pastilles joints	C	NC	
<b>6</b>	MONTAGE STRUCTURE METALLIQUE ARRET DE CHARGE	C	NC	
<b>7</b>	FIXATION DU PLANCHER SELON COUPLE DE SERRAGE	C	NC	
<b>8</b>	POSE DE LA MOQUETTE VERIFIER L'ETAT	C	NC	
<b>9</b>	INSTALLATION ELEMENTS FINITION Vérifier : caches, carres de moquette, anneau arrimage	C	NC	
<b>10</b>	POSE DE L'ETIQUETTE VASP	C	NC	
<b>11</b>	NETTOYAGE DU VEHICULE	C	NC	

<b>NOM DU MONTEUR :</b>	
<b>DATE DE L'INTERVENTION :</b>	
<b>SIGNATURE DU MONTEUR :</b>	

<b>CACHET DU CARROSSIER / GARAGISTE :</b>