

M.A.J Le 23/10/2015
Indice modif : A
Th Prestaut.

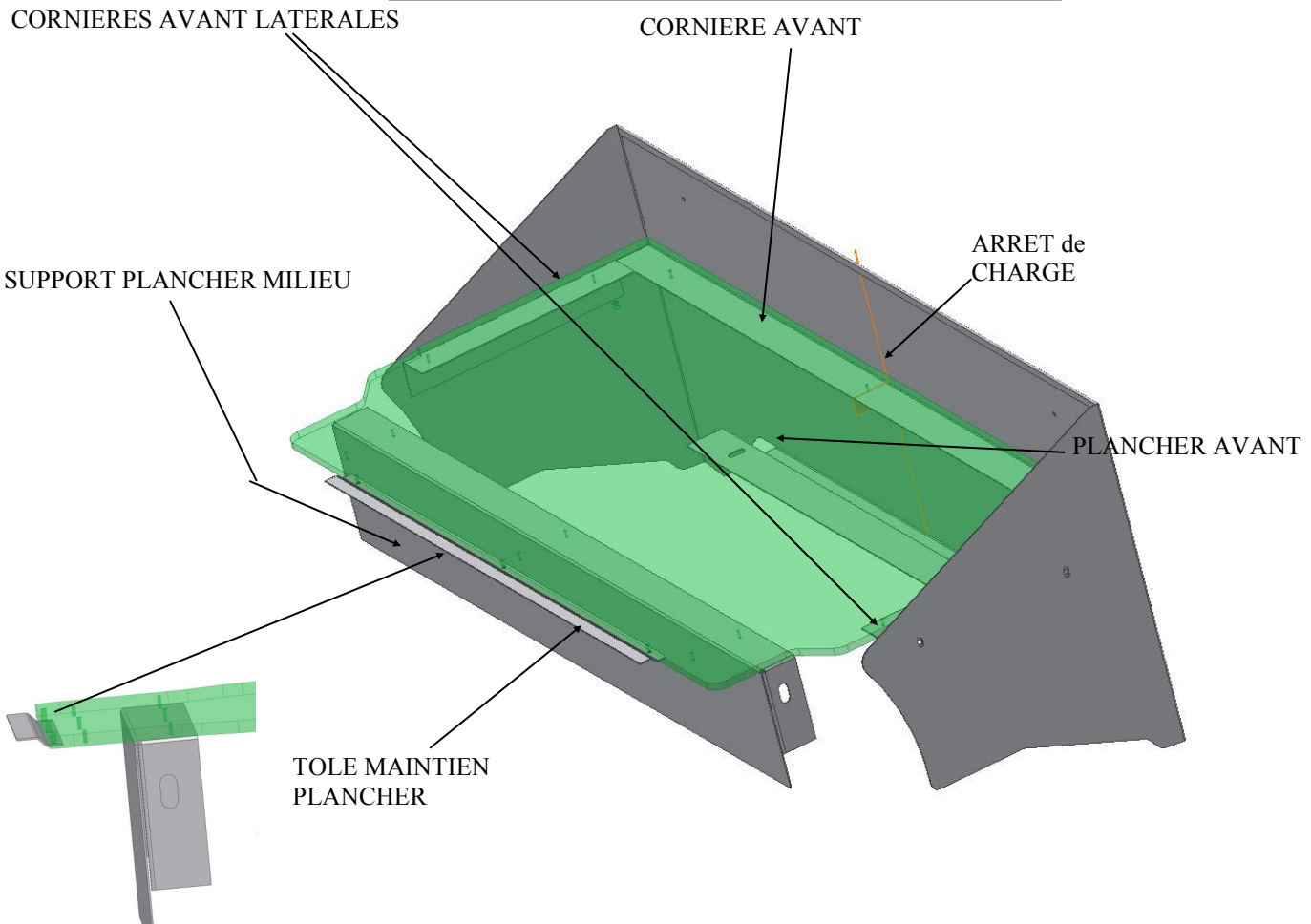

**NISSAN JUKE SOCIETE
MODELE 2011 REF : 10-NJUK4-S**

**NOTICE de MONTAGE
REF : 10-NJUK4-S-1000 M2 A
4 ROUES MOTRICES**



Montage du Kit société livré **sans** couvre-bagage retirer les supports siège (Voir Photo ci-dessus).



Montage du Kit société livré **avec** couvre-bagage ne pas enlever les supports siège .



LE 01 SEPTEMBRE 2011 RAJ 13 DECEMBRE M.A.J Le 23/10/2015

**NISSAN JUKE
4 ROUES MOTRICES
KIT SOCIETE
ANNEE 2011 REF:10-NJUK4-S A**

EXPEDITION EN KIT

REF	DESIGNATION	NB
-----	-------------	----

10-NJUK-S-1000	NOTICE DE MONTAGE	1
----------------	-------------------	---

10-NJUK-S-900 M1	PLANCHER AVANT	1
10-NJUK-S-902	MOQUETTE DE FOND	1

10-NJUK-S-101	ARRET de CHARGE	1
10-NJUK-S-102	CORNIERE AVANT	1
10-NJUK-S-103	CORNIERES AVANT LATERALES	2

10-NJUK4-S-108	SUPPORT PLANCHER MILIEU	1
10-NJUK4-S-109	TOLE MAINTIEN PLANCHER	1

10-NJUK-S-1001	KIT FIXATION	1
----------------	--------------	---

COMPRENANT :

5 RIVETS Ø 4.8 x 14 REF:DEC 4814
 2 Vis M10 x 30 REF : PLO VH 10 x 30
 4 RONDELLES TOLIER Ø 10 REF : PLO T 10
 2 RONDELLES EVENTAILS Ø10 REF : PLO AZ10
 2 ECROUS M10 REF : PLOECH10

10 Vis AUTOFORANTE 3.9 x 25 REF :BER021756 ->

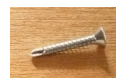

7 VIS POELIERS TETE NOIRES M6 x 16 REF : PLOVP616N
 7 RONDELLES EVENTAIL REF : PLOAZ6
 7 ECROUS M6 REF : PLOECH6

2 PONTET RABATABLES REF :POM 825
 2 VIS POELIER M6 x 16 REF PLOVP 616

2 RILSANS NOIR

1 ETIQUETTE TRANSFORMATION VASP .

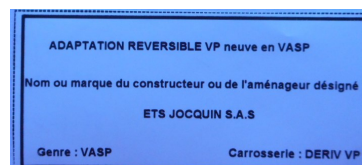

NOTICE DE MONTAGE REF : 10-NJUK4-S-1000 A

A) PREPARATION

- Réceptionner le véhicule
- Placer le véhicule sur une aire de travail propre et stable
- Déballer le kit et lire la notice

B) DEMONTAGE

- Enlever les assises de sièges et leurs supports
- Démontez les dossier de sièges et leurs supports
- Enlever le plancher AR d'origine



Assise déposée et dossier

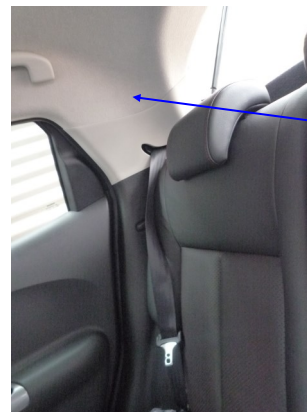

- Dégarnir et déposer les ceintures de sécurités AR

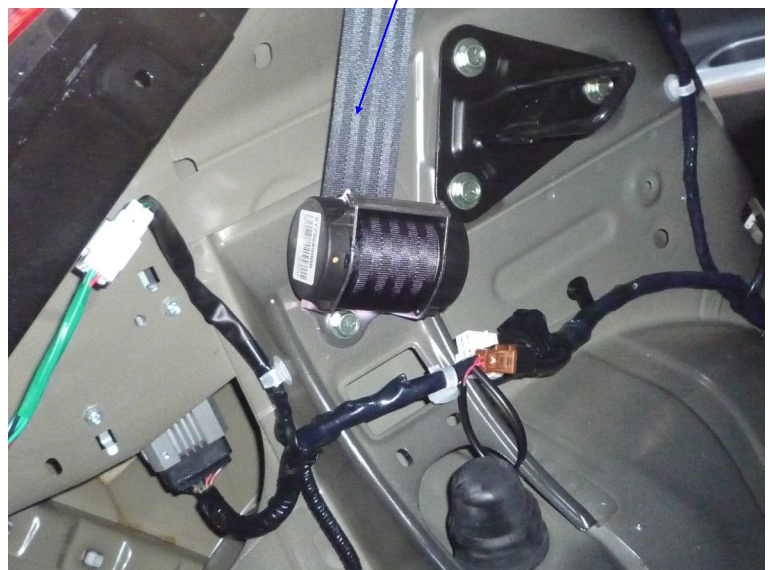

-Déplacer le boîtier puis fixer le boîtier avec 2 rilsans (PHOTO3).

C) MONTAGE

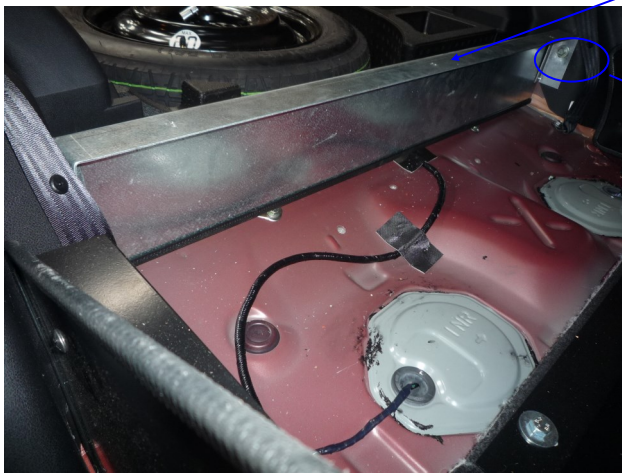

Fixer le support plancher milieu à l'aide de 2 vis existante du véhicule.

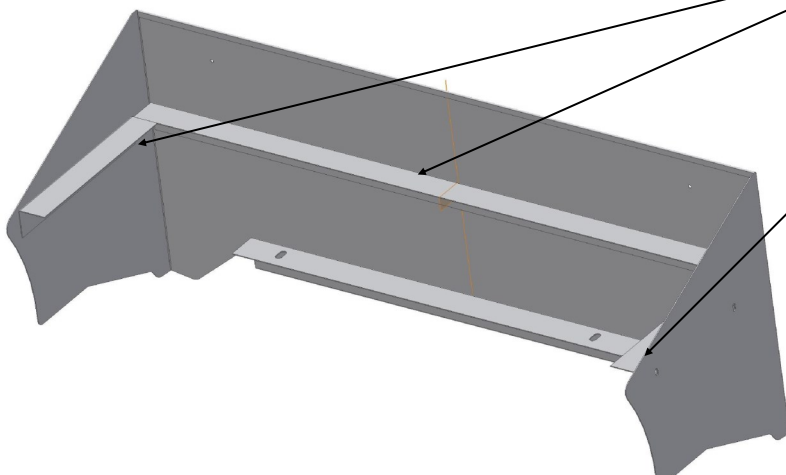
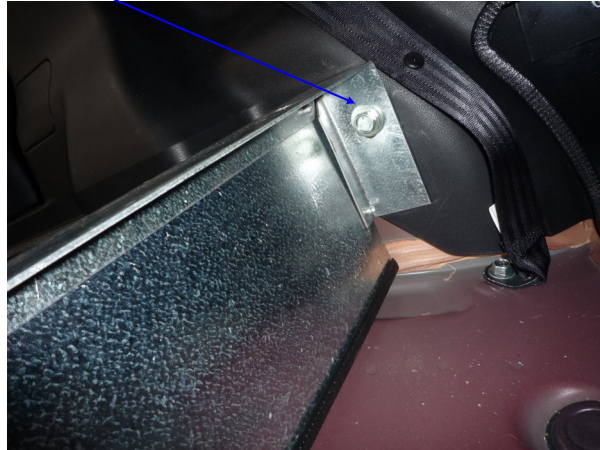

- Fixer la cornière avant ainsi que les cornières latérales avec les vis poêliers 7 M6 x 16 noires et rondelles et écrous.



Fixer l'arrêt de charge avec 2 Vis M10 x 30 + rondelle fourni avec le kit.



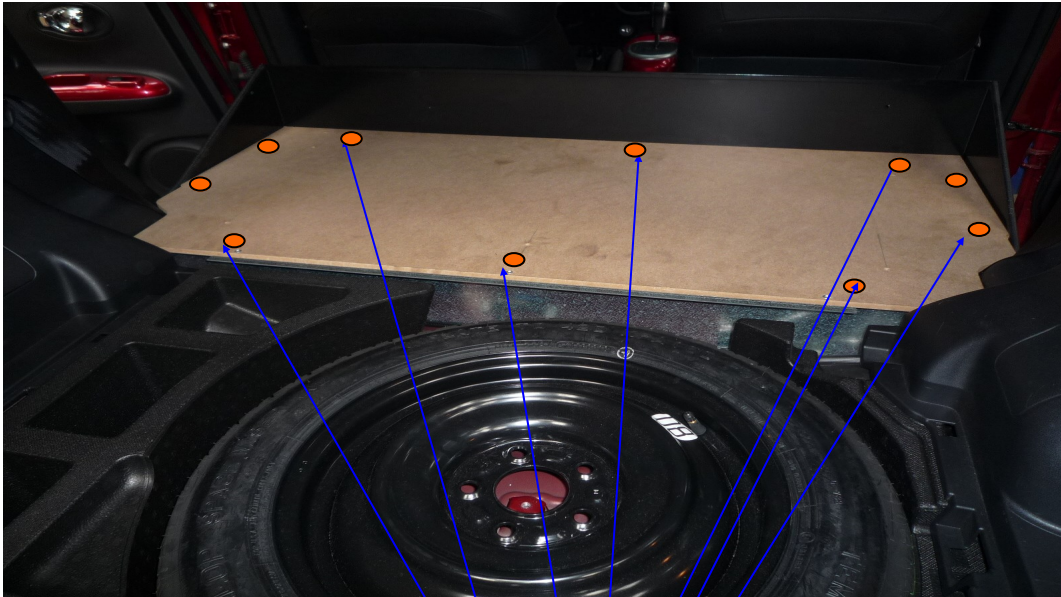

- Fixer le plancher avec les 10 vis autoforantes



- Installer le plancher existant



- Dérouler la moquette

-Fixer les 2 anneaux d'arrimage fourni
dans les insert du plancher

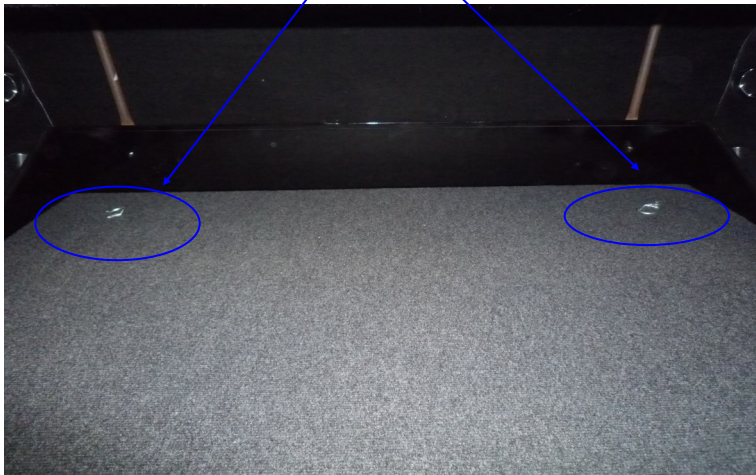

- Nettoyer le véhicule

- COLLER LA PLAQUE DE TRANSFORMATION

Depuis le 1er Juillet 2015 , date d'entrée en vigueur de l'arrêté du 7 Novembre 2014 , il n'y a plus ni plaque de tare ni plaque de chargement a apposer sur un véhicule transformé en VASP.

LA PLAQUE AUTOCOLLANTE DE TRANSFORMATION EST EXPEDIEE AVEC LE KIT .
(DANS LE SACHET DE VISSERIE)

**LA PLAQUE AUTOCOLLANTE
EST A PLACER A PROXIMITE DE
LA PLAQUE CONSTRUCTEUR**

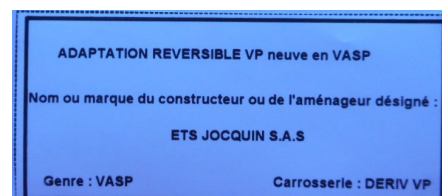



MARQUE DU VEHICULE :	
TYPE DU VEHICULE :	
N° de CLEF du VEHICULE :	

	OPERATION	Conforme C	Non conforme NC	OBSERVATIONS
1	RECEPTION DU VEHICULE VERIFIER N° SERIE	C	NC	
2	CONTRÔLE DU KIT	C	NC	
3	PRESENCE NOTICE MONTAGE	C	NC	
4	DEMONTAGE des EQUIPEMENTS SELON MODE OPERATEUR	C	NC	
5	PREPARATION DE L'HABITACLE Ex : vis pastilles joints	C	NC	
6	MONTAGE STRUCTURE METALLIQUE ARRET DE CHARGE	C	NC	
7	FIXATION DU PLANCHER SELON COUPLE DE SERRAGE	C	NC	
8	POSE DE LA MOQUETTE VERIFIER L'ETAT	C	NC	
9	INSTALLATION ELEMENTS FINITION Vérifier : caches, carres de moquette, anneau arrimage	C	NC	
10	POSE DE L'ETIQUETTE VASP	C	NC	
11	NETTOYAGE DU VEHICULE	C	NC	

NOM DU MONTEUR :	
DATE DE L'INTERVENTION :	
SIGNATURE DU MONTEUR :	

CACHET DU CARROSSIER / GARAGISTE :