

M.A.J Le : 11/01/2021
Indice de modif : Création
Nom dessinateur : JR



















**SUZUKI SWACE
HYBRIDE 2021
KIT SOCIETE
NOTICE DE MONTAGE**



COMPOSITION DU COLIS

REF	DESIGNATION	QTE
TO2311	ARRET DE CHARGES PARTIE BASSE	1
TO2312	ARRET DE CHARGES PARTIE HAUTE	1
TO2313	TRAVERSE AVANT	1
TO2314	SUPPORT TRAVERSE ARRIERE	3
TO2315	TRAVERSE ARRIERE	1
TO2327	TRAVERSE DU MILIEU	1
B2317	PLANCHER AVANT	1
B2328	PLANCHER DE RACCORDEMENT	1
M2330	MOQUETTE	1
V2337	SACHET DE VISSERIES	1

Composition du sachet de visserie

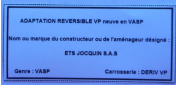
REF ARTICLE	DESIGNATION	QTE	PHOTO
PLOVP610 Z	VIS POELIER 6 X 10 Z	5	
PLOVP616 Z	VIS POELIER 6 X 16 Z	2	
PLOVH616	VIS HEXAGONALE 6 X 16	3	
PLOVH820	VIS HEXAGONALE 8 X 20	2	
PLOVH830	VIS HEXAGONALE 8 X 30	3	
FOR 0736	ECROU TENSILOCK M6	11	
FOR 0738	ECROU TENSILOCK M8	2	
PLOMU6	RONDELLE PLATE Ø6	3	
PLOMU8	RONDELLE PLATE Ø8	5	
PLOVTF630	Vis Tête Fraisée M6x30	5	
PLOVTF620	Vis Tête Fraisée M6x20	5	
FOR 791	Ecrou (cage) M6	7	
ANNEAU ARRIMAGE	ACIER GALVA	2	
BER021756	VIS Autoforante 3,9 x 25	6	
RONDELLE EPAISSE	Ø 27 x Ø 10,5 x Ep 5	3	
FOR200	RILSAN	2	
SACHET	SACHET PLASTIQUE	3	
	Plaque autocollante de Transformation VASP	1	

KIT SOCIETE ARRET DE CHARGES

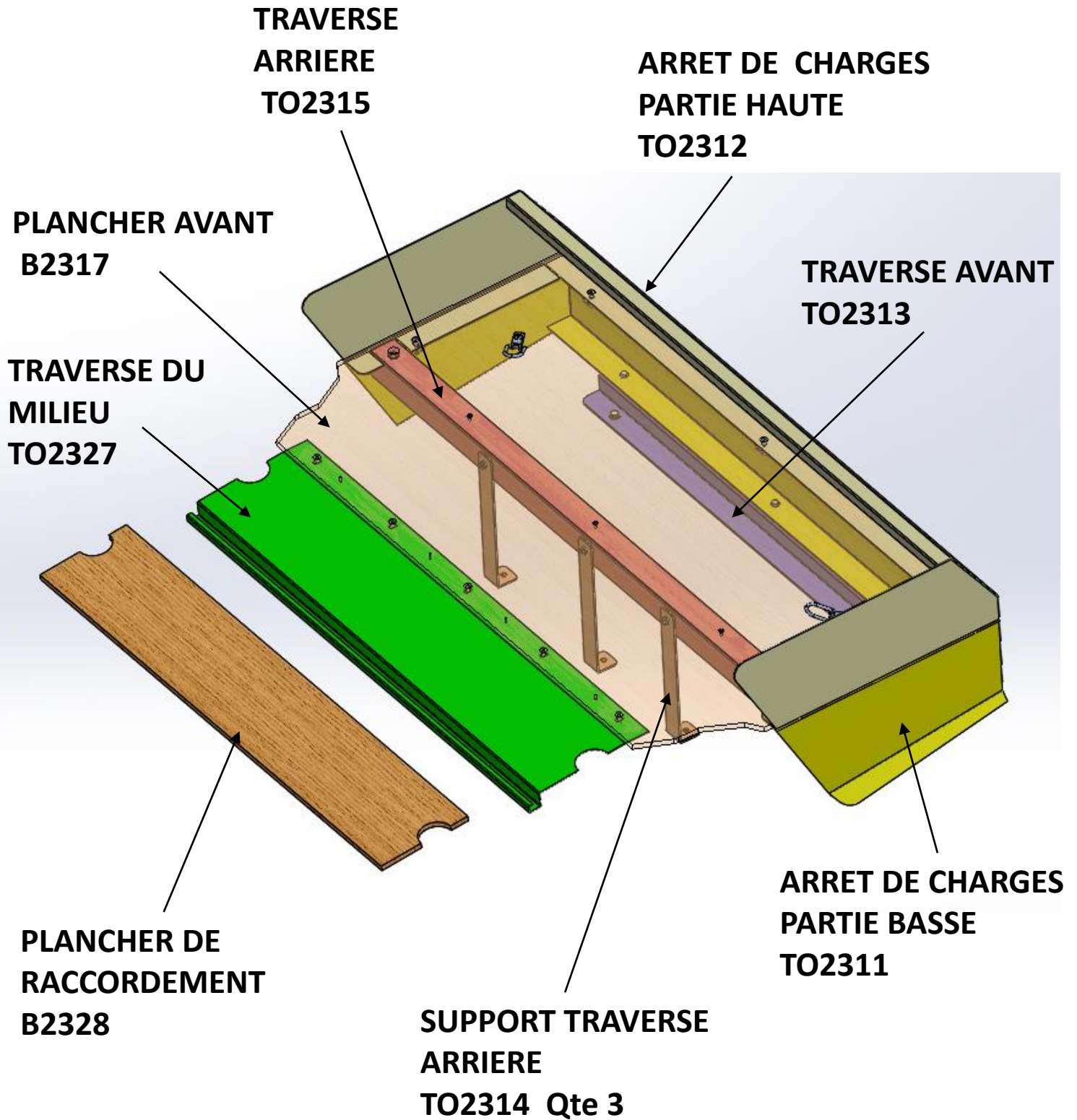

KIT SOCIETE ARRET DE CHARGES

- 1) Réceptionner le véhicule et vérifier le N° de série.
Placer le véhicule sur une aire de travail propre et stable
- 2) Contrôler le kit
- 3) Lire la notice de montage

ATTENTION :

LA BATTERIE DU VEHICULE DOIT IMPERATIVEMENT ETRE DEBRANCHEE
PENDANT LA DUREE DE L'INTERVENTION

- 4) Démontez les équipements dans l'ordre suivant :
 - a) Démontez la banquette arrière
et les dossiers

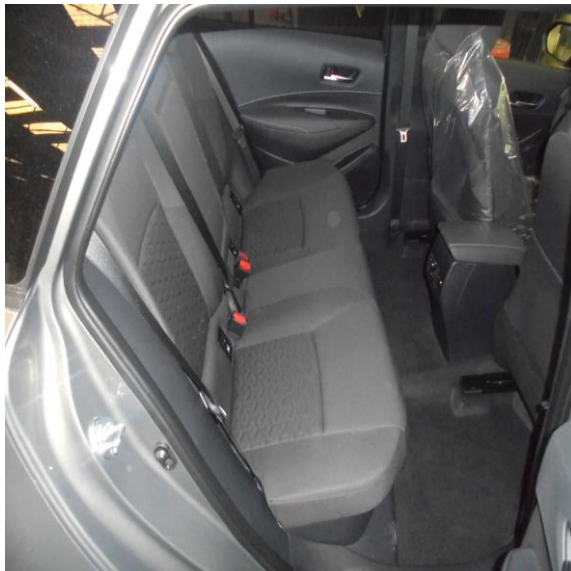

KIT SOCIETE ARRET DE CHARGES

b) Démonter les garnitures latérales



c) Conditionner les ceintures de sécurités



**SACHET
PLASTIQUE
QTE : 2**

e) Repositionner les garnitures

ATTENTION :

DANS TOUS LES CAS, POUR LE CONDITIONNEMENT DES CEINTURES IL EST IMPERATIF DE LAISSER 50 cm DE GARDE POUR EVITER LE BLOCAGE DEFINITIF DU SYSTEME D'ENROULEUR.

KIT SOCIETE ARRET DE CHARGES

**L'HABITACLE DOIT ETRE DANS CETTE CONFIGURATION POUR
MONTER L'ARRET DE CHARGES**



KIT SOCIETE ARRET DE CHARGES

5) Mise en place des 7 écrous cage M6 sur l'arrêt de charges partie basse TO2311

Ecrous cage M6
FOR 791 Qté 7

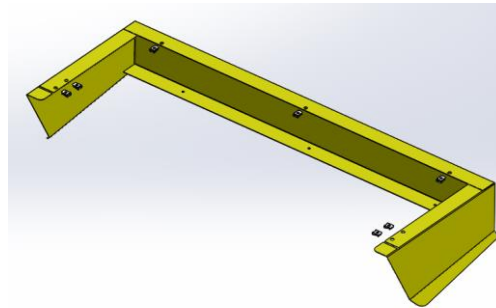

Arrêt de charges
partie basse
TO2311

6) Mise en place de la traverse avant TO2313

Traverse avant
TO2313

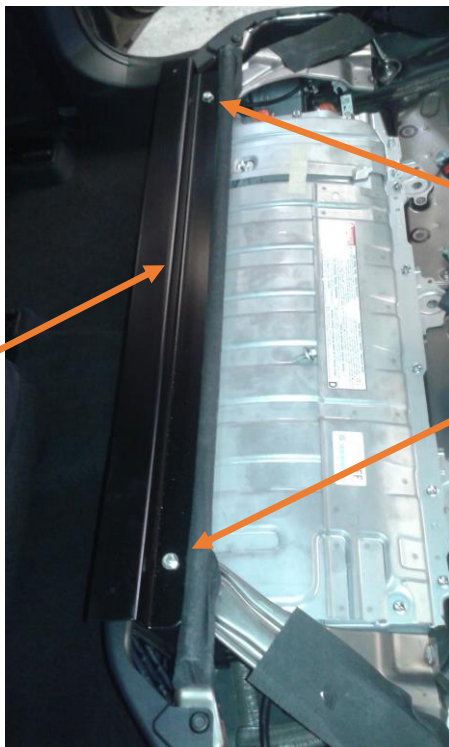

Ceci a l'aide de 2 Vis hexagonale M8
+ 2 écrous tansilock M8
et 2 rondelles plate Ø8



REF PLOVH820
Qté : 2



REF FOR 0738
Qté : 2



REF PLOMU8
Qté : 2

KIT SOCIETE ARRET DE CHARGES

7) Montage des 3 supports traverse arrière TO2314

Positionner les 3 rondelles épaisse puis venir fixer les supports traverse arrière à l'aide de 3 vis hexagonales M8 x 30 + 3 rondelles plate Ø 8

**ATTENTION TOUJOURS
RESPECTER LE COUPLE DE
SERRAGE PRECONISE PAR LE
CONSTRUCTEUR**



Rondelle épaisse
Ø 27 x Ø 10,5 x Ep5
Qté : 3



REF PLOVH830
Qté : 3



REF PLOMU8
Qté : 3



Support traverse
arrière TO2314
Qté : 3

8) Mise en place de l'arrêt de charges partie basse TO2311

Positionner l'arrêt de charges partie basse TO2311 puis venir la fixer sur la traverse avant TO2313 à l'aide de 3 vis hexagonales M6

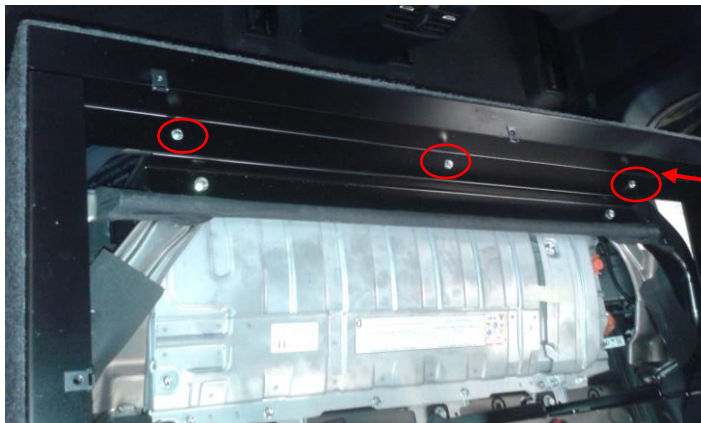

REF PLOVH616
Qté : 3



REF FOR 0736
Qté : 3



REF PLOMU6
Qté : 3

KIT SOCIETE ARRET DE CHARGES

9) Montage de la traverse arrière T02315 sur les supports traverse arrière T02314 et sur l'arrêt de charges partie basse T02311

Fixation a l'aide de 3 vis poêlier M6 et 3 écrous tensilock M6
Et de 2 vis poêlier M6

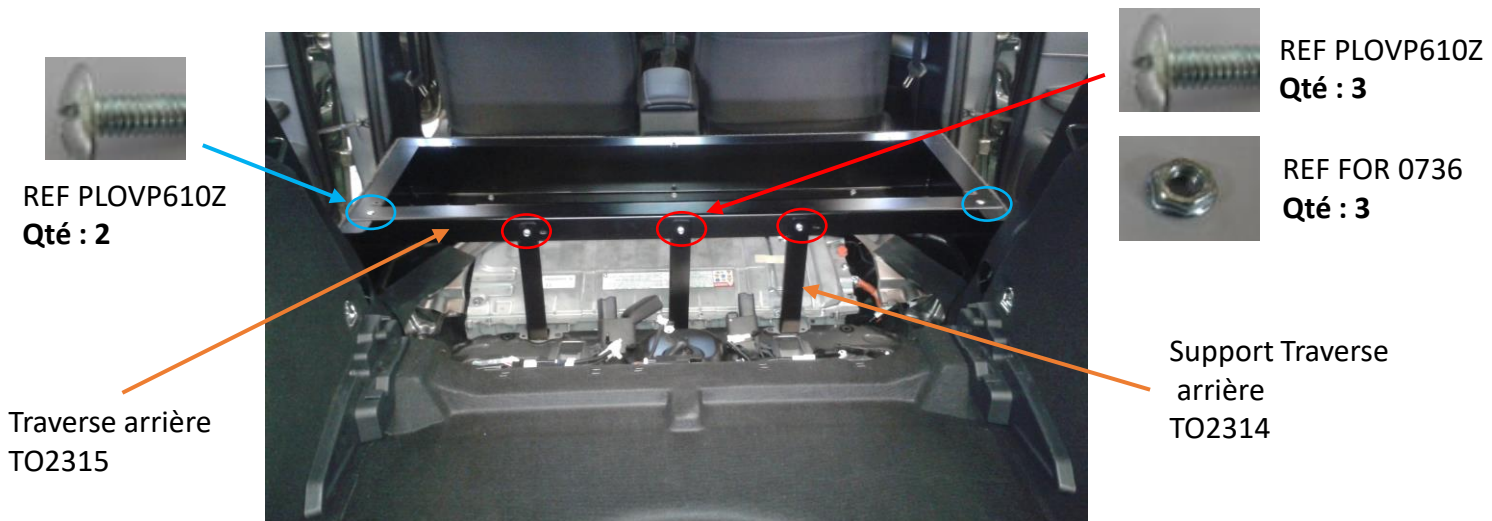

10) Montage de l'arrêt de charges partie haute T02312 sur l'arrêt de charges partie basse T02311

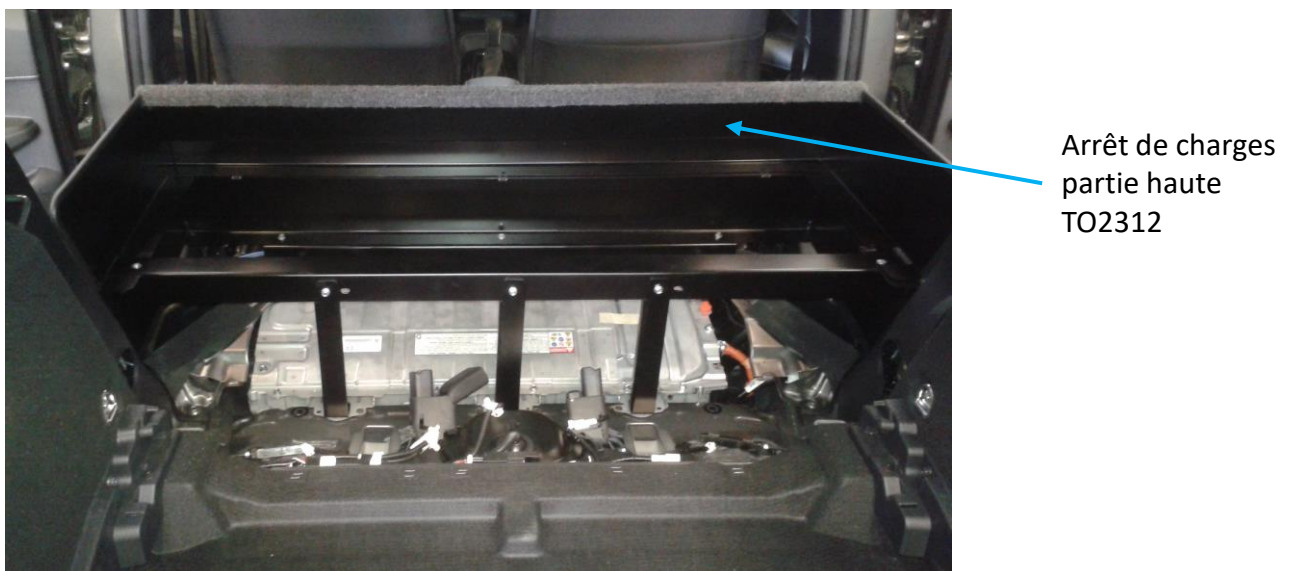

KIT SOCIETE ARRET DE CHARGES

11) Montage du plancher avant B2317

Mettre en place le plancher avant B2317 puis venir le fixer (sans serrer les vis)
par 3 vis M6 tête fraisée

Plancher avant
B2317

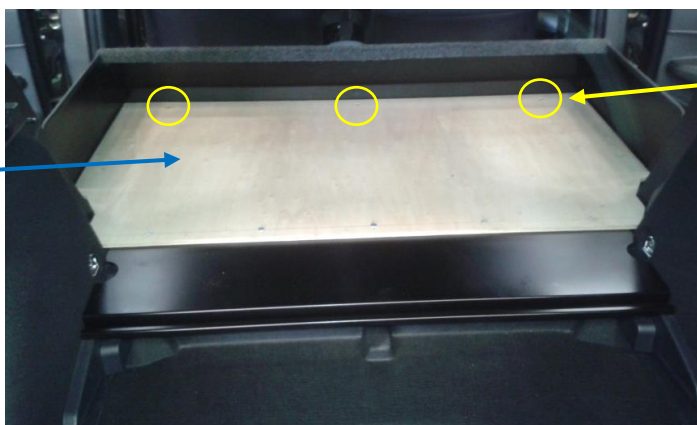

REF PLOVTF630
Qté : 3

12) Montage de la traverse du milieu TO2327

Positionner la traverse du milieu TO2327 sous le plancher avant B2317 et la fixer a
l'aide de 5 Vis M6 tête fraisée et 5 écrous tensilock

Traverse du milieu
TO2327

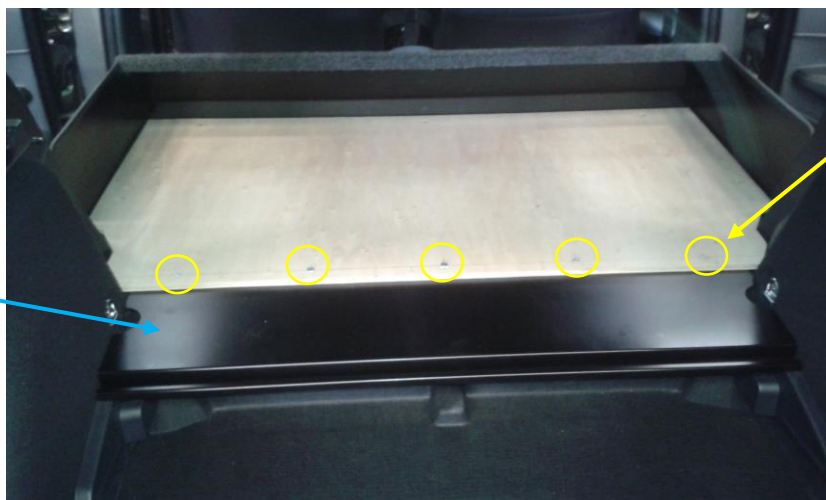

REF PLOVTF630
Qté : 5



REF FOR 0736
Qté : 5

KIT SOCIETE ARRET DE CHARGES

13) Mise en place de la barre existante appartenant au véhicule Puis fixation de l'ensemble

Mettre en place la barre existante appartenant au véhicule puis finir de viser les 3 Vis mis précédemment (cf. Ch. 11) et ajouter les 2 Vis M6 tête fraisée

Vis a serrer

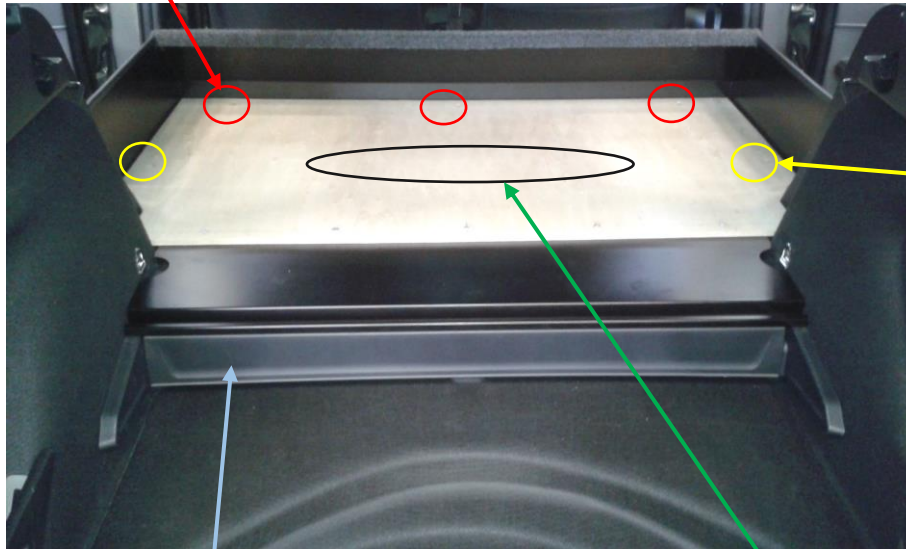

REF PLOVTF630
Qté : 2

Barre existante
du véhicule



Puis mettre les 3 Vis autoforante



REF BER021756
Qté : 3

14) Mise en place du plancher arrière existant du véhicule et du plancher de raccordement B2328

Plancher de
raccordement
B2328

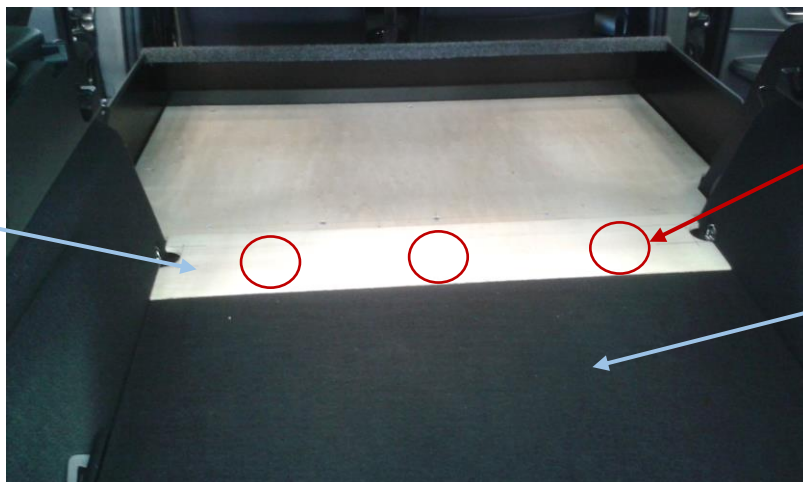

REF BER021756
Qté : 3

Plancher d'origine
du véhicule

KIT SOCIETE ARRET DE CHARGES

15) Mise en place de la moquette M2330



Moquette
M2330

16) Mise en place de 2 anneaux d'arrimage

Fixation des 2 anneaux d'arrimage
Avec 2 vis poêlier M6x16

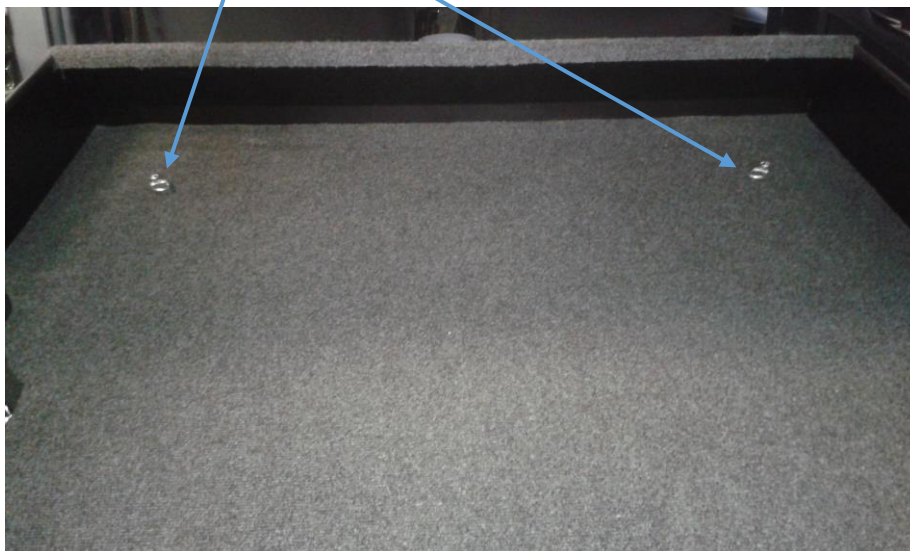

Anneaux d'arrimage
Qté : 2



PLOVP 616Z
Qté : 2

KIT SOCIETE ARRET DE CHARGES

17) Coller la plaque de transformation :

Depuis le 1^{er} Juillet 2015, date d'entrée en vigueur de l'arrêté du 7 Novembre 2014, il n'y a plus ni plaque de tare ni plaque de chargement à apposer sur un véhicule transformé en VASP

**LA PLAQUE AUTOCOLLANTE EST EXPEDIEE AVEC LE KIT.
(DANS LE SACHET DE VISSERIE)**

COLLER LA PLAQUE DE TRANSFORMATION A PROXIMITE DE LA PLAQUE CONSTRUCTEUR

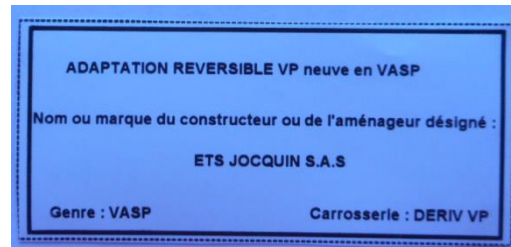

18) Nettoyer le véhicule



MARQUE DU VEHICULE :	
TYPE DU VEHICULE :	
N° de CLEF du VEHICULE :	

IFAB111
INDICE A

	OPERATION	Conforme C	Non conforme NC	OBSERVATIONS
1	RECEPTION DU VEHICULE VERIFIER N° SERIE	C	NC	
2	CONTRÔLE DU KIT	C	NC	
3	PRESENCE NOTICE MONTAGE	C	NC	
4	DEMONTAGE des EQUIPEMENTS SELON MODE OPERATEUR	C	NC	
5	PREPARATION DE L'HABITACLE Ex : vis pastilles joints	C	NC	
6	MONTAGE STRUCTURE METALLIQUE ARRET DE CHARGE	C	NC	
7	FIXATION DU PLANCHER SELON COUPLE DE SERRAGE	C	NC	
8	POSE DE LA MOQUETTE VERIFIER L'ETAT	C	NC	
9	INSTALLATION ELEMENTS FINITION Vérifier : caches, carres de moquette, anneau arrimage	C	NC	
10	POSE DE L'ETIQUETTE VASP	C	NC	
11	NETTOYAGE DU VEHICULE	C	NC	

NOM DU MONTEUR :	
DATE DE L'INTERVENTION :	
SIGNATURE DU MONTEUR :	

CACHET DU CARROSSIER / GARAGISTE :

KIT SOCIETE ARRET DE CHARGES

**ATTENTION : Les cotes de chargement sont données
Sans les banquettes arrières**

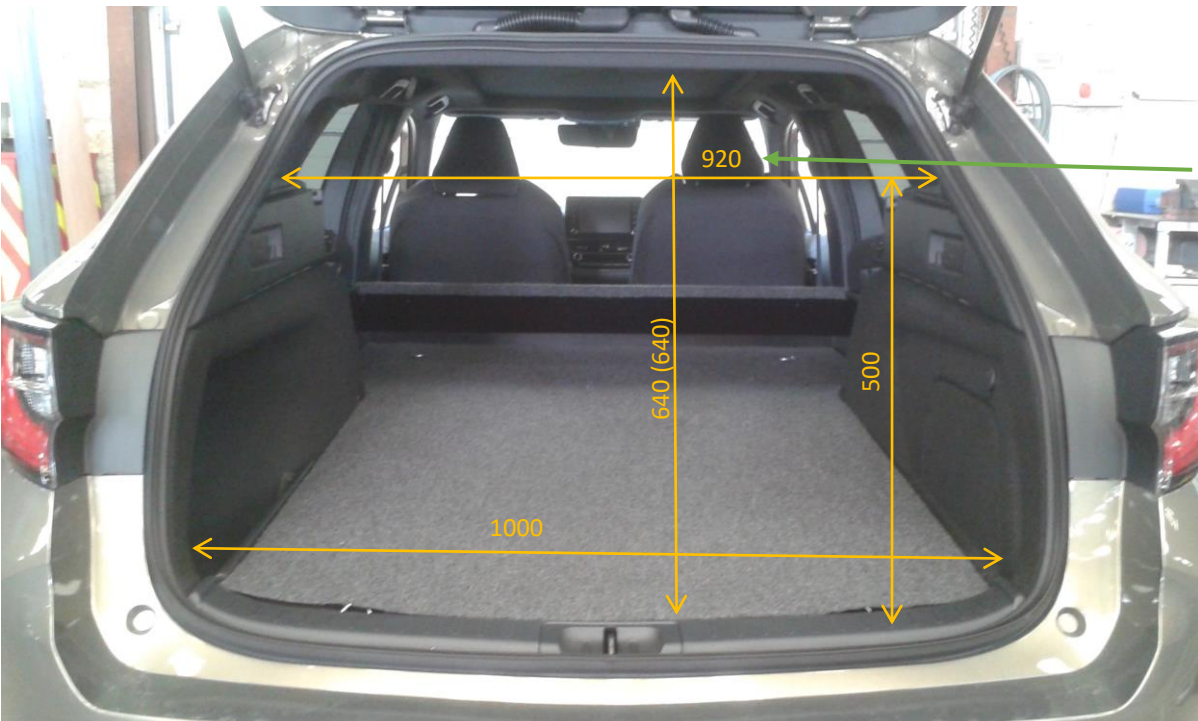

Largeur a une
Hauteur
de 500 mm

(630) hauteur intérieure plancher / plafond

Masse ensemble banquette : 39 Kg

Masse ensemble Kit société : 22 Kg