

M.A.J Le : 26/10/2022  
Indice de modif : Ind A  
Nom dessinateur : JR













# **NISSAN JUKE 2021 THERMIQUE et HYBRIDE KIT SOCIETE NOTICE DE MONTAGE**



## COMPOSITION DU COLIS

REF	DESIGNATION	QTE
TO3545	ARRET DE CHARGES	1
TO3546	TRAVERSE CENTRALE	2
TO3547	CONSOLE TRAVERSE CENTRALE	2
TO3548	TRAVERSE ARRIERE VERSION THERMIQUE	1
TO3549	EQUERRE TRANSVERSALE	4
TO3550	TRAVERSE ARRIERE VERSION HYBRIDE	1
B3551	PLANCHER BOIS	1
M3552	MOQUETTE	1
S3554	SACHET DE VISSERIES	1
N3553	NOTICE DE MONTAGE	1

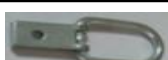
Composition du sachet de visserie

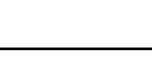
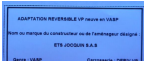
REF ARTICLE	DESIGNATION	QTE	PHOTO
PLOVP616 N	VIS POELIER 6 X 16 N	10	
PLOVP616 Z	VIS POELIER 6 X 16 Z	8	
PLOCL6	ECROU TENSILOCK M6	16	
PLOVH820	VIS HEXAGONALE M8 x 20	2	
PLOCL8	ECROU TENSILOCK M8	2	
PLOMU 8	RONDELLE Ø 8	2	
PLOT 8	RONDELLE TOLIER Ø 8	2	
FOR 925	VIS Autoforante 3,9 x 25	12	
ANNEAU ARRIMAGE	ACIER GALVA	2	
FOR 285	RILSAN	2	
MOQUETTE AUTOCOLLANTE	MOQUETTE AUTOCOLLANTE 150 X 150	2	
SACHET	SACHET PLASTIQUE	2	
	Plaque autocollante de Transformation VASP	1	

## KIT SOCIETE ARRET DE CHARGES

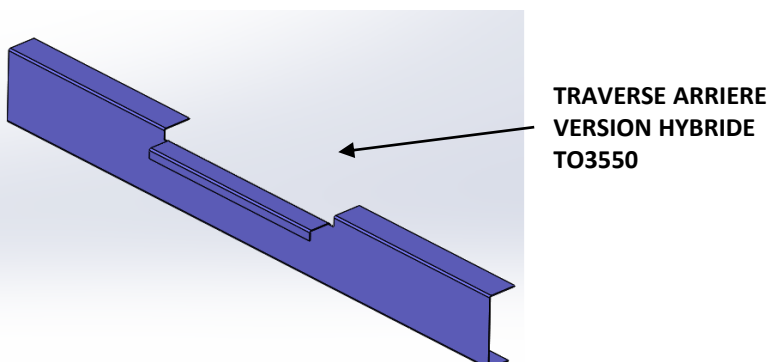
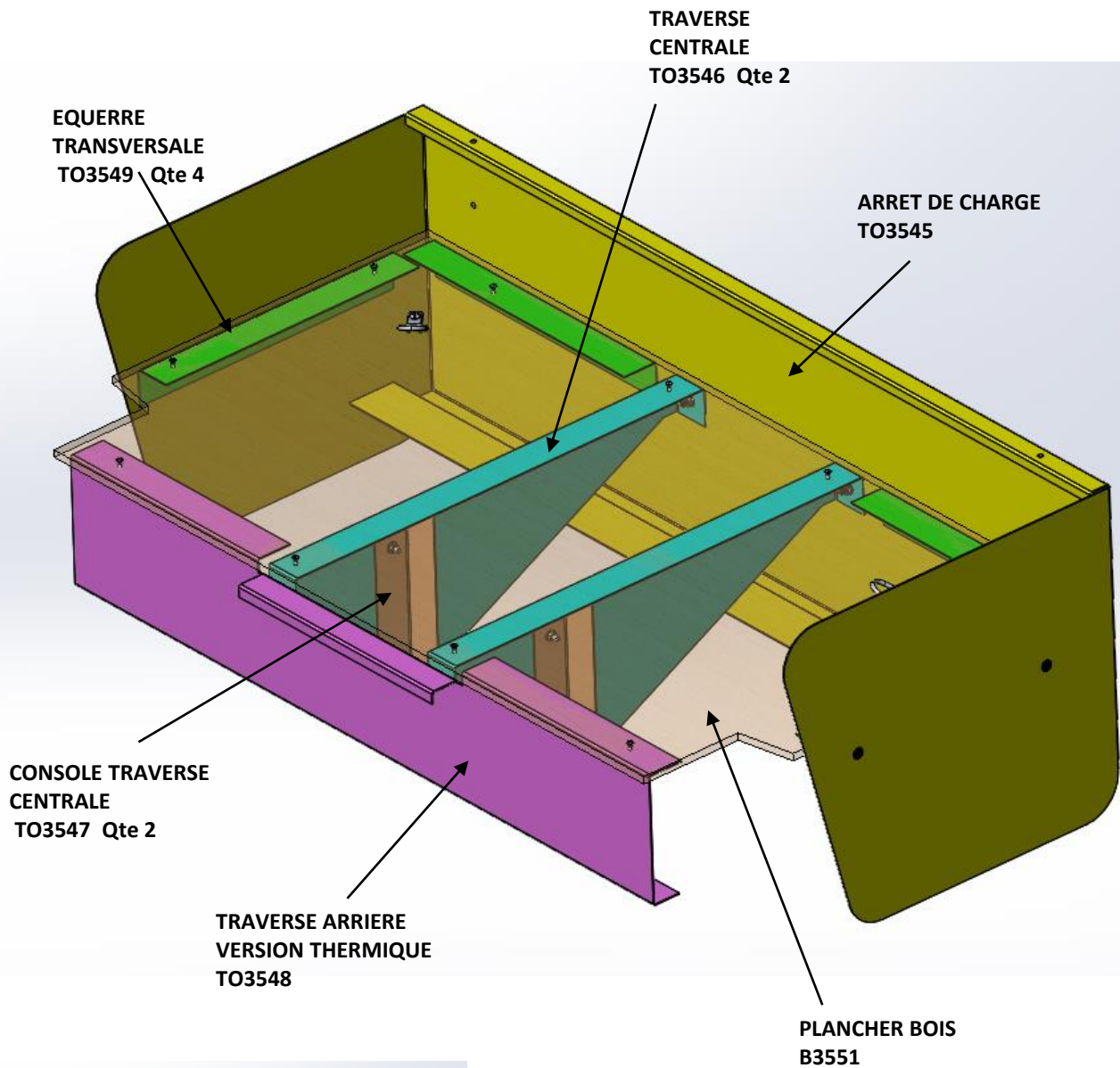

## KIT SOCIETE ARRET DE CHARGES

- 1) Réceptionner le véhicule et vérifier le N° de série.  
Placer le véhicule sur une aire de travail propre et stable
- 2) Contrôler le kit
- 3) Lire la notice de montage téléchargé sur le site [jocquin.com](http://jocquin.com)

### ATTENTION :

LA BATTERIE DU VEHICULE DOIT IMPERATIVEMENT ETRE DEBRANCHEE  
PENDANT LA DUREE DE L'INTERVENTION

- 4) Démontez les équipements dans l'ordre suivant :

- a) Démontez la banquette arrière  
et les dossiers

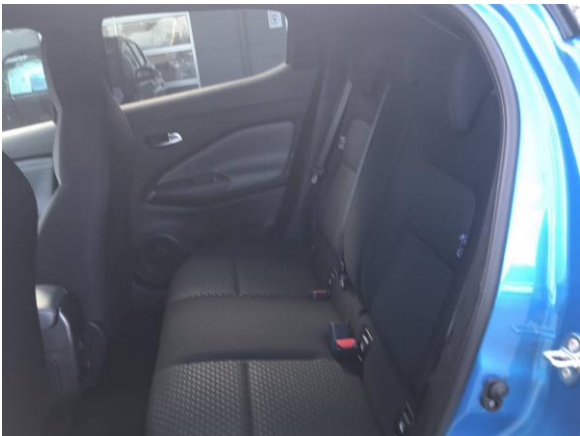



## KIT SOCIETE ARRET DE CHARGES

b) Démonter les garnitures latérales



c) Conditionner les ceintures de sécurités



SACHET  
PLASTIQUE  
QTE : 2

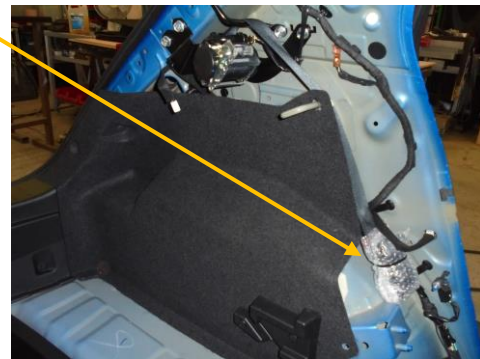

d) Repositionner les garnitures en mettant la moquette autocollante



**ATTENTION :**

**DANS TOUS LES CAS, POUR LE CONDITIONNEMENT DES CEINTURES IL EST IMPERATIF DE LAISSER 50 cm DE GARDE POUR EVITER LE BLOCAGE DEFINITIF DU SYSTEME D'ENROULEUR.**

## KIT SOCIETE ARRET DE CHARGES

**L' HABITACLE DOIT ETRE DANS CETTE CONFIGURATION  
POUR MONTER L' ARRET DE CHARGES**



## KIT SOCIETE ARRET DE CHARGES

### 5) Mise en place des équerres transversale TO3549 sur l'arrêt de charges TO3545

Arrêt de charges  
TO3545

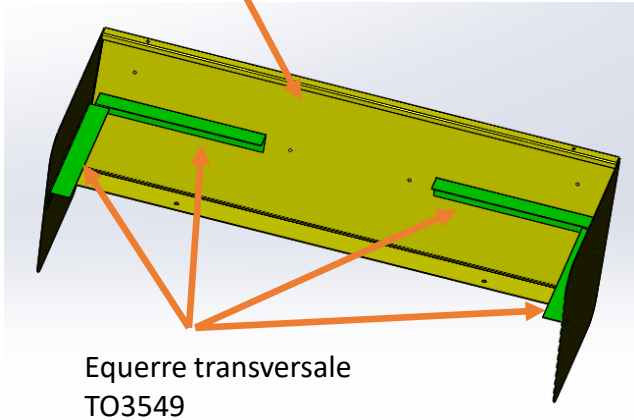

Equerre transversale  
TO3549

Ceci à l'aide de 8 Vis poêliers M6  
et 8 écrous tansilock M6



REF PLOVP616 N  
Qté : 8



REF PLOCL6  
Qté : 8

### 6) Mise en place des consoles traverse centrale TO3547 sur les traverses centrale TO3546

Traverse centrale  
TO3546

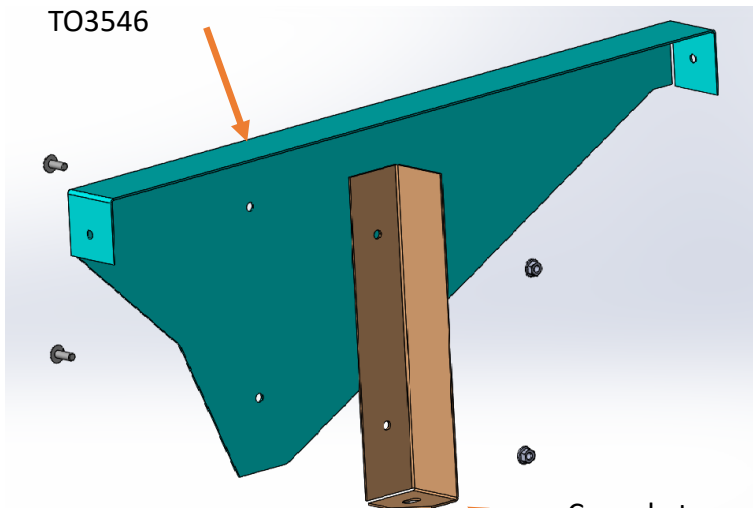

Console traverse  
centrale  
TO3547

Ceci à l'aide de 4 Vis poêliers M6  
et 4 écrous tansilock M6



REF PLOVP616 Z  
Qté : 4



REF PLOCL6  
Qté : 4



**KIT SOCIETE ARRET DE CHARGES****7) Mise en place de l'arrêt de charges TO3545**

Arrêt de charges TO3545

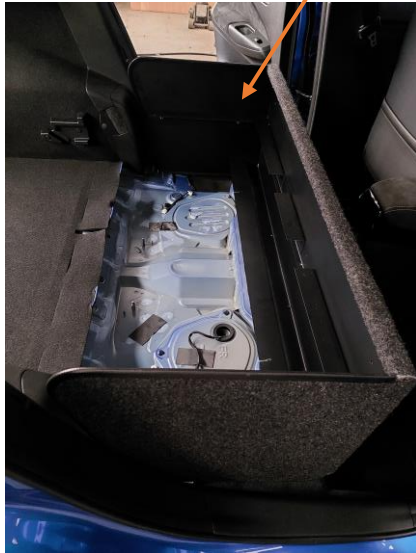

Fixation de l'arrêt de charges à l'aide de 2 vis hexagonales M8x20

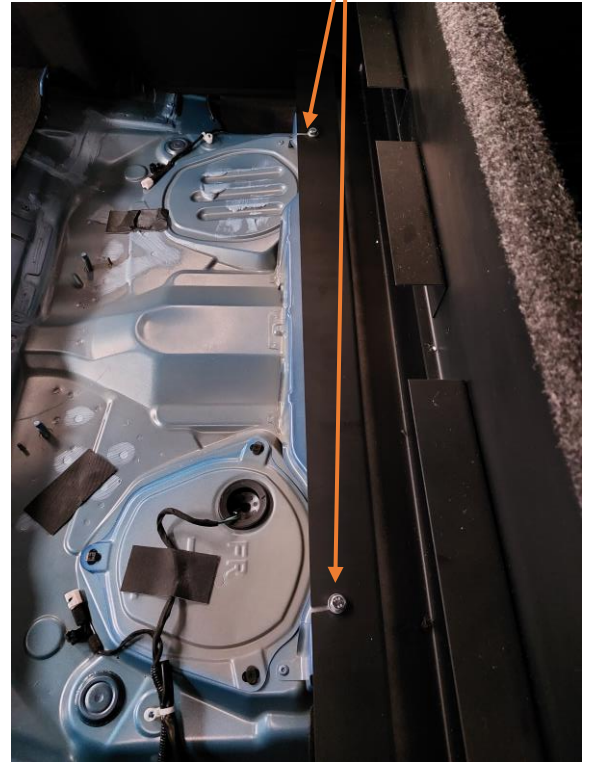
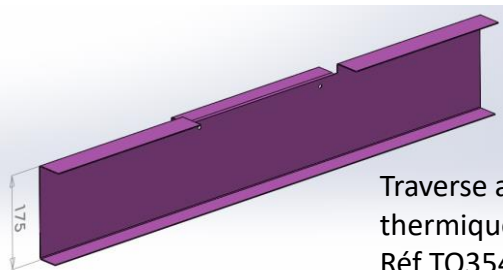
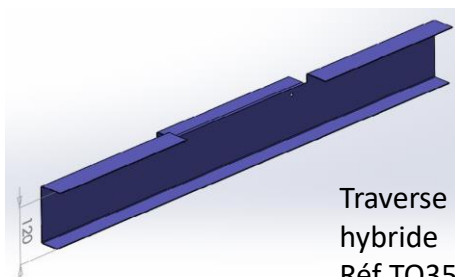
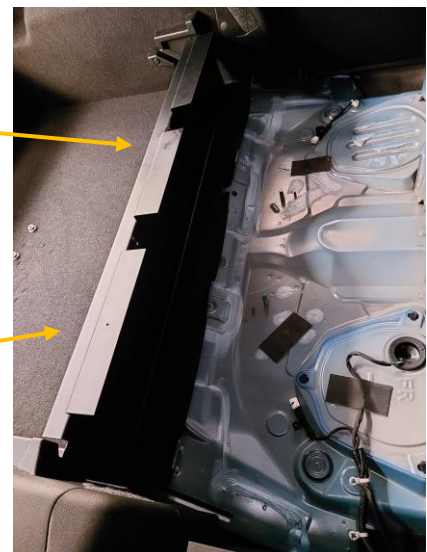
REF PLOVH820  
Qté : 2REF PLOCL8  
Qté : 2REF PLOMU 8  
Qté : 2REF PLOT 8  
Qté : 2**8) Mise en place de la traverse arrière TO3548 pour la version thermique ou TO3550 pour la version hybride**Traverse arrière version  
thermique  
Réf TO3548Traverse arrière version  
hybride  
Réf TO3550

## KIT SOCIETE ARRET DE CHARGES

### 9) Mise en place des traverses centrale TO3546

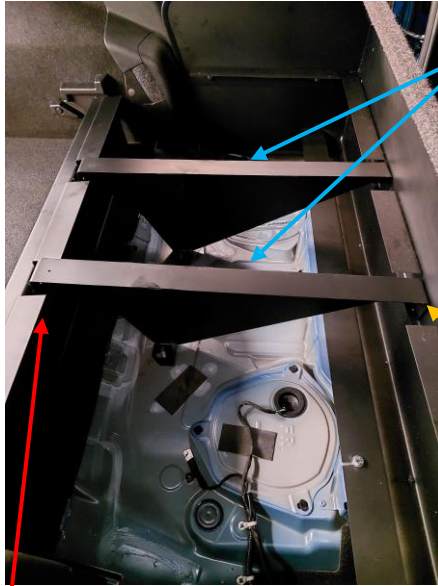

Traverse centrale  
Réf TO3546

Dans un premier temps venir fixer les traverses centrale TO3546 sur le véhicule à l'aide des vis existants puis fixer les traverses centrale TO3546 avec l'arrêt de charges TO3545 , ceci avec 2 vis poêliers noir M6 x 16 et sur la traverse arrière TO3548 , ceci à l'aide de 2 vis poêliers M6 x 16 et 4 écrous tensilock M6



REF PLOVP616 N  
Qté : 2



REF PLOVP616 Z  
Qté : 2



REF PLOCL6  
Qté : 4

### 10) Montage du plancher bois B3551

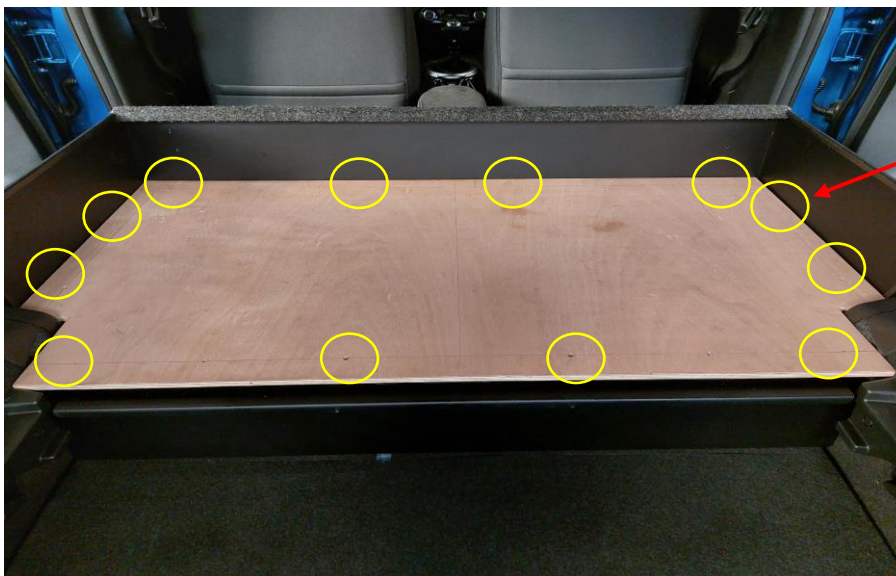

Vis autoforante  
FOR 925  
Qté : 12

## KIT SOCIETE ARRET DE CHARGES

### 11 ) Mise en place du plancher existant

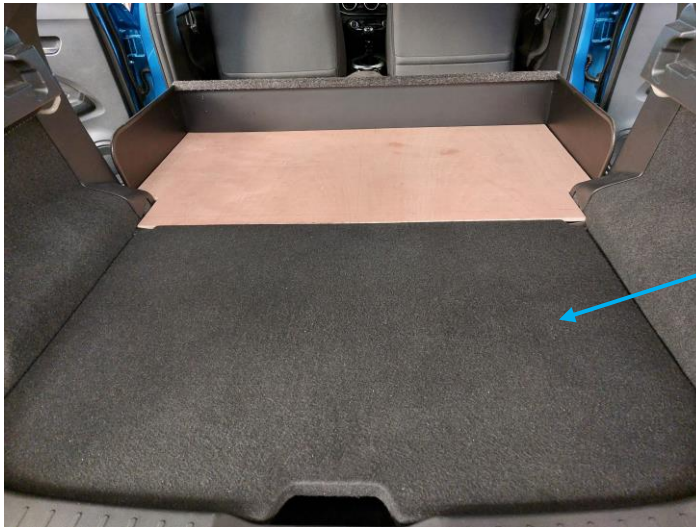

Plancher existant

### 12 ) Mise en place de la moquette M3552



Moquette M3552



## KIT SOCIETE ARRET DE CHARGES

### 13) Mise en place de 2 anneaux d'arrimage

Fixation des 2 anneaux d'arrimage  
avec 2 vis poêlier M6x16

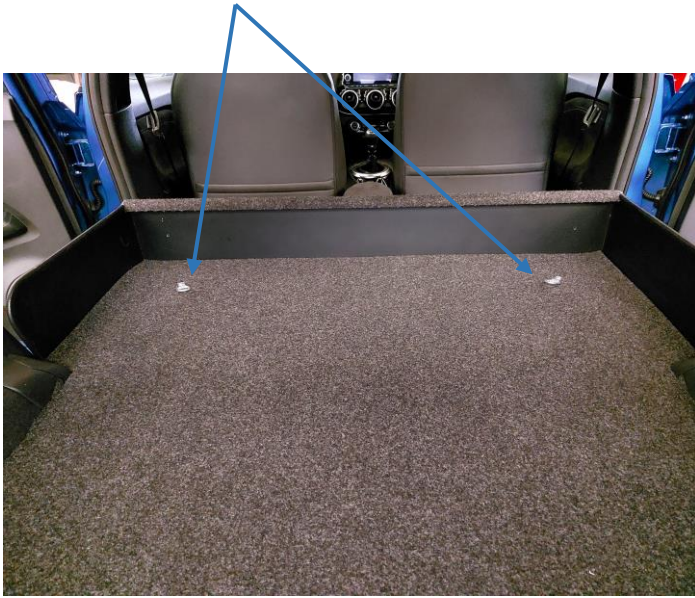

REF PLOVP 616 Z  
Qté : 2



Anneaux d'arrimage  
Qté : 2

### 14 ) Coller la plaque de transformation :

Depuis le 1<sup>er</sup> Juillet 2015, date d'entrée en vigueur de l'arrêté du 7 Novembre 2014, il n'y a plus ni plaque de tare ni plaque de chargement à apposer sur un véhicule transformé en VASP



## KIT SOCIETE ARRET DE CHARGES

**LA PLAQUE AUTOCOLLANTE EST EXPEDIEE AVEC LE KIT.  
(DANS LE SACHET DE VISSERIE)**

COLLER LA PLAQUE DE TRANSFORMATION A PROXIMITE DE LA PLAQUE CONSTRUCTEUR

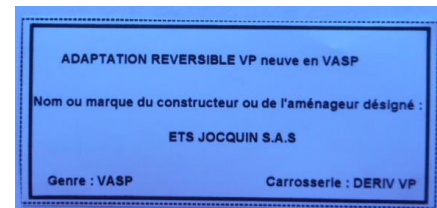

**15 ) Nettoyer le véhicule**



MARQUE DU VEHICULE :	
TYPE DU VEHICULE :	
N° de CLEF du VEHICULE :	

IFAB111  
INDICE A

	OPERATION	Conforme C	Non conforme NC	OBSERVATIONS
1	RECEPTION DU VEHICULE VERIFIER N° SERIE	C	NC	
2	CONTRÔLE DU KIT	C	NC	
3	PRESENCE NOTICE MONTAGE	C	NC	
4	DEMONTAGE des EQUIPEMENTS SELON MODE OPERATEUR	C	NC	
5	PREPARATION DE L'HABITACLE Ex : vis pastilles joints	C	NC	
6	MONTAGE STRUCTURE METALLIQUE ARRET DE CHARGE	C	NC	
7	FIXATION DU PLANCHER SELON COUPLE DE SERRAGE	C	NC	
8	POSE DE LA MOQUETTE VERIFIER L'ETAT	C	NC	
9	INSTALLATION ELEMENTS FINITION Vérifier : caches, carres de moquette, anneau arrimage	C	NC	
10	POSE DE L'ETIQUETTE VASP	C	NC	
11	NETTOYAGE DU VEHICULE	C	NC	

NOM DU MONTEUR :	
DATE DE L'INTERVENTION :	
SIGNATURE DU MONTEUR :	

CACHET DU CARROSSIER / GARAGISTE :

**KIT SOCIETE ARRET DE CHARGES**

**ATTENTION : Les cotes de chargement sont données  
Sans les banquettes arrières**

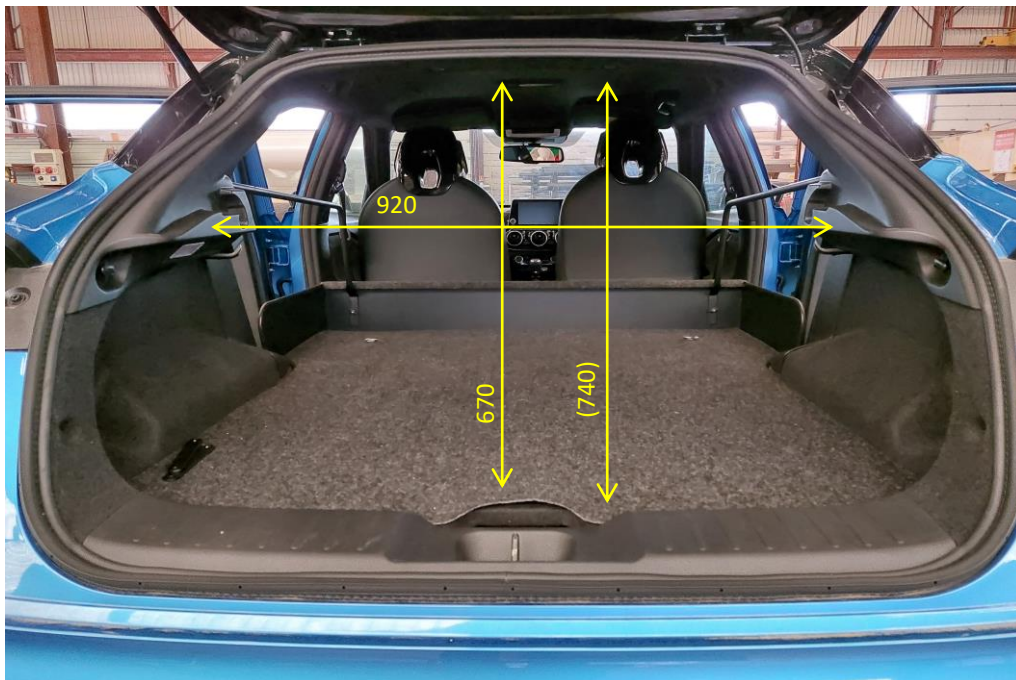
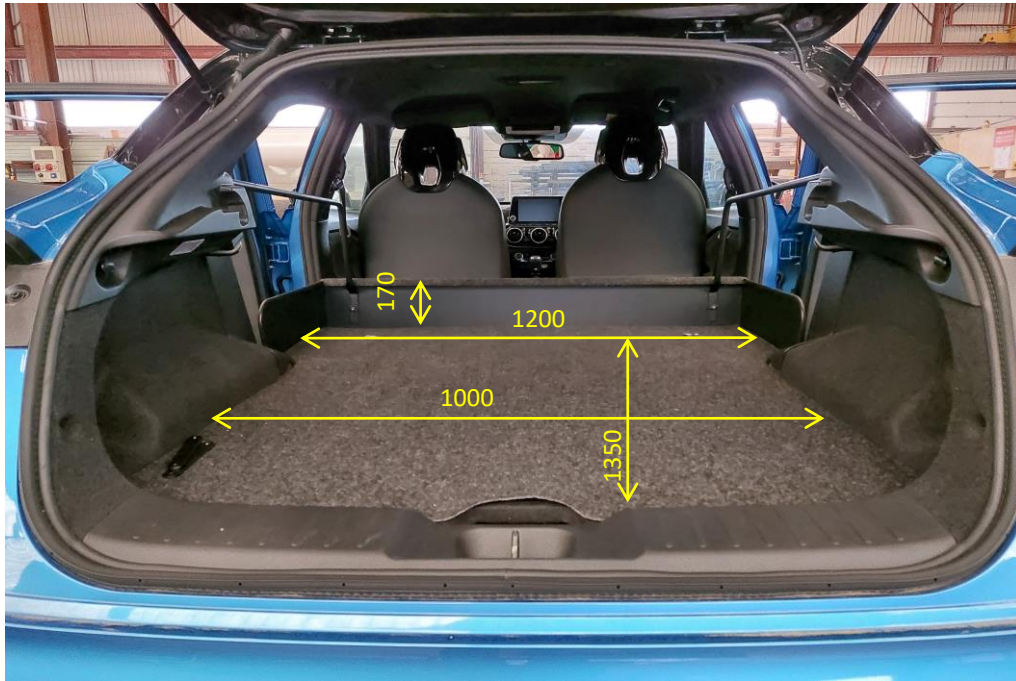

( 740 ) hauteur intérieure plancher / plafond

Masse ensemble banquette : 26 Kg

Masse ensemble Kit société : 30 Kg