

M.A.J Le 14/12/2015  
Ajout indice de modif A  
Modif réalisée par Th Prestaut.

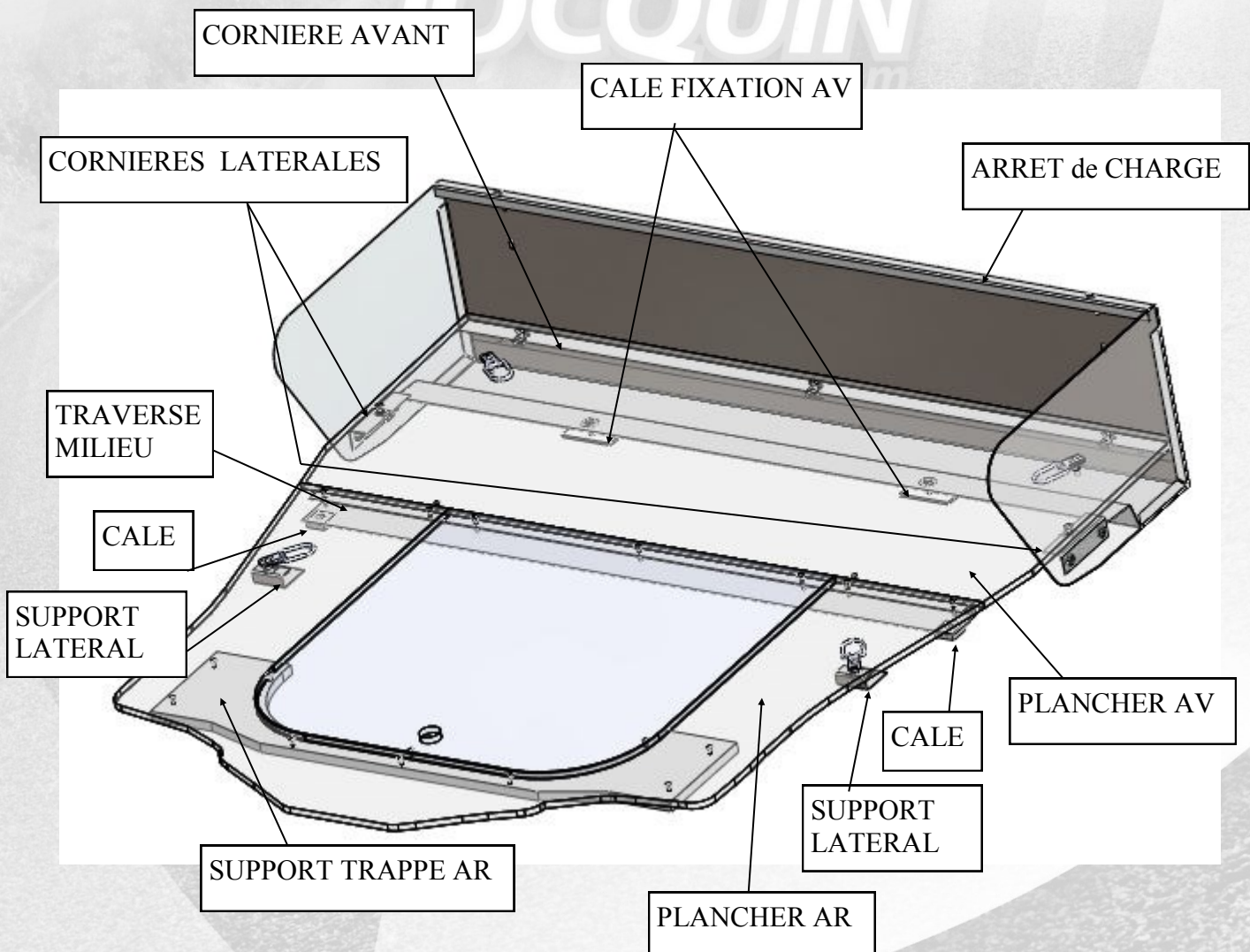

**MITSUBISHI SPACE STAR  
SOCIETE  
MODELE 2013 REF : 13-M-SPSTAR-S**

**NOTICE de MONTAGE  
REF : 13-M-SPSTAR-S-1000 A**



RAJ 14 /12/2015

**MITSUBISHI SPACE STAR  
KIT SOCIETE  
ANNEE 2013 REF:13-M-SPSTAR-S A**

**REF**
**DESIGNATION**
**NB**

13-M-SPSTAR-S-1000 A

NOTICE DE MONTAGE

 SOUDURE de  
REP 103 & 102

REPERE	NUMERO DE PIECE	DESIGNATION	QTE
103	13-M-SPSTAR-S-103 ARRET de CHARGE	EZ ep 1.5	1
102	13-M-SPSTAR-S-102 FLASQUE ARRET de CHARGE	EZ ep 1.5	2
104	13-M-SPSTAR-S-104 CORNIERE AVANT	EZ ep 1.5	1
105	13-M-SPSTAR-S-105 CORNIERES LATERALES	EZ ep 1.5	2
106	13-M-SPSTAR-S-106 CALES FIXATION AV	TOLE NOIRE EP 4	2
101	13-M-SPSTAR-S-101 SUPPORTS LATERAUX	EZ ep 1.5	2
100	13-M-SPSTAR-S-100 TRAVERSE MILIEU	EZ ep 1.5	1
501	12-TLC5P-VS-501 CALE	PLAT ALU 30x8	2
REPERE	NUMERO DE PIECE	DESIGNATION	QTE
900	13-M-SPSTAR-S-900 PLANCHER AVANT	BOIS EP 10	1
901	13-M-SPSTAR-S-901 PLANCHER ARRIERE	BOIS EP 10	1
903	13-M-SPSTAR-S-903 TRAPPE ARRIERE	BOIS EP 10	1
902	13-M-SPSTAR-S-902 SUPPORT TRAPPE AR	FINCO EP 15	1

13-M-SPSTAR-S-904

MOQUETTE DE FOND

1

13-M-SPSTAR-S-1001

KIT FIXATION

1

COMPRENANT :

REPERE	NUMERO DE PIECE	QTE
PLO625	PLO625 vis poelier Ø6 lg 25 TETE Normal	4
PLOVP616N	PLO616N vis poelier Ø6 lg 16 Tete NOIRE	7
PLOT6	PLOT6 RONDELLE PLATE TOLIER Ø6	2
PLOMU6	PLOMU6 RONDELLE PLATE Ø6	7
PLOEDC6	PLOEDC6 ECROU NYLSTOP Ø6	7
PLO 956 M6	PLO 956 CLIPS ECROU M6	7
PLOVH-6x25	PLOVH6-25 VIS HEXA Ø6 x25	2
PLOVTF6x20	PLOVTF 620 VIS TETE FRAISEE M6	5
BER-021756(AUTOFORANTE)	BER-021756 VIS autoforante Ø3.9x25	9
VBA4x20	VBA-4x20 Vis à bois	10
ANNEAU ARRIMAGE	13-ANNEAU ARRIMAGE BOUCLE	4

 ETIQUETTES AUTOCOLLANTES Ø25  
 POCHETTE RANGEMENT OUTILLAGE  
 VELCRO AUTOCOLANT LG 650mm  
 VELCRO NON AUTOCOLANT LG 500mm

 REF GXPØ25  
 REF JUKE

 5 → 

Etiquette VASP AUTO COLLANTE →

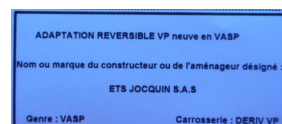

Montage du Kit société livré **sans** couvre-bagage retirer les supports siège (Voir Photo ci-dessus).

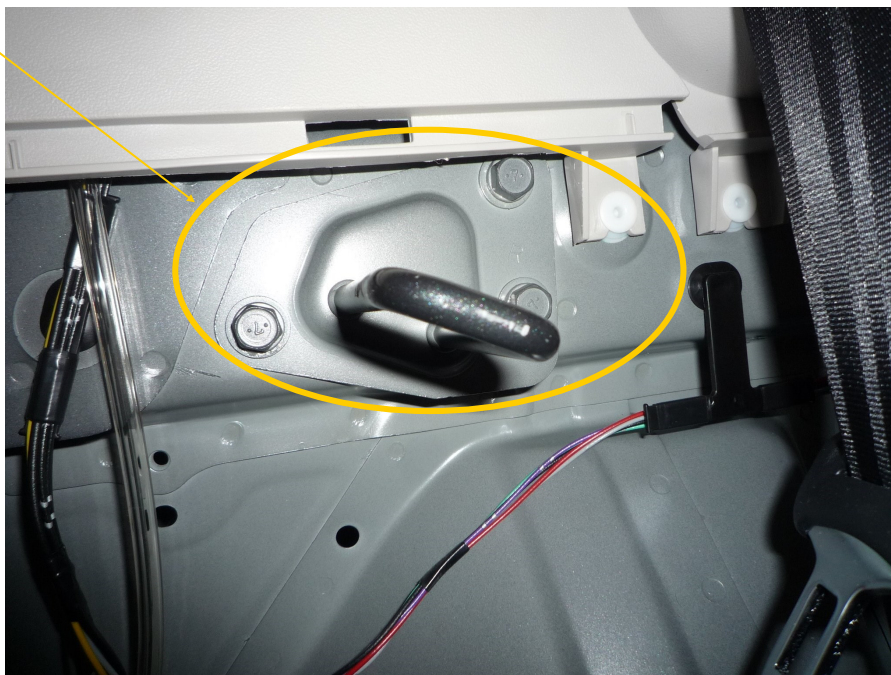

Montage du Kit société livré **avec** couvre-bagage ne pas enlever les supports siège .

## NOTICE DE MONTAGE REF : 13-M-SPSTAR-S-1000

---

### A ) PREPARATION

- RECEPTIONNER LE VEHICULE
- DEBALLER LE KIT et LIRE LA NOTICE

### B ) DEMONTAGE

- ENLEVER LES ASSISES de SIEGES AR et LEURS SUPPORTS.
- DEMONTER LES DOSSIERS DE SIEGES et LEURS SUPPORTS.
- DEPOSER LES CEINTURES DE SECURITE AR.



DEPOSER LES GARNITURES de COFFRE AR  
POUR ACCEDER AUX CEINTURES DE  
SECURITES AR.



ATTENTION : POUR LE CONDITIONNEMENT DES CEINTURES AR IL EST IMPERATIF DE LAISSER 1M DE GARDE AU NIVEAU DE LA BOUCLE POUR EVITER LE BLOCAGE DEFINITIF DU SYSTEME D'ENROULEUR.

4 TROUS TARAUDER EN ATTENTE

COLLER 5 ETIQUETTES AUTOCOLLANTES

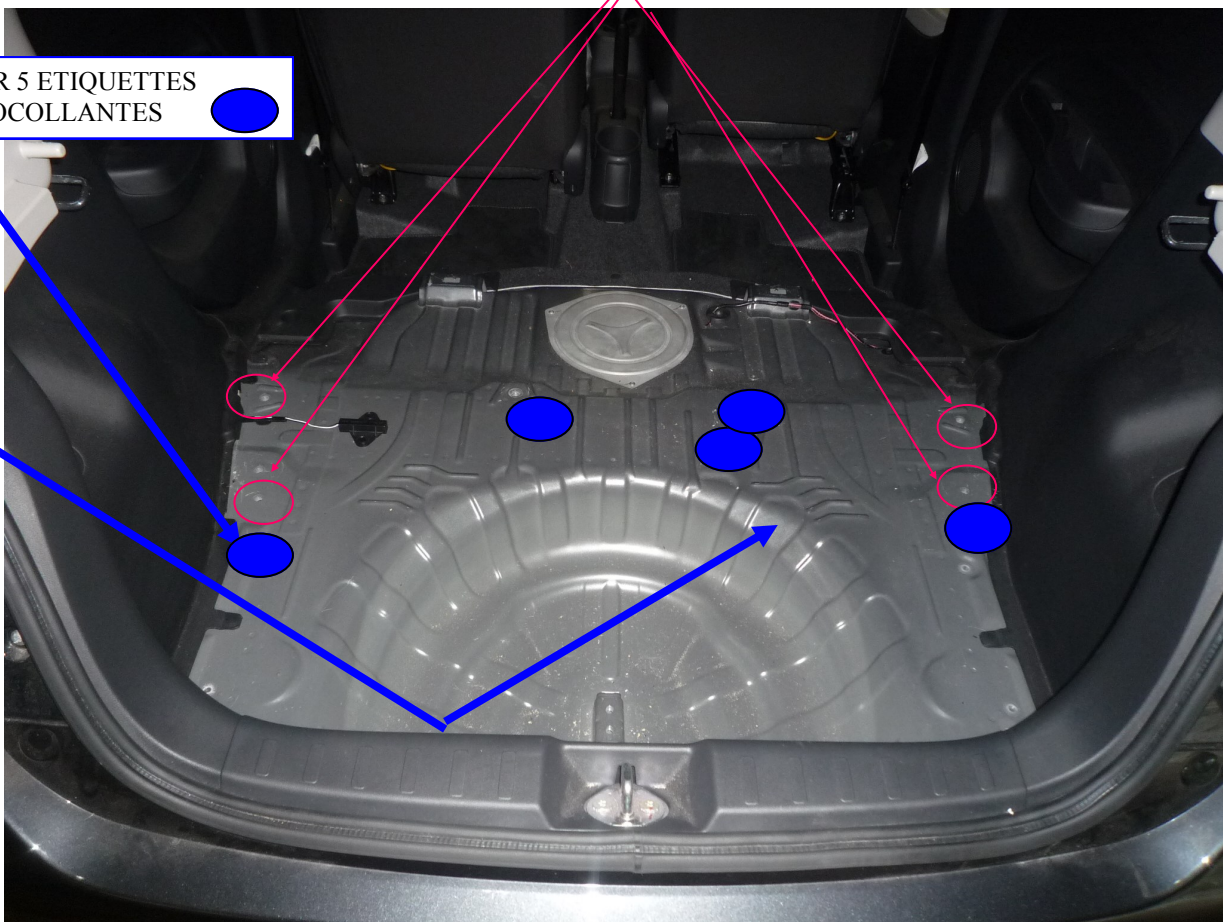

C) PRE-MONTAGE.

FIXER SUPPORT TRAPPE AR AVEC 7 VIS à BOIS 4 x 20 EN SE SERVANT DES TROUS DÉJÀ PERCES SUR PLANCHER AR COMME GABARIT

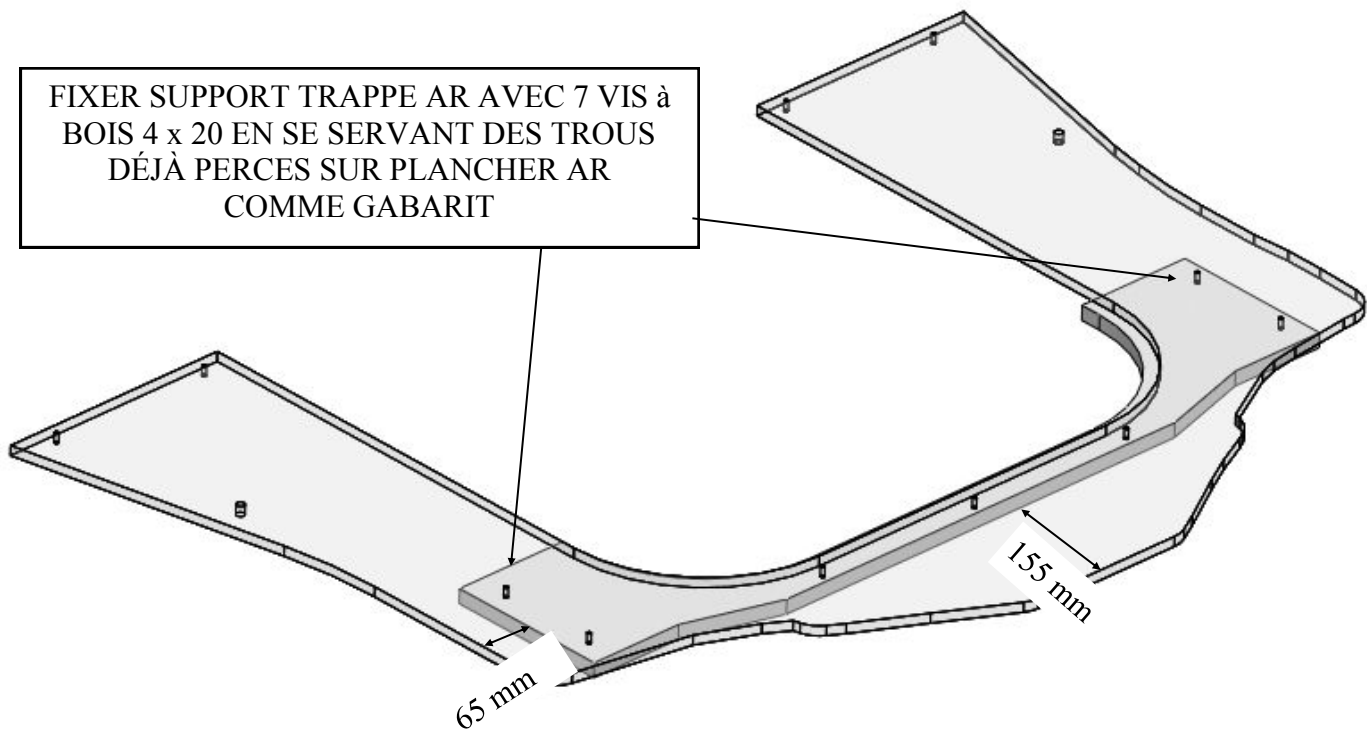

FIXER LA CORNIERE AVANT AVEC  
3 VIS POELIER TETE NOIRE +RONDELLE+ECROU NYLSTOP

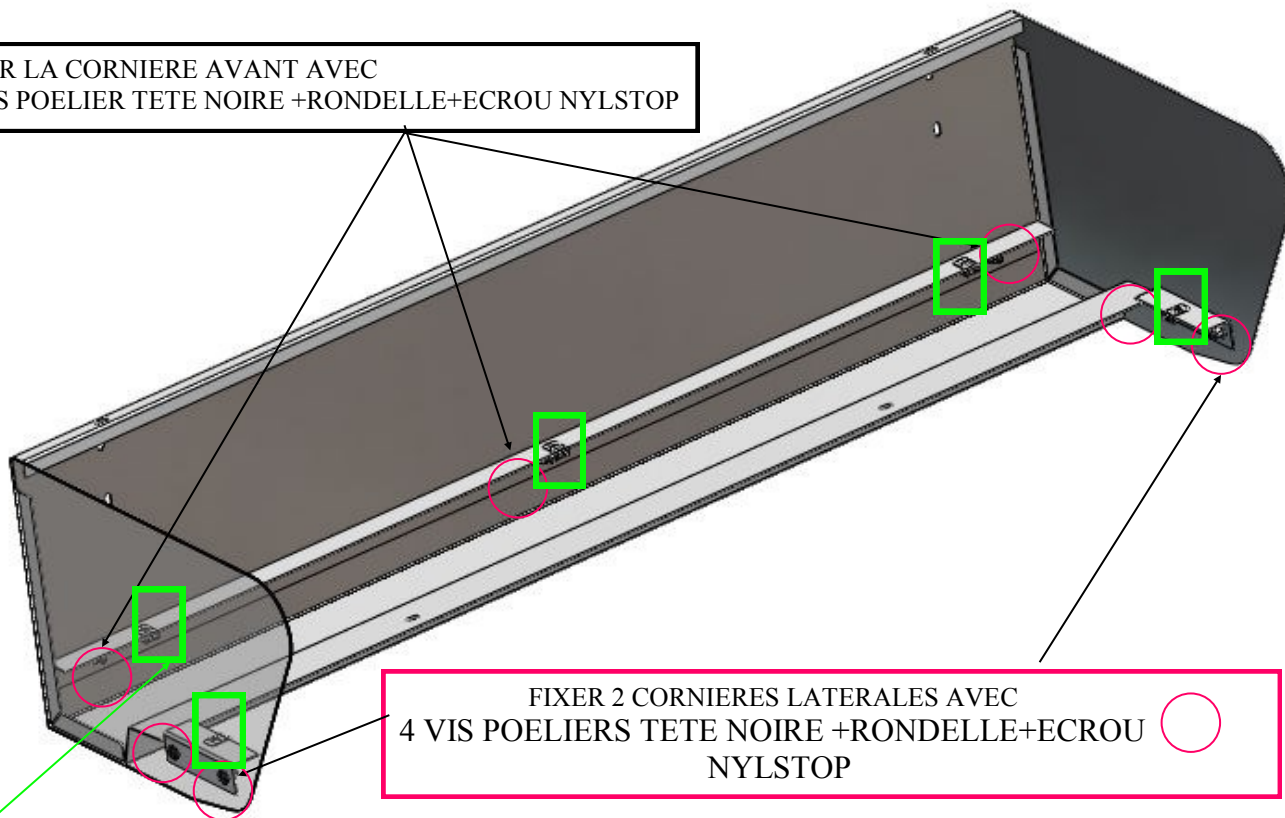

GLISSER 5 CLIPS ECROU EN FACE 5 OBLONGS DES CORNIERES

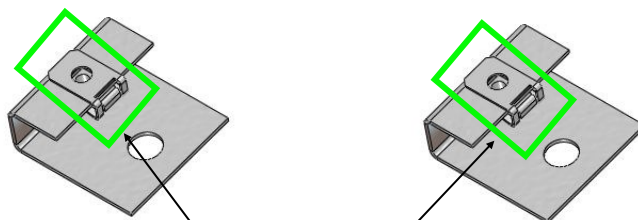

GLISSER 2x1 CLIPS ECROU EN FACE OBLONG

#### D) MONTAGE.

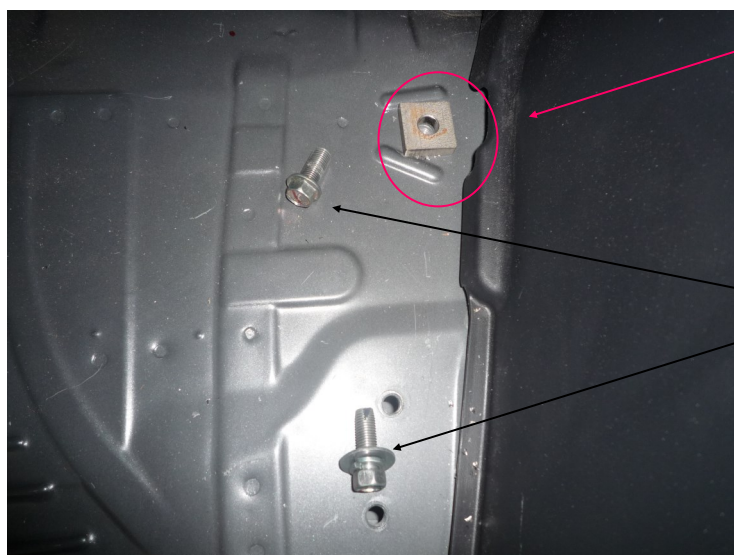

POSER LA CALE REP 501  
EN FACE DU TROU  
TARAUDE DE CHAQUE  
COTE DU VEHICULE.

VIS D'ORIGINE VEHICULE

POSITIONNER LA TRAVERSE MILIEU SUR LES CALES REP 501  
PUIS FIXER LA TRAVERSE  
AVEC 2 VIS M10 D'ORIGINE VEHICULE

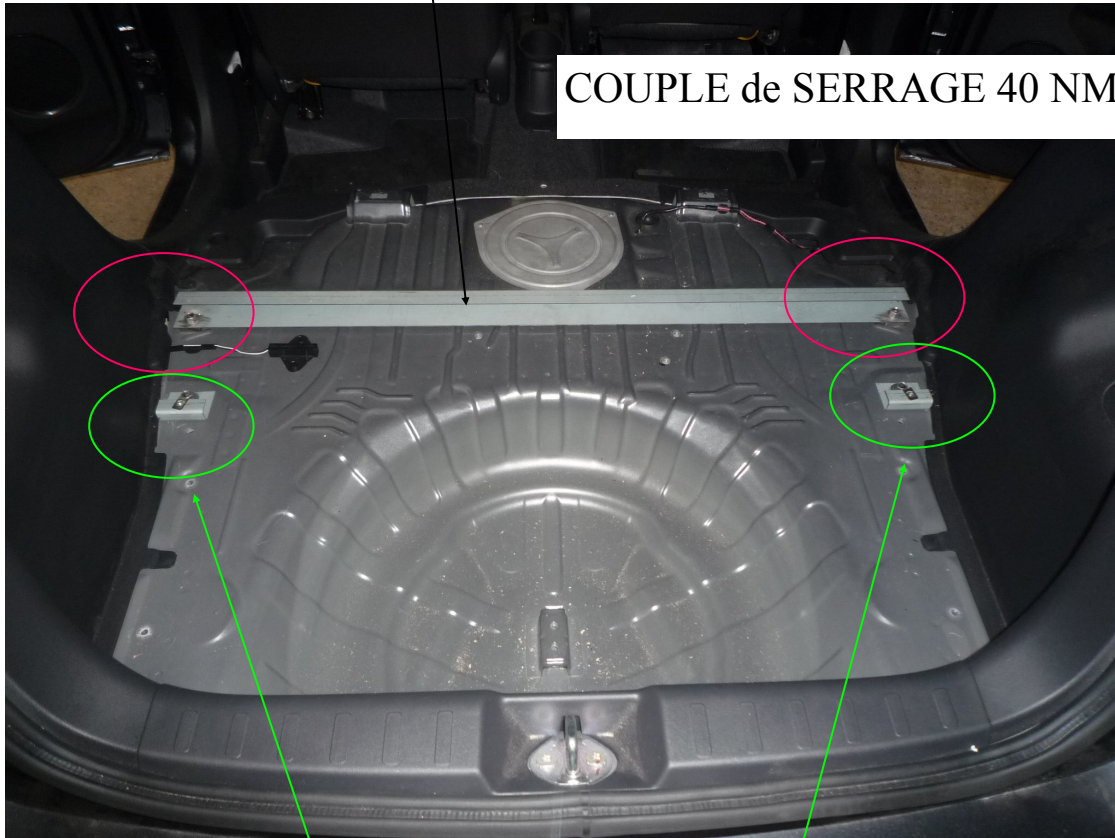

POSITIONNER 2 SUPPORT LATéraux PUIS FIXER LES AVEC 2 VIS M10  
D'ORIGINE VEHICULE

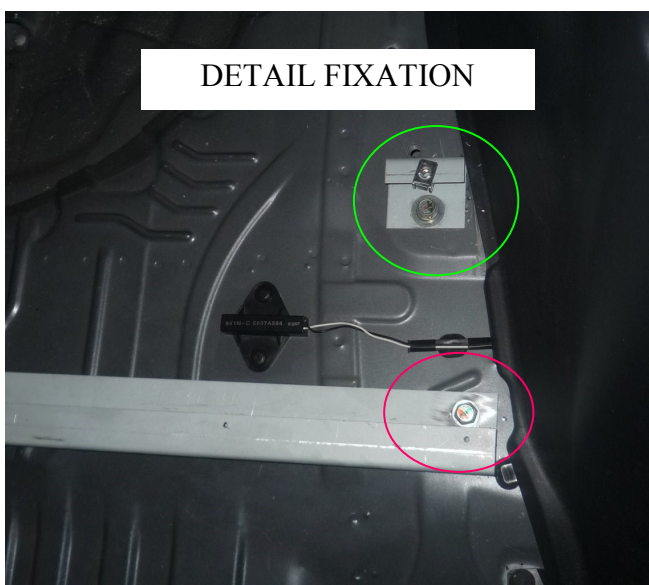

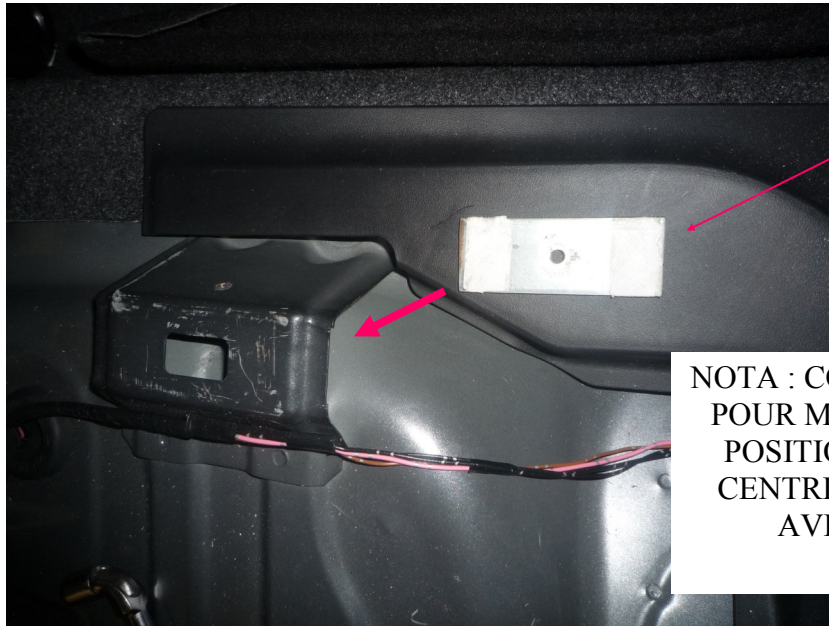

GLISSER LA CALE  
FIXATION  
AVANT SOUS  
LE SUPPORT

NOTA : COLLER un DOUBLE FACE  
POUR MAINTENIR LA CALE EN  
POSITION SOUS LE SUPPORT.  
CENTRER LE TARAUDAGE M6  
AVEC LE RECTANGLE  
DU SUPPORT

REALISER LA MEME OPERATION DE L'AUTRE COTE



RENTRE L'ARRET DE CHARGE  
DANS LE VEHICULE  
PUIS FIXER LE AVEC 2 VIS  
HEXAGONAL M6 x 25  
+ 2 RONDELLES TOLIER





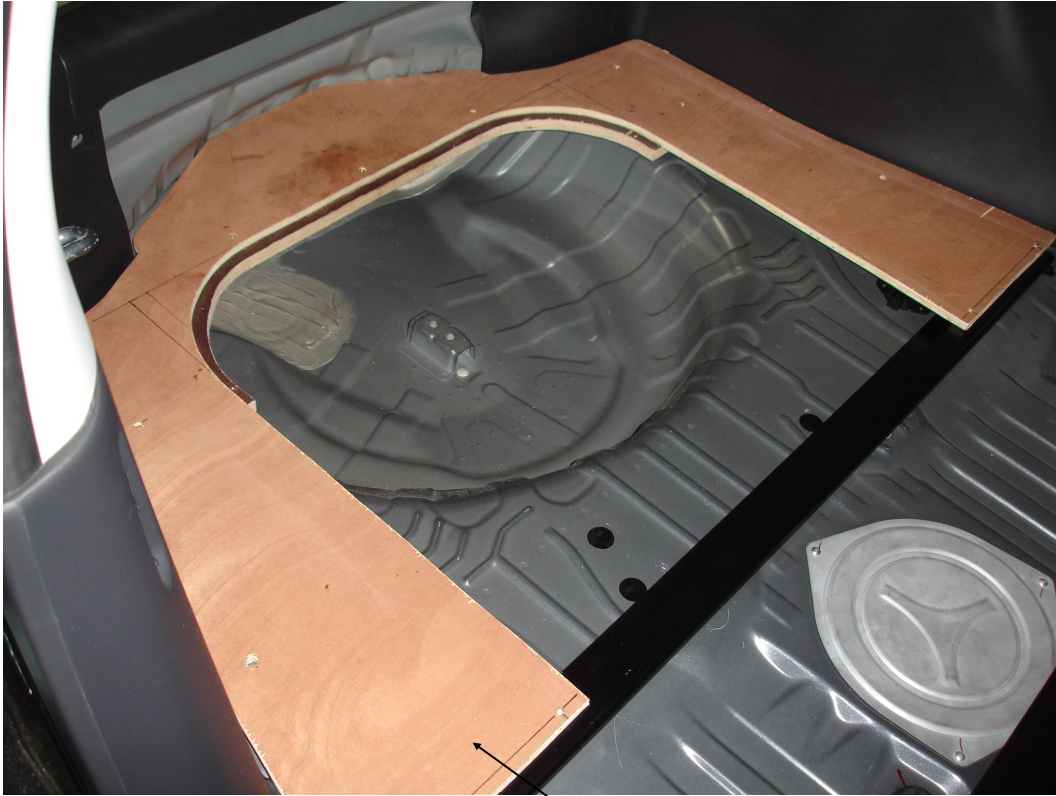

RENTRE LE PLANCHER ARRIERE  
DANS L'HABITACLE PUIS  
POSITIONNER LE SUIVANT PHOTO



RENTRE LE PLANCHER AVANT  
DANS L'HABITACLE PUIS  
POSITIONNER LE SUIVANT PHOTO

POSITIONNER  
LA TRAPPE SUR LES  
SUPPORTS

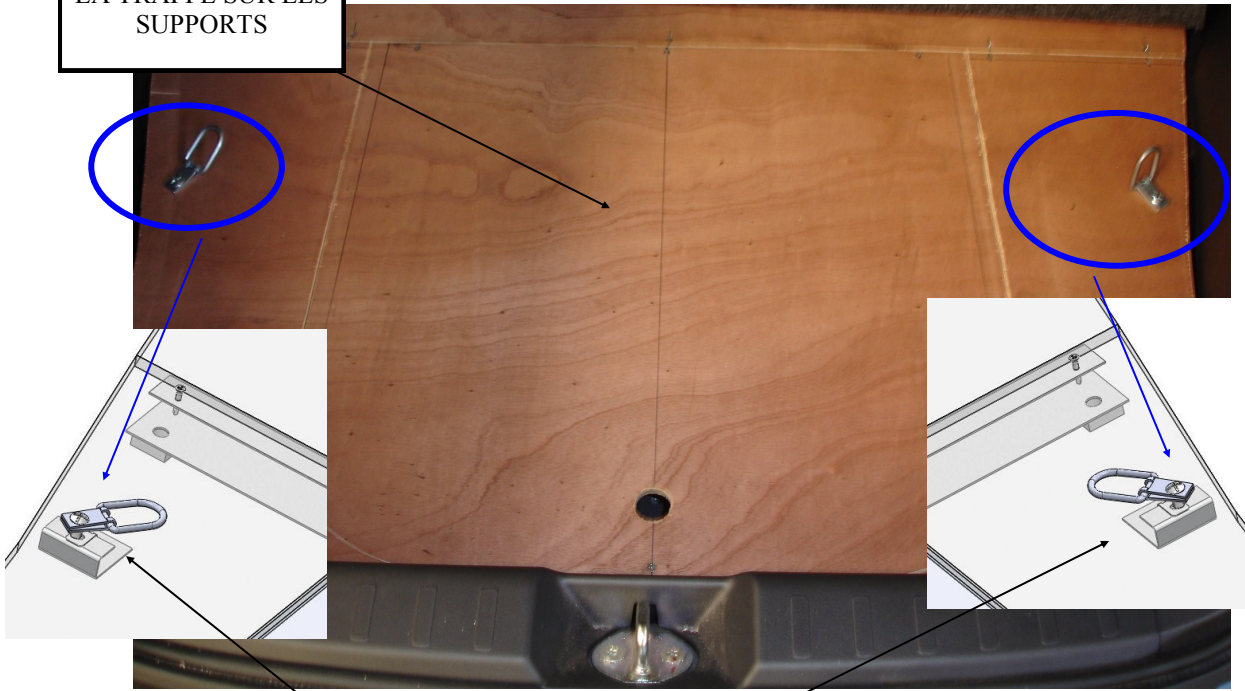

FIXER LE PLANCHER ARRIERE AVEC VIS POELIER M6 lg 25 EN  
INTERCALANT 1 ANNEAU D'ARRIMAGE.  
VISSER AVEC CLIPC ECROU SUR SUPPORT LATERAL.

FIXER LE PLANCHER AVANT AVEC 5 VIS M6 TETE FRAISEE LG 20 AVEC LES  
CLIPS ECROUS EN ATTENTE SUR LES CORNIERES DE L'ARRET de CHARGE .

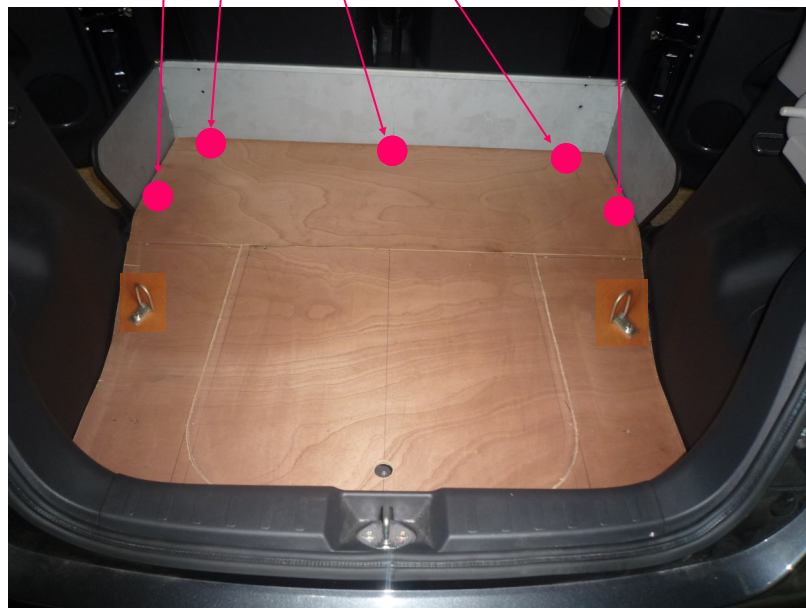

FIXER LE PLANCHER AV & AR AVEC 6 VIS AUTOFORANTE Ø3.9 x25  
EN SE SERVANT DES TROUS DÉJÀ PERCES DANS PLANCHER COMME GABARIT

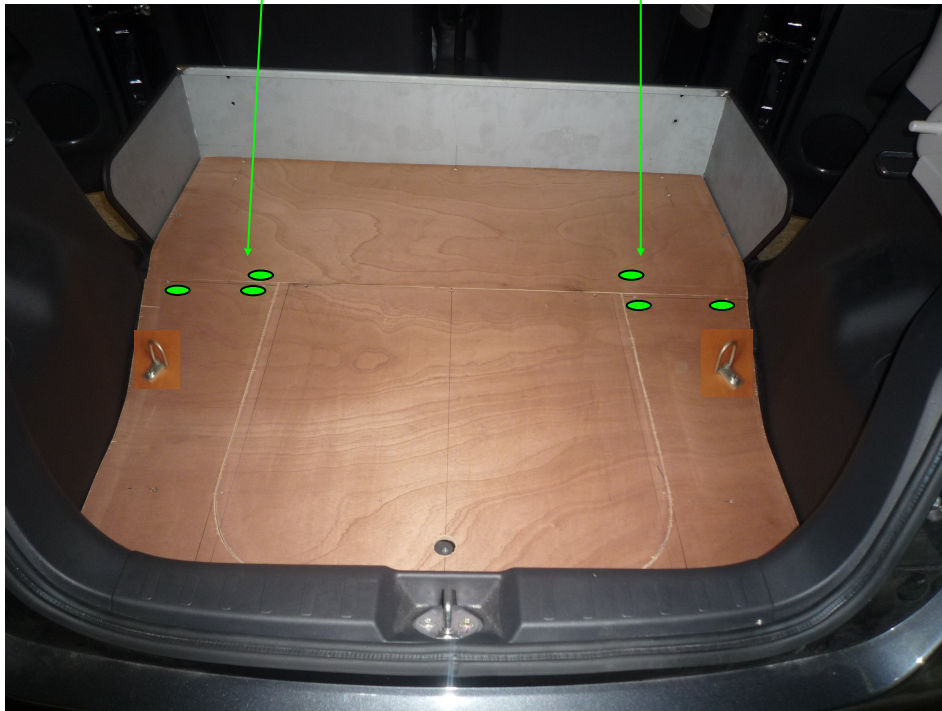

**2 CAS SE PRESENTE POUR LA ROUE DE SECOURS**

**1ER CAS : AVEC ROUE GALETTE**

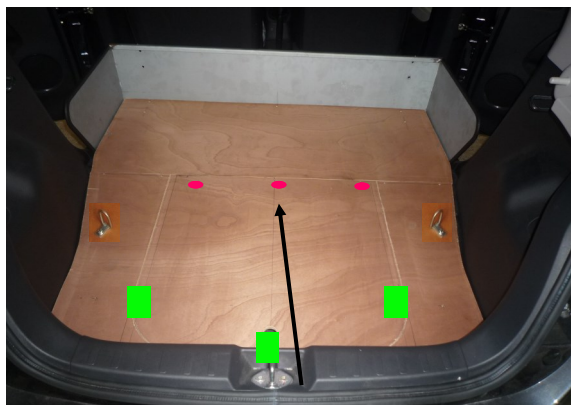

**POSER LA TRAPPE SUR SUPPORT EN ATTENTE**

**2eme CAS AVEC KIT REPARATION**

FIXER LA TRAPPE AVEC 3 VIS AUTOFORANTE 3,9x 25 ● AINSI QUE 3 VIS A BOIS 4 x 20 ■ EN SE SERVANT DES TROUS DÉJÀ PERCÉS DANS TRAPPE COMME GABARIT

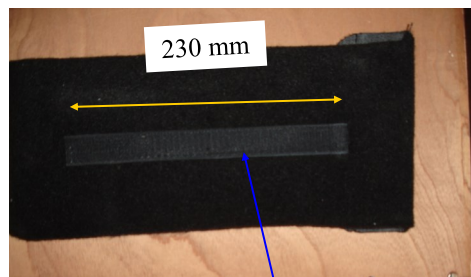

COUPER LE VELCRO AUTOCOLLANT De LONGUEUR 460 mm REPLIER LE SUR LUI-MÊME PUIS COLLER LE SUR LA POCHETTE FOURNIE

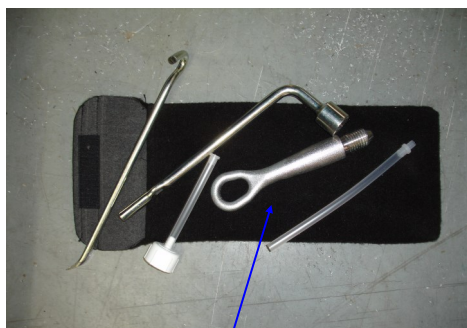

RANGER LE MATERIEL A L'INTERIEUR DE LA POCHETTE.



COLLER LE RESTANT DU VELCRO AUTOCOLLANT SUR LES 2 ELEMENTS.



COLLER LA POCHETTE + COMPRESSEUR + BOUTEILLE ENTRE ARRET DE CHARGE ET SIEGE AVANT

SANGLER LE COMPRESSEUR AVEC LE VELCRO RESTANT (NON AUTOCOLLANT)

DEROULER LA MOQUETTE

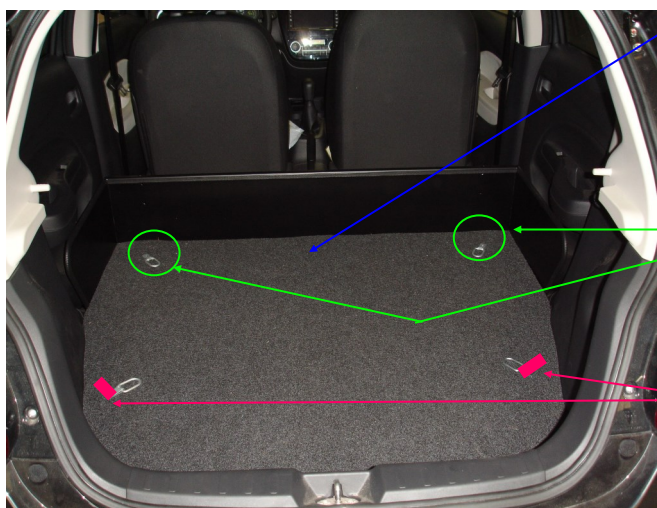

FIXER LES 2 ANNEAUX D'ARRIMAGE AVANT AVEC 2 VIS POELIER M6 Lg 25

DECOUPER LA MOQUETTE POUR LAISSER PASSER LES ANNEAUX D'ARRIMAGE AR

**Depuis l'entrée en vigueur de l'arrêté du 7 Novembre 2014 , il n'y a plus ni plaque de tare ni plaque de chargement a apposer sur un véhicule transformé en VASP.**

PLAQUE TRANSFORMATEUR A COLLER DANS LE BAS DU MONTANT DE LA PORTIERE AVANT GAUCHE ( A COTE DE LA PLAQUE CONSTRUCTEUR )

PLAQUE TRANSFORMATEUR EXPEDIEE DANS LE KIT .  
( DANS SACHET VISSERIE )

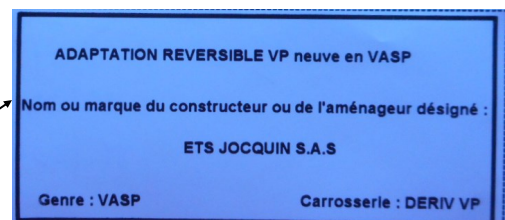

# FICHE AUTO-CONTRÔLE MONTAGE KIT V.U



<b>MARQUE DU VEHICULE :</b>	
<b>TYPE DU VEHICULE :</b>	
<b>N° de CLEF du VEHICULE :</b>	

	<b>OPERATION</b>	<b>Conforme C</b>	<b>Non conforme NC</b>	<b>OBSERVATIONS</b>
<b>1</b>	RECEPTION DU VEHICULE VERIFIER N° SERIE	C	NC	
<b>2</b>	CONTRÔLE DU KIT	C	NC	
<b>3</b>	PRESENCE NOTICE MONTAGE	C	NC	
<b>4</b>	DEMONTAGE des EQUIPEMENTS SELON MODE OPERATEUR	C	NC	
<b>5</b>	PREPARATION DE L'HABITACLE Ex : vis pastilles joints	C	NC	
<b>6</b>	MONTAGE STRUCTURE METALLIQUE ARRET DE CHARGE	C	NC	
<b>7</b>	FIXATION DU PLANCHER SELON COUPLE DE SERRAGE	C	NC	
<b>8</b>	POSE DE LA MOQUETTE VERIFIER L'ETAT	C	NC	
<b>9</b>	INSTALLATION ELEMENTS FINITION Vérifier : caches, carres de moquette, anneau arrimage	C	NC	
<b>10</b>	POSE DE L'ETIQUETTE VASP	C	NC	
<b>11</b>	NETTOYAGE DU VEHICULE	C	NC	

<b>NOM DU MONTEUR :</b>	
<b>DATE DE L'INTERVENTION :</b>	
<b>SIGNATURE DU MONTEUR :</b>	

<b>CACHET DU CARROSSIER / GARAGISTE :</b>