

M.A.J Le : 10/02/2022

Indice de modif : Création

Nom dessinateur : JR



**TOYOTA HIGHLANDER  
HYBRIDE 2021  
XU7-TGRE / XU7(EU,M)-TGRE  
COUVRE BAGAGES  
NOTICE DE MONTAGE**





### Recommandations et points importants sur la sécurité

A} TOUTE INTERVENTION SUR UN TOYOTA HIGHLANDER, EST SOUMISE A UNE HABILITATION ELECTRIQUE « BOL » DU TECHNICIEN. C'EST DE LA RESPONSABILITE DE L'EMPLOYEUR DE VEILLER A CE QUE LE TECHNICIEN POSSEDE CETTE HABILITATION « BOL » POUR REALISER L'INTERVENTION (MONTAGE DE LA GRILLE ARRET DE CHARGES.)

B} LA BATTERIE 12V AUXILIAIRE DU VEHICULE DOIT IMPERATIVEMENT ETRE DEBRANCHEE PENDANT LA DUREE DE L'INTERVENTION.

C} APRES COUPURE DU CONTACT, IL FAUT ATTENDRE 6 Min AVANT DE DEBRANCHER LE CABLE DE LA BORNE NEGATIVE DE LA BATTERIE 12V AUXILIAIRE , PUIS ATTENDRE ENCORE 60 SECONDES AVANT D'INTERVENIR SUR LE VEHICULE .

D} SI ENDOMMAGEMENT (MEME MINIME) DES FAISCEAUX DE COULEUR ORANGE , IL FAUT ARRETER TOUTE INTERVENTION SUR LE VEHICULE NE PLUS Y TOUCHER ET CONTACTER UNE PERSONNE HABILITEE DU RESEAU TOYOTA POUR INTERVENIR SUR LE VEHICULE .

E} SI ENDOMMAGEMENT SUR LES FAISCEAUX (BASSE TENSION) IL EST NECESSAIRE DE REALISER LA REPARATION OU LE REMPLACEMENT DU FAISCEAU AVANT DE POURSUIVE LE MONTAGE DU KIT .





F} TOUJOURS RESPECTER LE COUPLE DE SERRAGE PRECONISE PAR LE CONSTRUCTEUR .

G} EN CES TEMPS DE PANDEMIE, POUR LA SECURITE DE NOS CLIENTS ET DE NOS COLLABORATEURS, NOUS NETTOYONS LE VEHICULE AVANT ET APRES TOUTE INTERVENTION.

## COMPOSITION DU COLIS

REF	DESIGNATION	QTE
AS3413	ARCEAUX COUVRE BAGAGE	2
M3443	COUVRE BAGAGES	1
S3435	SACHET DE VISSERIES	1

### Composition du sachet de visserie

REF ARTICLE	DESIGNATION	QTE	PHOTO
PLO616 N	VIS POELIER 6 X 16 N	2	
BOU 6271	ECROU CEVENNES M6	2	
PLOVJ 5 X 40	VIS JAPY M 5	4	
BOU 6211	ECROU CEVENNE M5	4	

**ARCEAUX COUVRE  
BAGAGES AS3413**

Qte 2

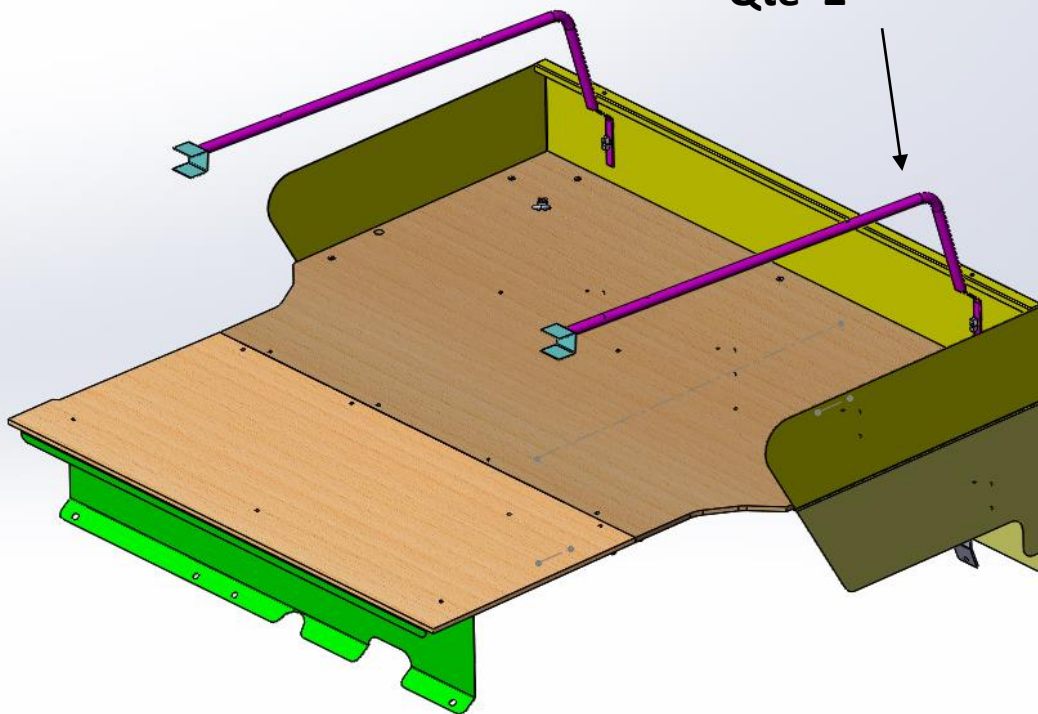

**ARCEAU  
TU3429**

**ETRIER  
TO3430**

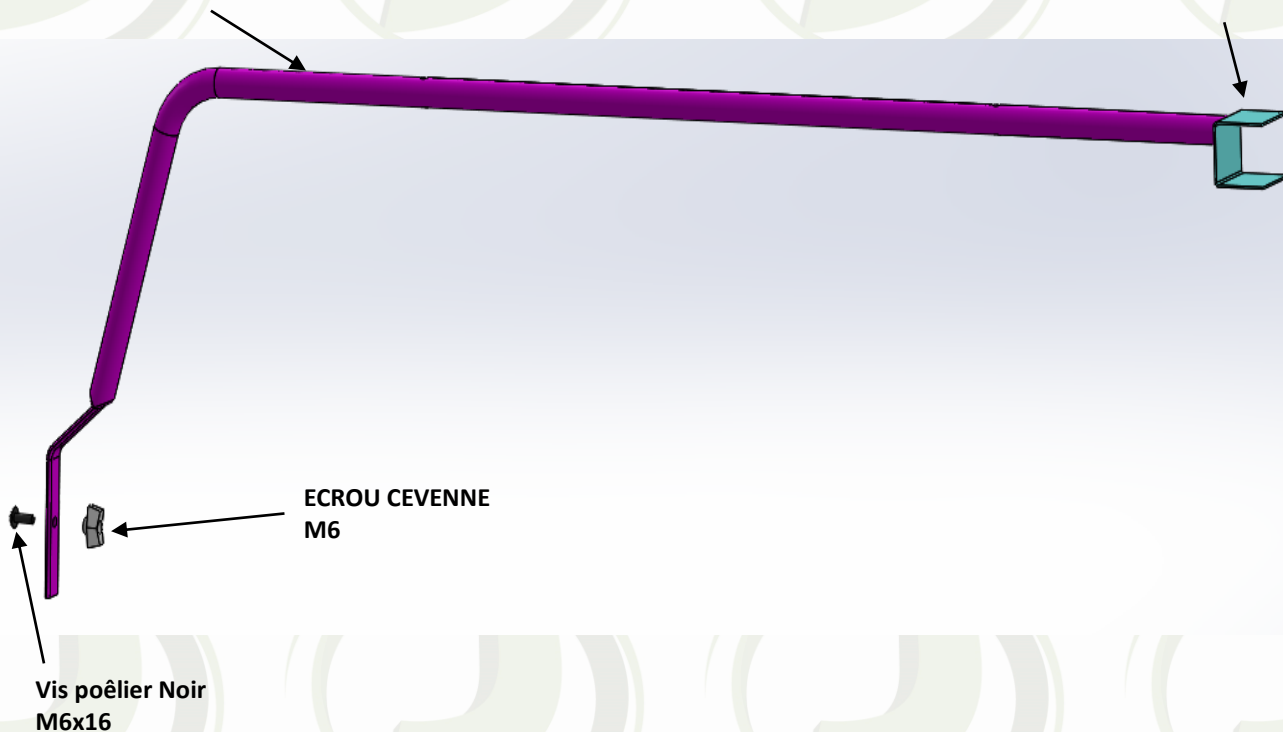



- 1) Réceptionner le véhicule et vérifier le N° de série.  
Placer le véhicule sur une aire de travail propre et stable
- 2) Contrôler le kit
- 3) Lire la notice de montage
- 4) Fixer les arceaux sur l'arrêt de charge à l'aide de 2 vis poêlier M6 x16 Noir et 2 écrous cévennes M6



REF PLO616 N  
Qté : 2



REF BOU 6271  
Qté : 2

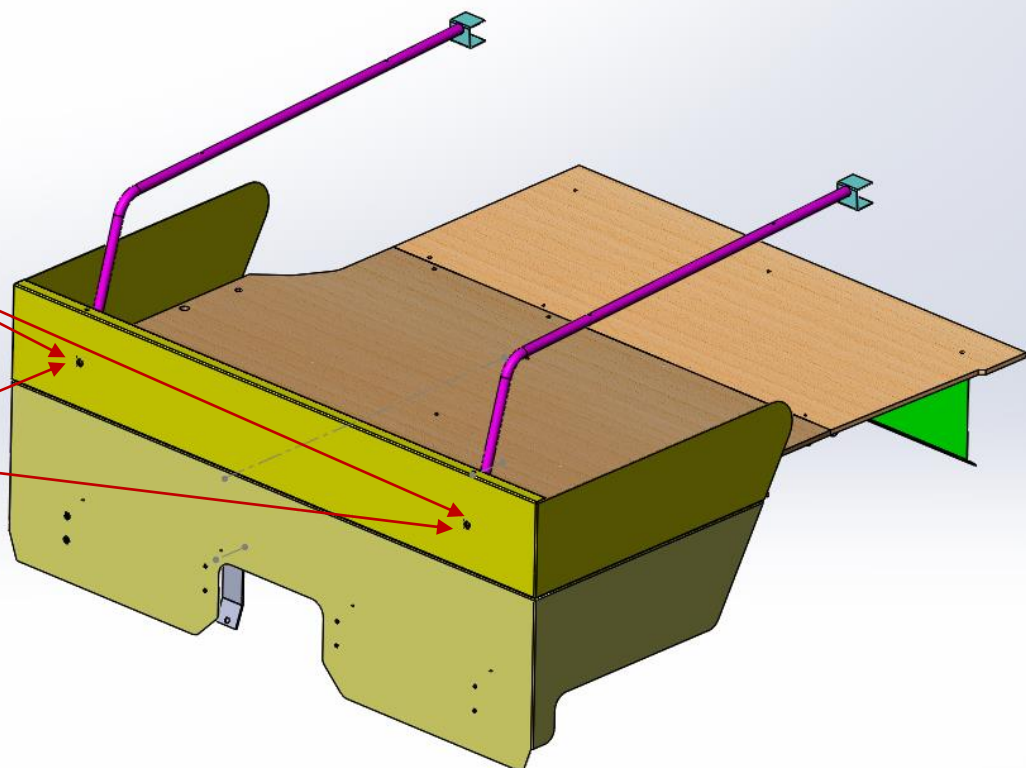

5) Installer la barre plage arrière enrouleur d'origine du véhicule et positionner les étriers dans la barre plage arrière.

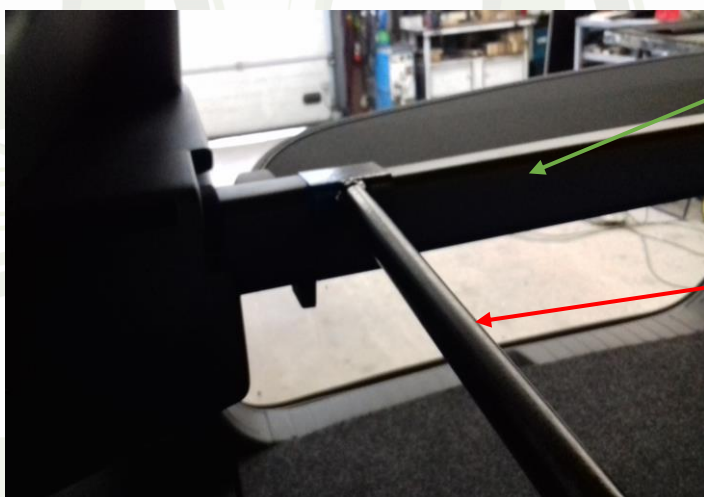

Barre plage  
arrière

Arceau  
AS3413

6) Positionner le couvre bagages



7) Contre-percer le couvre bagages. Fixer le avec 4 vis Japy M5 et 4 écrous cévennes M5



REF PLOVJ 5x40  
Qté : 4



REF BOU 6211  
Qté : 4

8) Nettoyer le véhicule